



**Reparaturleitfaden
Transporter 1991 ►**

Heft Karosserie-Montagearbeiten
California und Multivan

Ausgabe 08.92

Inhaltsverzeichnis

00	Technische Daten	Seite
	Materialien für Karosserie-Montagearbeiten.....	00-1
75	Dach, Verkleidungen, Glas	Seite
	Aufsteldach aus- und einbauen	75-1
	– Aufsteldach ausbauen	75-2
	– Aufsteldach einbauen	75-4
	– Aufstellschere aus- und einbauen	75-5
	– Faltenbalg aus- und einbauen	75-6
	– Sonnendach ausbauen	75-8
	Hochdach ab- und aufbauen (California)	75-9
	– Hochdach abbauen	75-10
	– Hochdach aufbauen	75-14
	– Lackschäden ausbessern	75-19
	– Reinigung bei Verschmutzung durch Klebedichtungsmaterial	75-20
	– Bettplatten (Hochdach) ausbauen	75-21
	– Führungsschienen ausbauen	75-24
	– Dachentlüfter aus- und einbauen	75-26
	– Dachfenster ausbauen	75-28
	– Blende mit Sichtschutz- und Insektenschutzrollo ausbauen	75-29
	Glas-/Ausstelldach instand setzen (Multivan ohne Aufsteldach)	75-30
	– Glas-/Ausstelldach aus- und einbauen	75-30
	– Glasdeckel ausbauen	75-32
	– Glasdeckel einbauen	75-33
	– Verlegung und Reinigung der Wasserablaufschläuche	75-34
	Verkleidungen aus- und einbauen	75-40
	– Verkleidung Tür vorn instand setzen	75-40
	– Verkleidung Säule A ausbauen	75-46
	– Formverkleidungen Schiebetür aus- und einbauen	75-49
	– Formverkleidung Rückwandklappe aus- und einbauen	75-52
	– Verkleidung Dachholm hinten aus- und einbauen	75-56
	Verkleidungen aus- und einbauen (California)	75-58
	– Verkleidungen Säule B links ausbauen	75-58
	– Obere Verkleidung Säule B rechts ausbauen	75-60
	– Untere Verkleidung Säule B rechts aus- und einbauen	75-61
	– Verkleidung Säule C ausbauen	75-63
	– Verkleidung Säule D rechts ausbauen	75-64
	– Verkleidung Säule D links ausbauen	75-65
	– Dachverkleidung ausbauen	75-66
	– Verkleidung Dachholm links ausbauen	75-69
	– Verkleidung Dachholm Mitte rechts ausbauen	75-71
	– Verkleidung Dachholm hinten rechts ausbauen	75-72
	– Seitenverkleidung hinten rechts ausbauen	75-73
	Verkleidungen aus- und einbauen (Multivan)	75-76
	– Obere Verkleidung Säule B aus- und einbauen	75-76
	– Untere Verkleidung Säule B aus- und einbauen	75-83
	– Verkleidung Säule C aus- und einbauen	75-85
	– Verkleidung Säule D aus- und einbauen	75-93
	– Formverkleidung Seitenwand vorn aus- und einbauen	75-97
	– Formverkleidung Seitenwand hinten aus- und einbauen	75-106
	– Formhimmel instand setzen	75-113

76	Gas, Wasser, Elektrik	Seite
	Sicherheitsmaßnahmen	76-1
	Elektrische Geräte und Bauteile ausbauen (California)	76-2
	– Ladegerät (A 10) ausbauen	76-2
	– Zusatzbatterien (A 1) ausbauen	76-4
	– Außensteckdose (U 8) ausbauen	76-6
	– Bedien- und Anzeigeeinheit (E 153) ausbauen	76-7
	– Bedien- und Anzeigeeinheit (E 153) ersetzen	76-8
	– Transistorleuchte (W 8 bzw. W 25) ausbauen	76-9
	– Leuchtstoffröhre ausbauen	76-10
	– Innenleuchte (W 28) ausbauen	76-11
	– Leseleuchte ausbauen	76-12
	– Kühltruhe (I) ausbauen	76-13
	– Filter für Kompressor/Kühltruhe (I) ausbauen	76-19
	– Leseleuchte (Hochdach) ausbauen	76-20
	Elektrische Geräte und Bauteile ausbauen (Multivan)	76-21
	– Zusatzbatterie (A 1) ausbauen	76-21
	– Transistorleuchte (W 8) ausbauen	76-23
	– Innenleuchte (W 7) ausbauen	76-24
	Geräte und Bauteile der Wasserver-/Wasserentsorgung aus- und einbauen (California)	76-25
	– Wasserhahn mit integriertem Pumpenschalter (E 80) ausbauen	76-25
	– Wasserpumpe (V 36) aus- und einbauen	76-26
	– Wasserstandsgeber (G 33) ausbauen	76-28
	– Wassertank ausbauen	76-30
	– Abwassertank ausbauen	76-33
	– Entleerungshahn für Abwassertank ausbauen	76-34
	– Abflußventil ausbauen	76-35
	– Kontrollschalter für Abwassertank (G 126) ausbauen	76-37
	Geräte und Bauteile der Gasanlage aus- und einbauen (California)	76-39
	– Spirituskocher mit Spüle ausbauen	76-39
	– Spirituskocher ausbauen	76-43
	– Gastank aus- und einbauen	76-45
	– Gaskocher mit Spüle aus- und einbauen	76-47
77	Inneneinbauten	Seite
	Sitze instand setzen (California)	77-1
	– Fahrer-/Beifahrersitz ausbauen	77-1
	Sitz-/Liegebank instand setzen (California)	77-2
	– Sitz-/Liegebank aus- und einbauen	77-2
	– Sitzpolster ausbauen	77-3
	– Lehnenpolster ausbauen	77-4
	– Beschläge der Sitz-/Liegebank ausbauen	77-5
	– Vordere Blende Sitz-/Liegebank ausbauen	77-6
	– Seitliche Blende Sitz-/Liegebank ausbauen	77-7
	– Bowdenzug für Arretierung Sitz-/Liegebank ausbauen	77-8
	– Kulissensteine der Sitz-/Liegebank ersetzen	77-8
	Sitze instand setzen (Multivan)	77-9
	– Fahrer-/Beifahrersitz ausbauen	77-9
	– Einzelsitz (Fahrgastraum) ausbauen	77-11
	– Sitz-/Liegebank ausbauen	77-12
	– Bettplatte mit Untergestell ausbauen	77-14
	Schränke und Staufächer aus- und einbauen (California)	77-15
	– Abschließbares Staufach ausbauen	77-15
	– Hängeschrank ausbauen	77-15
	– Küchenschrank ausbauen	77-17
	– Kleiderschrank ausbauen	77-25
	– Dachstaukasten (Hochdach) ausbauen	77-30

Materialien für Karosserie-Montagearbeiten

Klebematerialien	Ersatzteile-Nr.	Verwendungszweck/Einsatzgebiet	Bezeichnung/Hersteller
Universalkleber	D 001 200	Verkleben von Dämpfungen, Isolierungen, Gummiteilen, Teppichen, Polsterwatte, Textilien.	
Kunststoffkleber (Sekunden-Kleber)	AMV 195 KD1 01	Verkleben von Gummi, PUR, EPDM, untereinander.	
2-Komponentenkleber	D 001 500	Verkleben der Wagenheberaufnahmen: Audi 100 1983 ► Audi 200 1984 ► Audi V 8 1989 ►	
Profilgummikleber	D 002 100	Verkleben von Tür-, Deckel- und Zusatzdichtungen auf Blech.	
Glas-Metall-Klebe-Set	D 000 703	Verkleben von Rückblickspiegelhalterungen und Ausstellfensterbeschlägen. Der Aktivator muß mitverwendet werden. Er wird auf das Glas aufgetragen.	
2-Komponenten-Klebesatz (PUR) - schnellaushärtend -	D 004 300 05	Kraftschlüssiges Verkleben von Windschutz-, Seiten- und Rückblickscheiben.	
1-Komponenten-Klebesatz (PUR)	D 009 100	Kraftschlüssiges Verkleben von Windschutz-, Seiten- und Rückblickscheiben. Verkleben des Hochdaches Transporter 1991 ►, nur Fertigung Westfalia.	

00-1

Klebematerialien	Ersatzteile-Nr.	Verwendungszweck/Einsatzgebiet	Bezeichnung/Hersteller
Aktivator	AMV 181 800 02	Aktivieren vorbeschichteter Scheiben.	
Klebedicht-Dichtmasse (PUR)	D 009 100 03 Klein-Kartusche 110 ml	Kraftschlüssiges Verkleben von Windschutz-, Seiten- und Rückblickscheiben (zusätzlich, wenn 300 ml Kartusche von D 004 300 05 und D 009 100 nicht ausreicht oder zum Nachdichten).	
Primer-Applikator	D 009 500 25	Auftragen verschiedener Primer.	
Glasprimer/Lackprimer	D 009 200 02	Grundierung für Scheibenverklebung. Muß auf die Glasscheibe aufgetragen werden. Haftvermittelnde Grundierung auf lackierten Oberflächen vor Anwendung der Klebe-Dichtmasse (PUR).	
Kunststoffprimer	D 009 600	Für alle Kunststoffe, die mit Klebe-Dichtmasse auf PUR-Basis verklebt werden.	
Reinigungslösung	D 009 401 04	Reinigen aller Flächen, die mit Primer oder Kleber in Berührung kommen.	
Silicon-Kautschuk	AMV 176 000 05 (schwarz) AMV 176 100 05 (weiß)	Verkleben und Abdichten von Verstärkungen, Versteifungen und Spiegeln an Karosserien. Verkleben von Anbauteilen. Nicht überlackierbar!	

00-2

Klebematerialien	Ersatzteile-Nr.	Verwendungszweck/Einsatzgebiet	Bezeichnung/Hersteller
Kleber auf Dispersionsbasis	AKL 407 000 05	Dispersionsklebstoff für Formhimmelverklebung oder dickwandiger Formteile an Karosserie-Innenflächen.	
2-Komponenten Kunstlederkleber Härter	D 000 801 D 000 802	Verkleben von kaschierten Kunststoffen - auch Verdeckbezügen - sowie PVC-Materialien. Mischungsverhältnis: 10 Gewichtsanteile - Kleber D 000 801 1 Gewichtsanteil - Härter D 000 802	
Doppelseitiges Klebeband	AKL 434 019 25 (19 mm) wahlweise AKL 440 025 (25 mm)	Verkleben von Schutzfolien (PVC und Polyäthylen) auf Türinnenbleche.	
Klebeband	AKL 448 030	Zwischen Abschlußblech vorn und Spoiler vorn.	

00-3

Klebematerialien	Ersatzteile-Nr.	Verwendungszweck/Einsatzgebiet	Bezeichnung/Hersteller
Doppelseitiges Klebeband	D 004 400	Verkleben von Spoilern.	
Polyurethan-Klebedichtmasse	AKD 476 KD5 05	Verkleben der Reserveradwanne: Audi 100 1983 ► Audi 200 1984 ► Abdichten von Hochdach und Regenleisten Transporter-Fahrzeuge ► 1990, nur Fertigung Westfalia. Verstreichen aller Fugen, die starken Verwindungen ausgesetzt sind. Verklebt bzw. dichtet Metall, Kunststoff und Glas untereinander oder miteinander. Verstreichen von großflächigen Fugen an torsionsbeanspruchten Teilen. Überlackierbar!	

00-4

Abdichtmaterialien	Ersatzteile-Nr.	Verwendungszweck/Einsatzgebiet	Bezeichnung/Hersteller
Siliconklebe-Dichtmasse (schwarz)	AMV 176 000 05	Abdichten von Hochdach und Regenleisten an Transporter- und LT-Fahrzeugen der Fertigung Hannover. Verstreichen aller Fugen, die starken Verwindungen ausgesetzt sind. Verklebt bzw. dichtet Metall, Kunststoff und Glas untereinander oder miteinander. Dichtungsstöße Tür- und Deckeldichtungen, Wasserabweisblenden, Cabriolet, Dachreling. Nicht überlackierbar!	
Siliconklebe-Dichtmasse (weiß)	AMV 176 100 05	Abdichten von Hochdach und Regenleisten an Transporter- und LT-Fahrzeugen der Fertigung Hannover. Verstreichen aller Fugen, die starken Verwindungen ausgesetzt sind. Verklebt bzw. dichtet Metall, Kunststoff und Glas untereinander oder miteinander. Kleben des Abdichten von Wasserabweisprofilen, -blenden, Tüllen und Gummidichtungen. Nicht überlackierbar!	
Dichtschnur 10 mm Ø	AKD 497 010 04 R 10	Abdichten aller verschraubten Karosserieteile oder auch SBBR-Leuchten.	

00-5

Abdichtmaterialien	Ersatzteile-Nr.	Verwendungszweck/Einsatzgebiet	Bezeichnung/Hersteller
Butyl-Klebe-Dichtschnur 5 mm Ø	AKL 450 005 05	Verkleben und Abdichten von Kunststoffteilen untereinander und an lackierten Blechen, Rückleuchten und Durchbrüchen am Aufbau.	
Fensterscheibendichtmasse	D 001 007	Abdichten aller undichten Fensterscheiben - auch nachträgliches Abdichten kraftschlüssig eingeklebter Scheiben.	
Fensterscheibendichtmasse hell		Abdichten von undichten Fensterscheiben in Cabriolet-Fahrzeugen mit hellen Verdeckbezügen.	Terodicht hell, Artikel-Nr. 129.44 V Firma Teroson GmbH 6900 Heidelberg 1
Plastisches Dichtungsband	D 001 900 05	Abdichten von Schrauben-, Kabel-, Leitungsdurchbrüchen und von verschraubten Karosserieteilen.	
Acryl-Dichtmasse (schwarz)		Abdichten von schwarzen Cabriolet-Verdeckbezügen im Bereich der Verdeckspitze.	Terostat 20, Artikel-Nr. 128.06 V Firma Teroson GmbH 6900 Heidelberg 1
Acryl-Dichtmasse (weiß)		Abdichten von hellen Cabriolet-Verdeckbezügen im Bereich der Verdeckspitze.	Terostat 20, Artikel-Nr. 128.01 P Firma Teroson GmbH 6900 Heidelberg 1

00-6

Sicherungsmaterialien	Ersatzteile-Nr.	Verwendungszweck/Einsatzgebiet	Bezeichnung/Hersteller
Flüssiges Sicherungsmittel	D 000 600	Sichern von Schraubverbindungen ab M 8: z. B. zum Sichern der Schraubverbindung der Sicherheitsgurtbefestigung Audi 80 1987 ▶ Audi 90 1987 ▶	
Flüssiges Sicherungsmittel	AMV 185 400 A2	Sichern von Schraubverbindungen bis max. M 6: z. B. für Fensterkurbel, Schiebe-/Ausstelldach usw. Problemlos demontierbar.	

00-7

Oberflächenschutzmaterialien	Ersatzteile-Nr.	Verwendungszweck/Einsatzgebiet	Bezeichnung/Hersteller
Zinkzwischenlage (im Beutel zu 50 Stück)	AKL 381 035 50	Zwischenlage für Kotflügel, den Scharnieren der Klappe hinten und der Klappe vorn als Korrosionsschutz im Reparaturfall.	

00-8

Chemische Werkstoffe	Ersatzteile-Nr.	Verwendungszweck/Einsatzgebiet	Bezeichnung/Hersteller
Aerosilspray	L 016 504	Temporärer Lackweichmacher für Richtarbeiten an der Karosserie, an Anbauteilen und Scharnierbereichen.	
Schmiermittel	G 000 400	Schmieren der Schließzylinder, der Drehfallschlösser, Tür- und Deckenscharniere - wasserabweisend.	
Schließzylinder-Fettspray	G 000 400 01	Schmieren eingebauter, von außen zugänglicher Schließzylinder, als vorbeugende Pflegemaßnahme.	
Klebstoffentferner	D 002 000 10	Entfernen von frischen Klebstoffresten von Verdeckbezügen, Dach- und Innenverkleidungen und Polsterstoffen, geeignet auch kurzzeitig auf lackierten Flächen.	
Spezial-Schmiermittel	G 000 450 02	Schiebe-/Ausstelldach: Passat 1988 ► Corrado 1989 ►	

00-9

Chemische Werkstoffe	Ersatzteile-Nr.	Verwendungszweck/Einsatzgebiet	Bezeichnung/Hersteller
Festschmierstoffpaste	G 000 150	Türfeststeller: Audi-Fahrzeuge	
Silicon-Gleitmittel	D 007 000 04	Dient als Gleitmittel, z. B. für Schiebedächer, Sitzschiene, Fensterheber, Kopfstützenführungsstangen, sowie als Montagehilfe bei Schlauchverbindungen. Schützt vor Anfrieren der Tür- und Klappendichtungen. Auch hervorragend geeignet als Antiquietschmedium für alle Kunststoffe. Achtung! Nicht im Bereich von Lackierereien verwenden!	

00-10

Aufstelldach aus- und einbauen

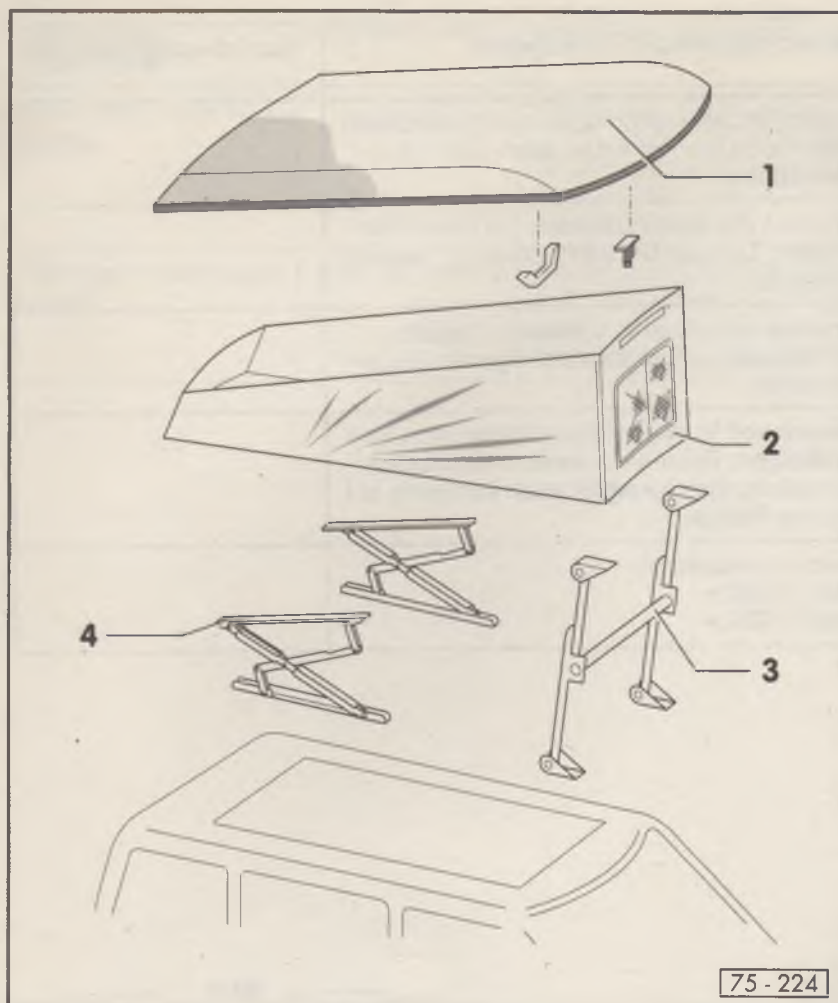

1 - Aufstelldach

- ◆ ausbauen ⇒ Seite 75-2
- ◆ einbauen ⇒ Seite 75-4

2 - Faltenbalg

- ◆ aus- und einbauen ⇒ Seite 75-6

3 - Aufstellstütze

4 - Aufstellschere

- ◆ aus- und einbauen ⇒ Seite 75-5

75-1

Aufstelldach ausbauen

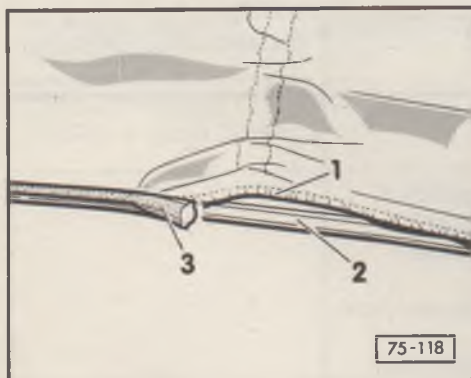

- Aufstelldach aufstellen, vordere Bettplatte und beide Bettauflagen herausnehmen.

- ◀ - Füllkeder -3- und Einlegeschnur des Faltenbalges -1- aus der unteren Schiene -2- herausziehen.

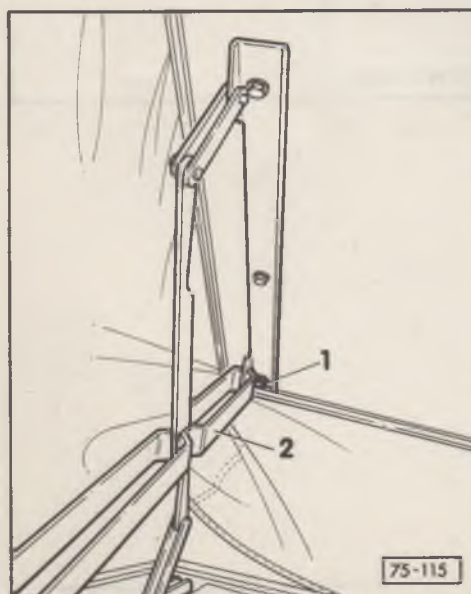

- ◀ - Hintere Sechskantschraube -1- aus den Aufstellscheren -2- links und rechts herausschrauben.

75-2

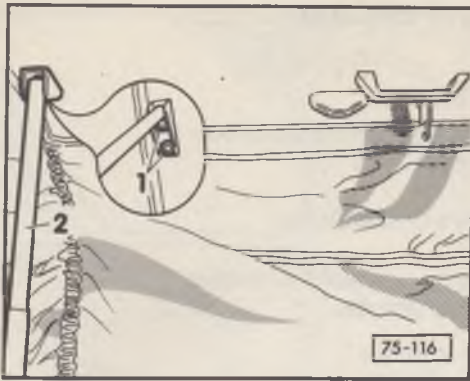

- ◀ – Sechskantschrauben -1- von den Aufstellstützen -2- links und rechts heraus-schrauben.
- Aufstellstützen -2- auf den Dachrahmen legen.
- Aufstelldach im vorderen Bereich bis auf ca. 300 mm absenken und abstützen.

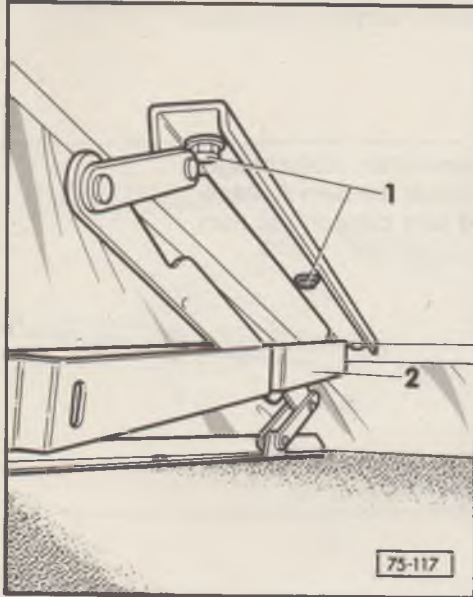

- ◀ – Sechskantschrauben -1- aus den Aufstellschere-n -2- links und rechts heraus-schrauben.

Hinweise:

- ◆ Lage der eventuell vorhandenen Ausgleichs-scheiben kennzeichnen.
- ◆ Aufstelldach mit drei Monteuren vorsichtig abhe-ben.

75-3

Aufstelldach einbauen

- Der Einbau erfolgt in umgekehrter Reihenfolge.

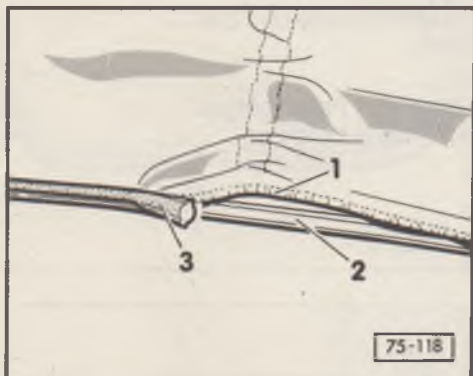

- ◀ – Einlegeschnur des Faltenbalges -1- in Schiene -2- einlegen und Füllkeder -3- mit Hilfswerkzeug V.A.G 1474/5 in die untere Schiene drücken.

Aufstellsschere aus- und einbauen

Ausbauen

- Aufstelldach aufstellen, vordere Bettplatte und beide Bettauflagen herausnehmen.
- Aufstelldach im hinteren Bereich abstützen.
- ◀ - Sechskantschrauben -Pfeile- herausschrauben und Aufstellsschere -1- herausnehmen.

Hinweis:

Lage der eventuell vorhandenen Ausgleichscheiben -2- kennzeichnen.

Einbauen

- Der Einbau erfolgt in umgekehrter Reihenfolge, wobei die Aufstellsscheren zuerst mit dem Aufstelldach zu verschrauben sind und danach mit dem Fahrzeugdach.

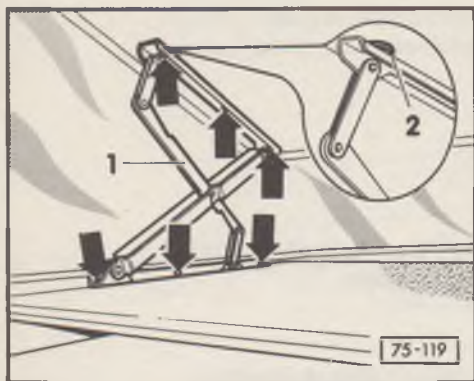

75-5

Faltenbalg aus- und einbauen

Ausbauen

- Aufstelldach aufstellen, vordere Bettplatte und beide Bettauflagen herausnehmen.
- ◀ - Füllkeder -3- und Einlegeschnur des Faltenbalges -1- aus der unteren Schiene -2- herausziehen.

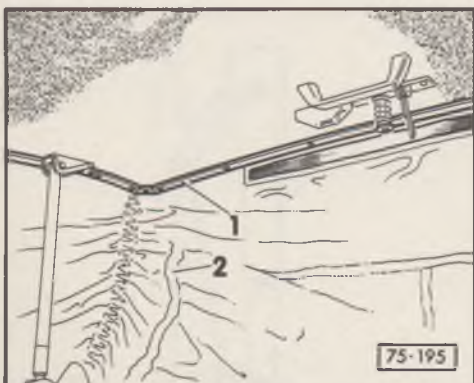
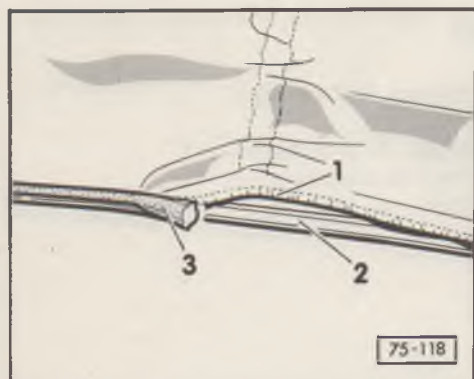

- ◀ - Obere Schienen -1- umlaufend vom Aufstelldach abschrauben.
- Faltenbalg -2- nach oben über das Aufstelldach abnehmen.

75-6

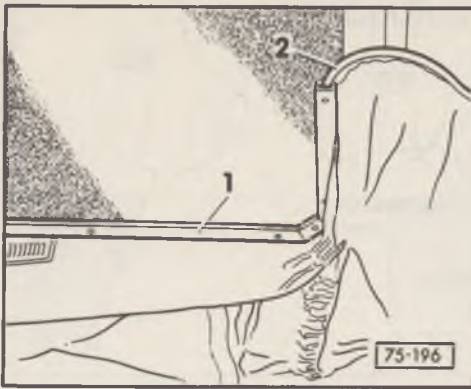

Einbauen

- ◀ – Obere Schienen -1- vorne und hinten lose an das Aufstelldach schrauben.
- Faltenbalg über das Aufstelldach ziehen und ausrichten.

Hinweis:

Es ist unbedingt darauf zu achten, daß der Faltenbalg beim Überziehen über das Aufstelldach nicht verschmutzt wird.

- Obere Einlegeschnur des Faltenbalges -2- unter die lose verschraubten Schienen -1- legen.
- Obere Schienen -1- vorne und hinten festschrauben.
- Obere Schienen an den Längsseiten anschrauben.
- Aufstelldach ca. 100 mm absenken und abstützen.
- ◀ – Untere Einlegeschnur des Faltenbalges -1- in die untere Schiene -2- einlegen und Füllkeder -3- mit Hilfswerkzeug V.A.G 1474/5 in die untere Schiene drücken.

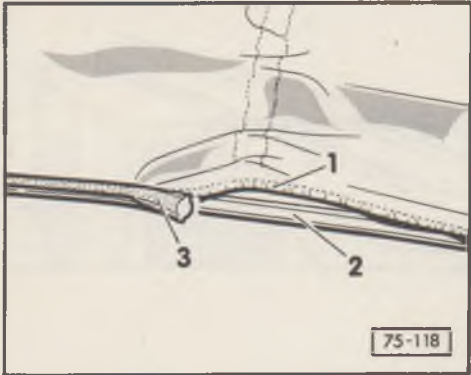

————— 75-7 —————

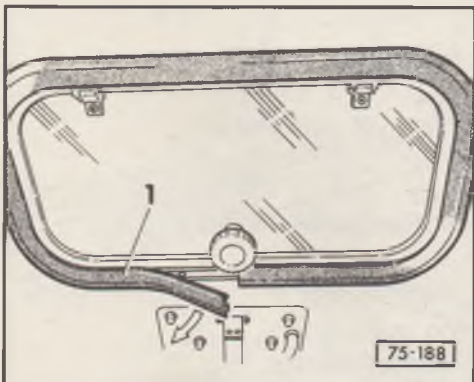

Sonnendach ausbauen

- ◀ – Abdeckprofil -1- abziehen.

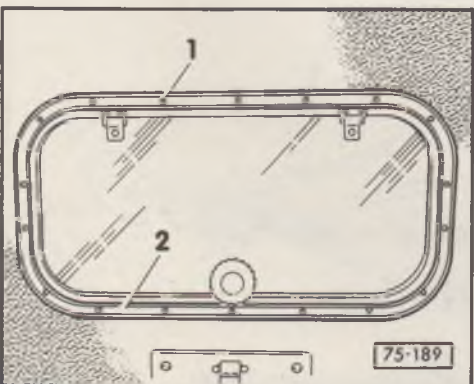

- ◀ – Kreuzschlitzschrauben -1- herausdrehen, Unterahmen -2- abnehmen und Sonnendach nach oben herausdrücken.

Hochdach ab- und aufbauen (California)

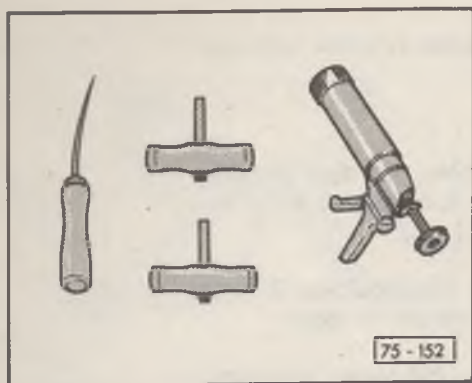

Werkzeuge:

- ◆ Ahle V.A.G 1474/2
zum Durchführen des Schneidedrahtes
- ◆ Ziehgriffe V.A.G 1351/1
- ◆ Kartuschenpistole V.A.G 1628

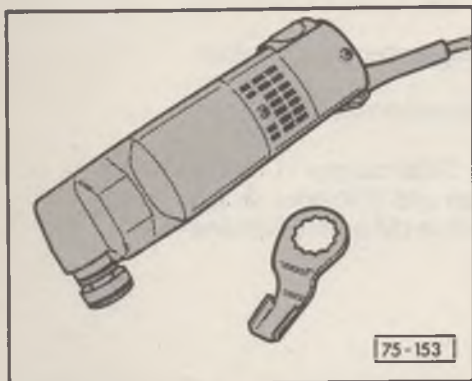

- ◆ Elektromesser V.A.G 1561
- ◆ Messer V.A.G 1561/8
zum Herunterschneiden des Klebedichtungsmaterials

75-9

Materialien:

- ◆ Schneidedraht ET-Nr. 357 845 955
- ◆ Reinigungsmittel D 009 401 04
zum Reinigen der Klebeflächen vor dem Primer-
auftrag
- ◆ Glas-/Lackprimer D 009 200 02
nicht auf zurückgeschnittenem Restmaterial auftra-
gen
- ◆ Applikator D 009 500 25
- ◆ Klebedichtungsmaterial D 009 100
sechs Kartuschen (310 ml) werden benötigt
- ◆ Klebstoffentferner D 002 000 10

Hochdach abbauen

- Bettplatten (Hochdach) ausbauen ⇒ Seite 75-21
- Dachstaukasten (Hochdach) ausbauen
⇒ Seite 77-30
- Leseleuchte (Hochdach) ausbauen ⇒ Seite 76-20

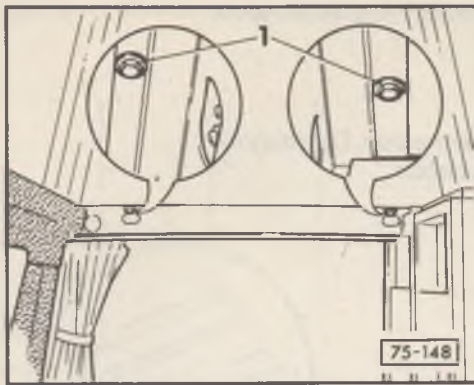

- ◀ - Schrauben hinten links und rechts -1- heraus-schrauben.

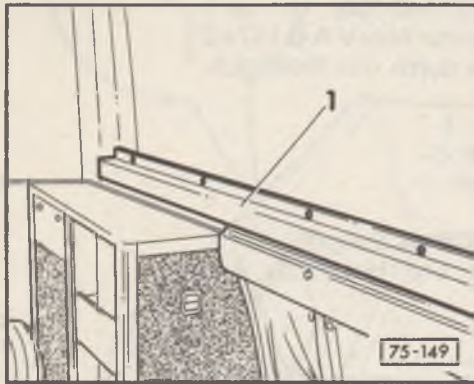

- ◀ - Hintere Halterung für Führungsschiene -1- links und rechts abschrauben (je fünf Kreuzschlitz-schrauben).

———— 75-11 ————

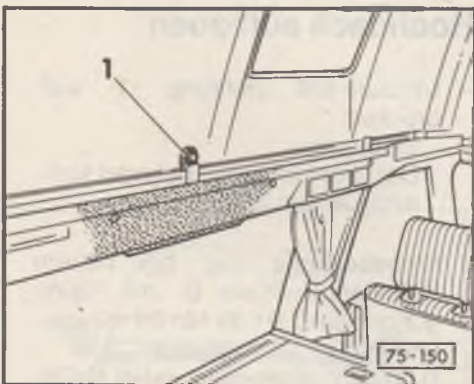

- ◀ - Sechskantschrauben -1- aus den Haltewinkeln auf den Längsseiten links und rechts herausschrauben.

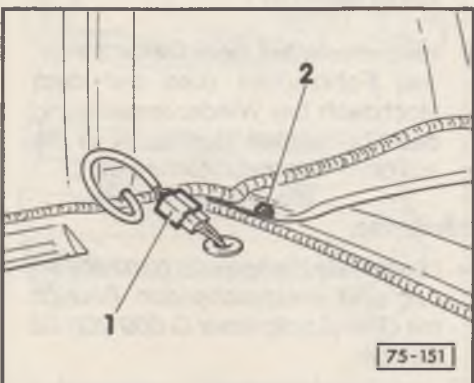

- ◀ - Im vorderen Dachbereich Steckverbindung -1- für Leseleuchte trennen.
- Niet (Ø 4,8 mm) -2- links und rechts ausbohren.



- ◀ – Dichtung -Pfeile- vom Hochdach rundherum abziehen.

Hinweis:

Um Lackbeschädigungen zu vermeiden, Dachrahmen außen mit Textilklebeband abkleben.

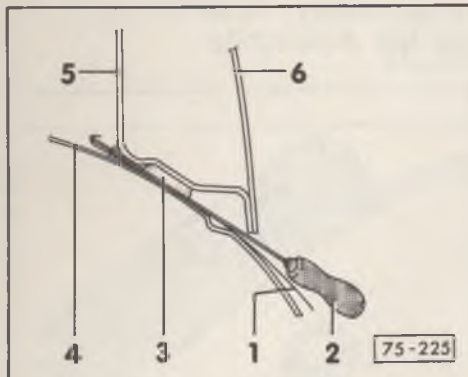

- ◀ – Schneidedraht (ET-Nr. 357 845 955) -1- ca. 2 Meter ablängen und mit Hilfe der Ahle V.A.G 1474/2 -2- von außen nach innen durch das Klebedichtungsmaterial -3- führen.
 Fahrzeugdachrahmen -4-
 Hochdach-Innenschale -5-
 Hochdach-Außenschale -6-
- An den Drahtenden jeweils einen Ziehgriff V.A.G. 1351/1 befestigen und Hochdach vom Dachrahmen abtrennen.

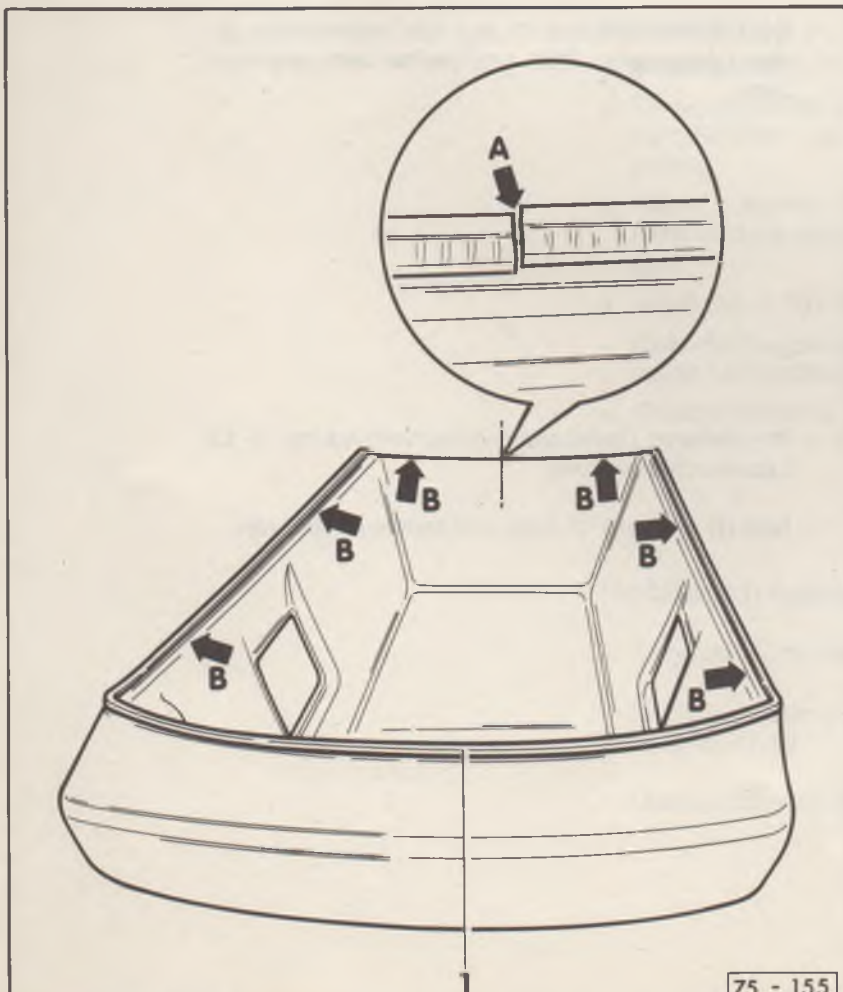

Hochdach aufbauen

- Umlaufende Dichtung -1- aufdrücken.
 Einbaulage:
 Der Dichtungsstoß befindet sich mittig hinten -Pfeil A-.
- Klebbereiche (nur bei neuem Hochdach) -Pfeile B- mit Reinigungslösung D 009 401 04 reinigen und mit Glas-/Lackprimer D 009 200 02 primern, dabei Ablüftzeiten beachten.
- Kleberreste auf dem Dachrahmen des Fahrzeuges (und auf dem Hochdach bei Wiederverwendung des abgebauten Hochdaches) bis auf ca. 1 mm zurückschneiden.

Hinweise:

- ◆ Losgelöste Kleberreste ganz entfernen und entsprechenden Bereich mit Glas-/Lackprimer D 009 200 02 primern.
- ◆ Zurückgeschnittene Kleberreste nicht primern.

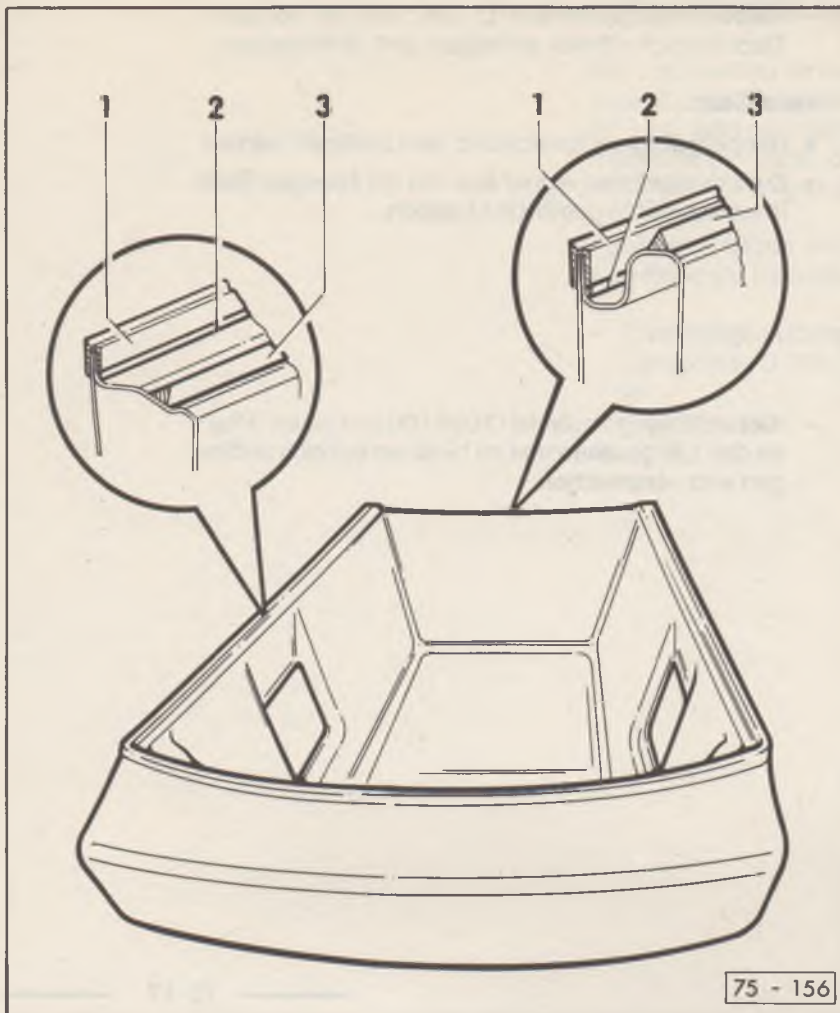

75 - 156

- Dichtung -1- umlaufend mit Klebedichtungsmaterial D 009 100 -2- am Hochdach verkleben.
Raupenstärke: 5 mm Ø
- Im Bereich der hinteren Verschraubungen links und rechts, Distanzstück (ET-Nr. 165 845 125A) aufkleben.
- Klebedichtungsmaterial D 009 100 -3- auf beiden Längsseiten und im Heckbereich des Hochdaches auftragen.
Raupenstärke:
Breite = 10 mm
Höhe = 10 mm

75-15

- Hochdach mit vier Monteuren auf das Fahrzeug heben.
- Hochdach zuerst im hinteren Bereich (Mitte Klappenscharnier), danach in der Mitte auf den Längsseiten lose verschrauben

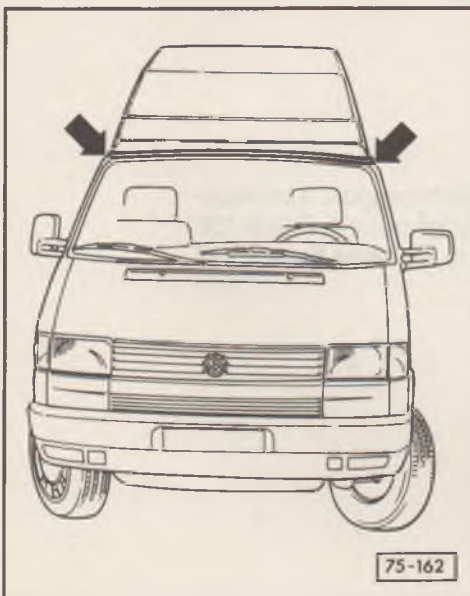

75-162

- ◀ - Hochdach, von außen an der Dachkante des Fahrzeuges orientierend -Pfeile-, ausrichten.
- Befestigungsschrauben im hinteren Bereich und auf den Längsseiten festziehen.

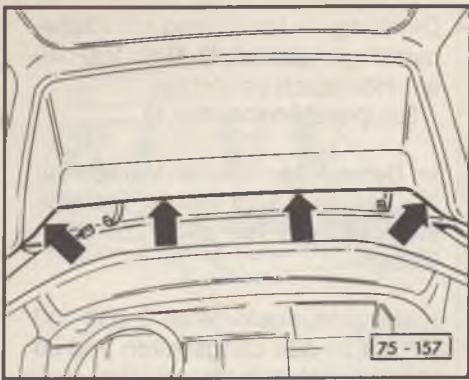

- ◀ – Klebedichtungsmaterial D 009 100 im vorderen Dachbereich -Pfeile- auftragen und verstreichen.

Hinweise:

- ◆ Raupenstärke entsprechend dem Luftspalt wählen.
- ◆ Zum Verstreichen eignet sich ein mit flüssiger Seife (handelsüblich) getränkter Lappen.

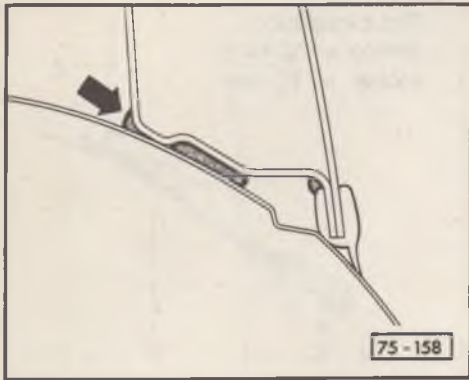

- ◀ – Klebedichtungsmaterial D 009 100 von innen -Pfeil- an den Längsseiten und im hinteren Bereich auftragen und verstreichen.

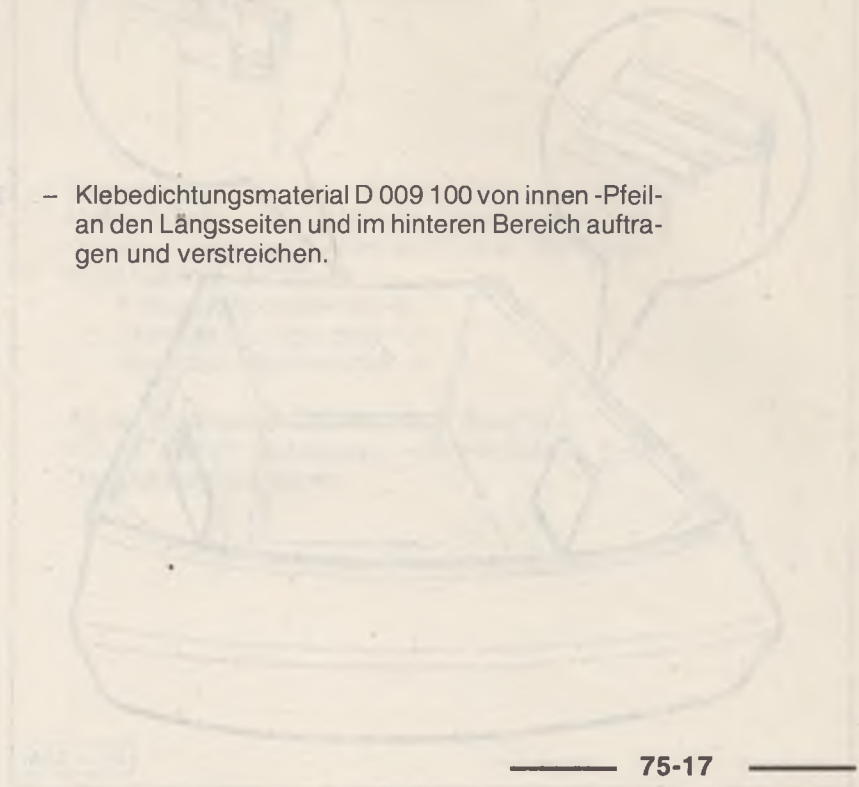

75-17

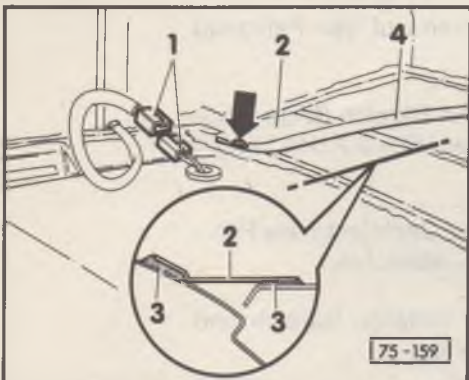

- ◀ – Stecker -1- für Leseleuchten verbinden.
- Abdeckprofil (GFK) -2- mit Klebedichtungsmaterial D 009 100 -3- einkleben.
- Metallbänder -4- links und rechts mit Niet (Ø 4,8 mm) -Pfeil- befestigen.

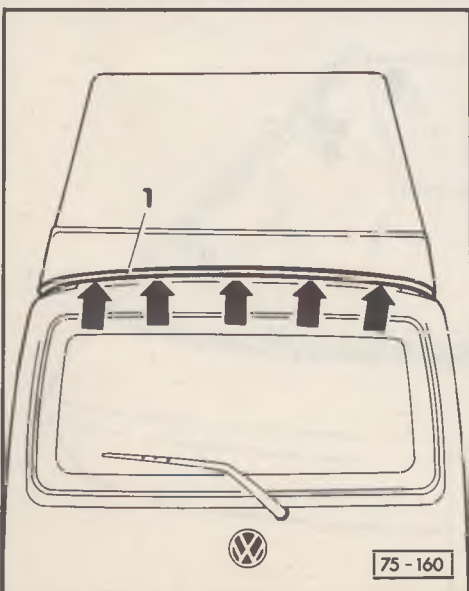

- ◀ – Zwischen Dichtung -1- und Fahrzeugdach im Heckbereich -Pfeile- Klebedichtungsmaterial D 009 100 auftragen und verstreichen ⇒ Hinweise Seite 75-17

Lackschäden ausbessern

Der Lackaufbau ist nach den Vorgaben des Reparaturleitfadens "Fahrzeug-Lackierung" wieder herzustellen und, falls erforderlich, sind die Korrosionsschutzmaßnahmen nach dem Ordner "Oberflächentechnik/Chemische Werkstoffe" durchzuführen.

Für Lackschäden im nicht sichtbaren Bereich eignet sich folgende Reparaturmethode:

- Zweimaliges Überstreichen (naß in naß) mit Glas-/Lackprimer D 009 200 02 - Abluftzeit ca. 10 Minuten.

75-19

Reinigung bei Verschmutzung durch Kiebedichtungsmaterial

Als Reinigungsmittel empfiehlt es sich, den Klebstoffentferner D 002 000 10 zu verwenden. Bei der Verarbeitung müssen die Sicherheitsvorschriften beachtet werden.

- Lackfläche zunächst grob mit einem trockenen Lappen reinigen. Die Restverschmutzung mit Reinigungslösung D 002 000 10 beseitigen.

Kunststoff-Verkleidung reinigen:

- Klebedichtungsmaterial aushärten lassen (ca. 1 Stunde) und dann abziehen.

Bettplatten (Hochdach) ausbauen

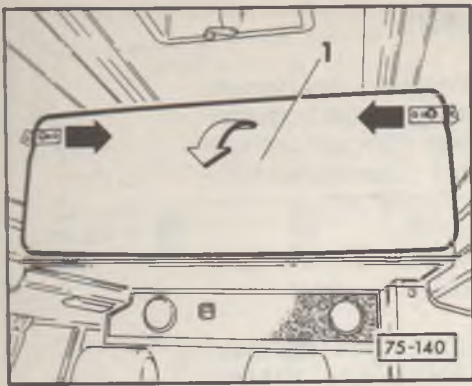

- ◀ – Mittlere Bettplatte -1- entriegeln und herunterklappen.

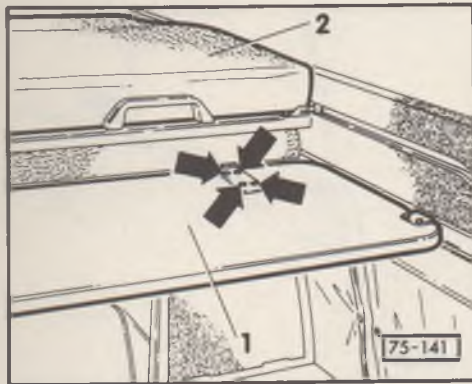

- ◀ – Polster -2- herausnehmen.
- Kreuzschlitzschrauben -Pfeile- links und rechts herausdrehen.
- Mittlere Bettplatte -1- herausnehmen.

75-21

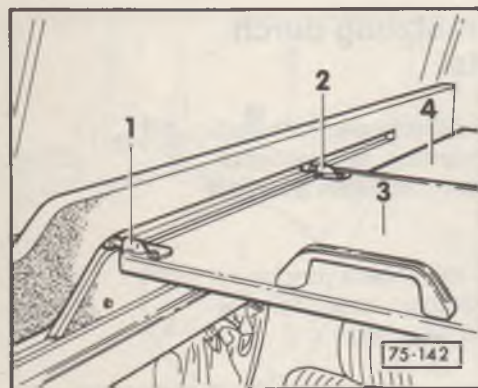

- ◀ – Führungsrollen -1- und -2- der vorderen Bettplatte -3- links oder rechts abschrauben.
- Vordere Bettplatte -3- und hinteres Polster -4- herausnehmen.

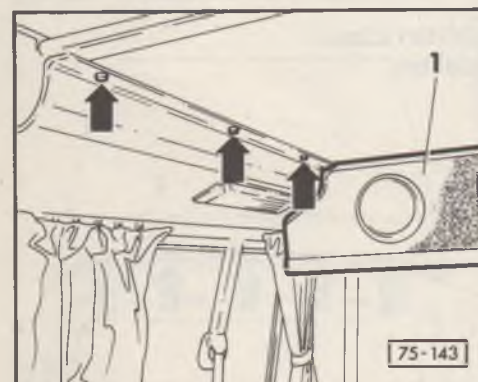

- ◀ – Hängeschrank -1- ausbauen ⇒ Seite 77-15
- Drei Abdeckkappen -Pfeile- abhebeln und Kreuzschlitzschrauben herausdrehen.

75-22

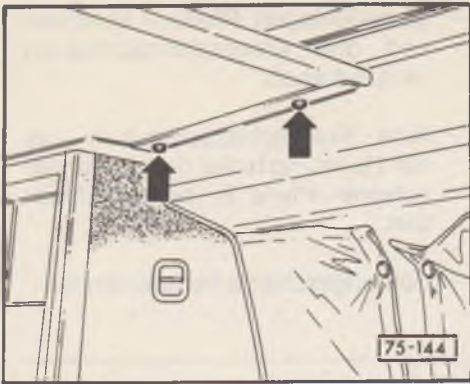

- ◀ – Zwei Abdeckkappen -Pfeile- abhebeln und Kreuzschlitzschrauben herausdrehen.

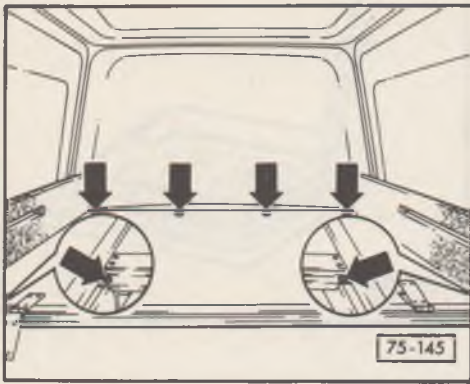

- ◀ – Niete (Ø 5 mm) -Pfeile- ausbohren und hintere Bettplatte herausnehmen.

75-23

Führungsschienen ausbauen

Hinweis:

Die nachfolgende Beschreibung bezieht sich auf den Ausbau der linken Führungsschiene (rechts spiegelbildlich).

- Bettplatten (Hochdach) ausbauen ⇒ Seite 75-21
- ◀ – Kreuzschlitzschraube im Dachstaukasten aus der Stirnseite der Führungsschiene -1- herausschrauben.

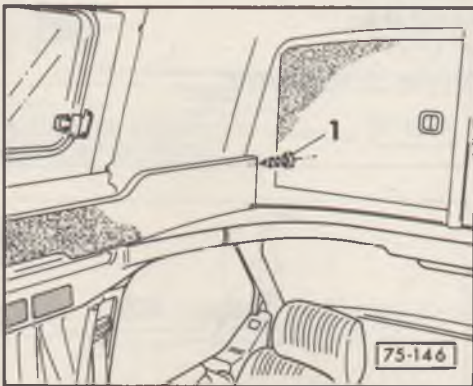

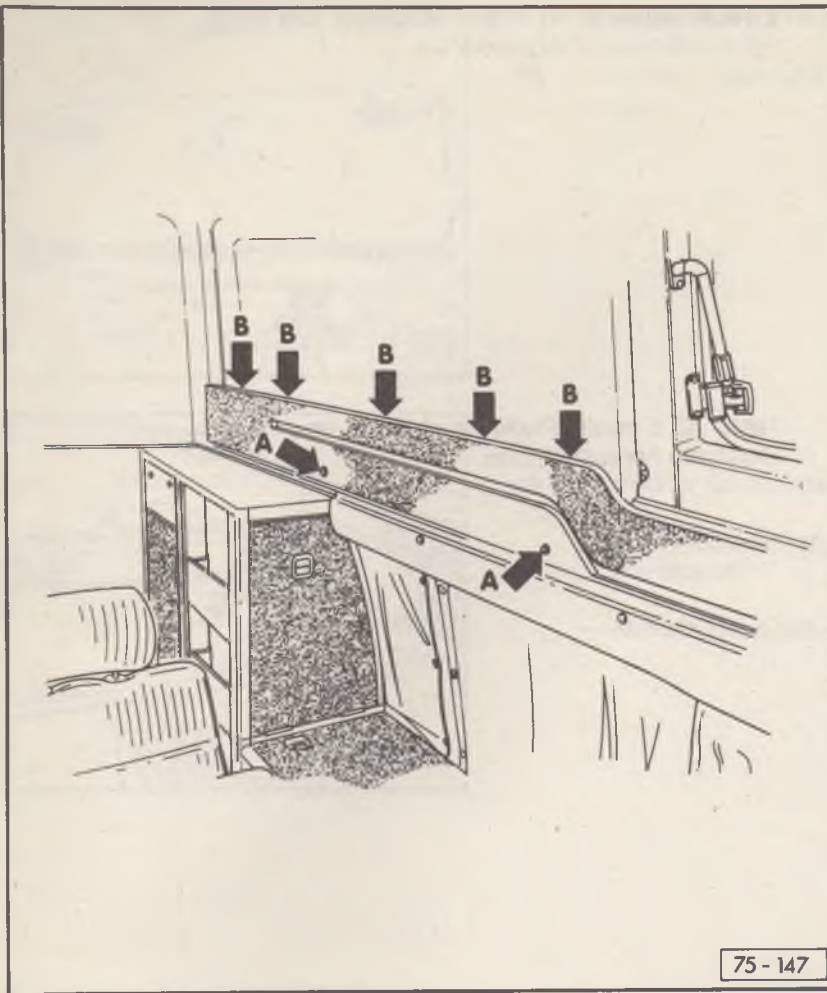

75 - 147

- Abdeckkappen -Pfeile A- abhebeln und drei Kreuzschlitzschrauben herausdrehen.
- Acht Kreuzschlitzschrauben aus der Halterung hinter der Führungsschiene -Pfeile B- herausdrehen.
- Führungsschiene herausnehmen.

75-25

Dachentlüfter aus- und einbauen

Ausbauen

Hinweis:

Beim Ausbau des Dachentlüfters wird der Oberrahmen beschädigt.

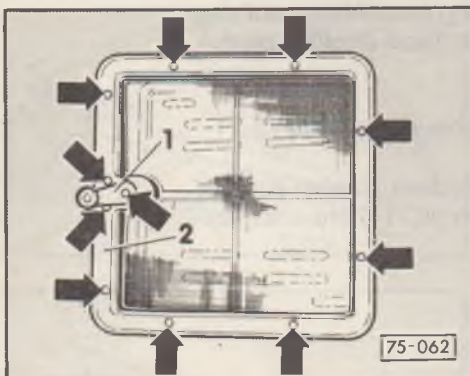

- ◀ - Abdeckkappen -Pfeile- heraushebeln und elf Kreuzschlitzschrauben herausdrehen.
- Handkurbel -1- und Unterrahmen -2- abnehmen.

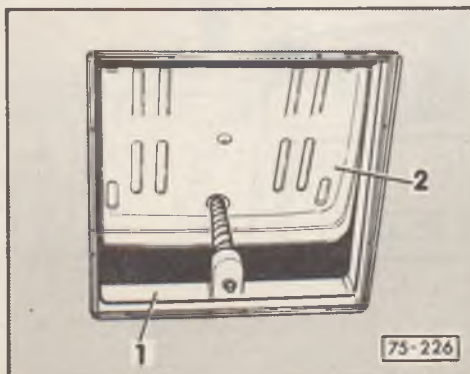

- ◀ - Oberrahmen -1- und Haube -2- nach oben kräftig herausdrücken.

Einbauen

- Kleberreste auf der Dachaußenhaut, im Auflagebereich des Oberrahmens, bis auf ca. 1 mm zurückschneiden.

Hinweise:

- ◆ *Losgelöste Kleberreste ganz entfernen und entsprechenden Bereich mit Kunststoffprimer D 009 600 primern.*
- ◆ *Zurückgeschnittene Kleberreste nicht primern!*

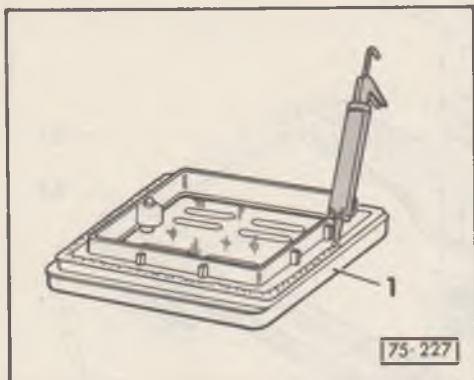

- ◀ - Oberrahmen (Neuteil) -1- im Auflagebereich reinigen.
- Kunststoffprimer D 009 600 auf die gereinigte Fläche auftragen und mind. 10 Minuten ablüften lassen, danach Klebedichtungsmaterial AKD 476 KD5 05 auftragen.
- Oberrahmen in den Dachausschnitt einsetzen.
- Unterrahmen mit den Bohrungen im Holzrahmen und im Oberrahmen bündig unter die Dachverkleidung halten und alle Teile miteinander verschrauben.
- Handkurbel aufsetzen und verschrauben.
- Abdeckkappen und Insektenschutznetz einsetzen.

75-27

Dachfenster ausbauen

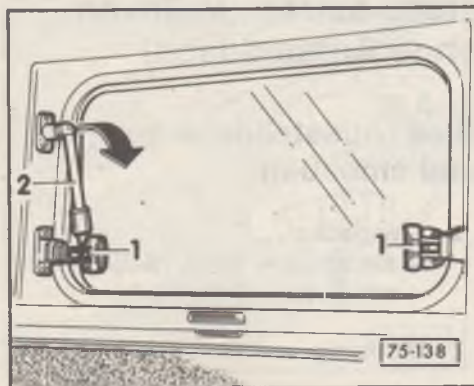

- ◀ - Fensterverschlüsse -1- öffnen.
- Aufstellstütze -2- ausklipsen.

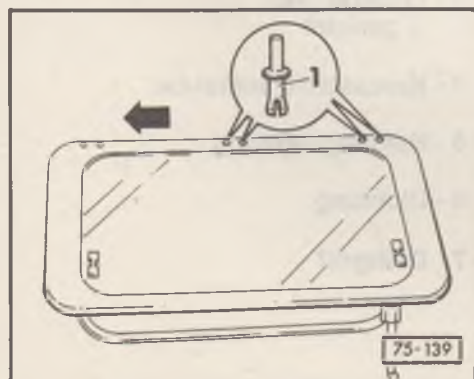

- ◀ - Vier Spreizclipse -1- herausdrücken.
- Dachfenster in Pfeilrichtung mit dem vorderen Scharnier abnehmen.

Blende mit Sichtschutz- und Insekten- schutzrollo ausbauen

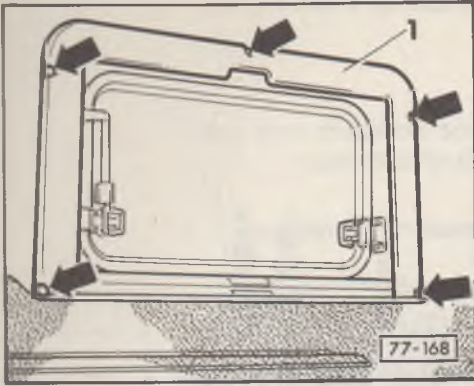

- Abdeckkappen -Pfeile- abhebeln und Kreuzschlitz-
schrauben herausdrehen.
- Blende -1- mit Sichtschutz- und Insekten-
schutzrollo nach oben herausziehen.



75-29

Glas-/Ausstelldach in- stand setzen (Multivan ohne Aufstelldach)

Glas-/Ausstelldach aus- und einbauen

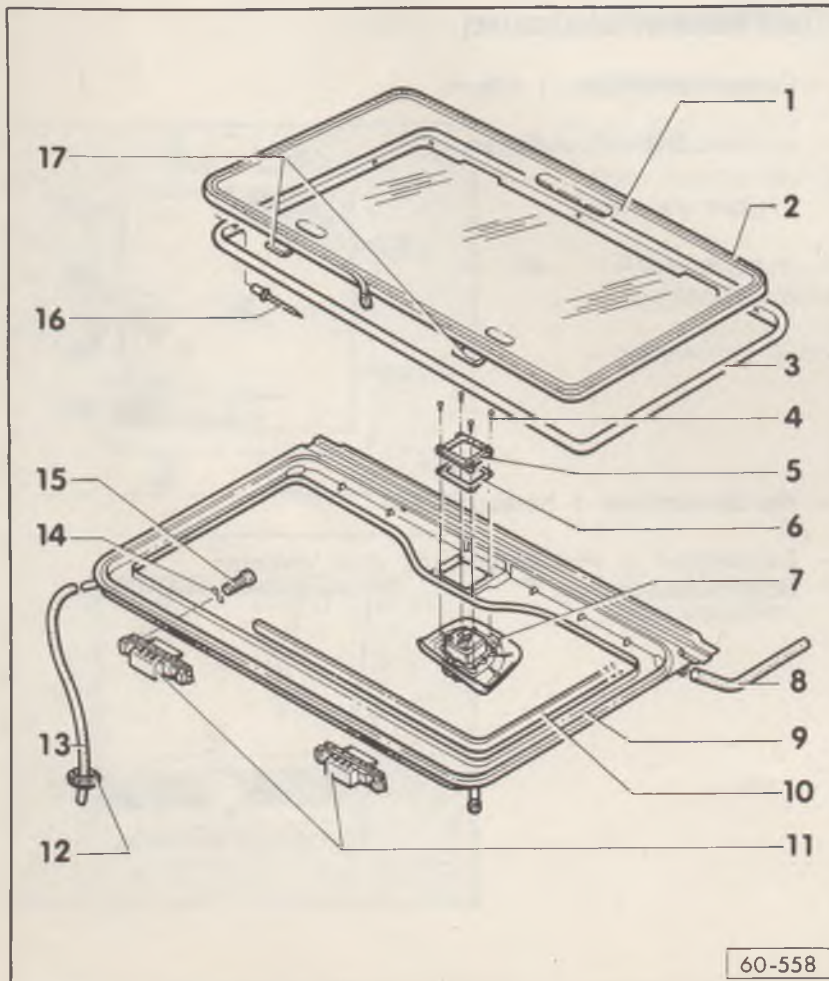

- 1 - Glasdeckel
 - ◆ ausbauen ⇒ Seite 75-32
 - ◆ einbauen ⇒ Seite 75-33
- 2 - Dichtung
- 3 - Profilrahmen
 - ◆ genietet
- 4 - Kreuzschlitzschraube
- 5 - Befestigungsring
- 6 - Dichtung
- 7 - Drehgriff

75-30

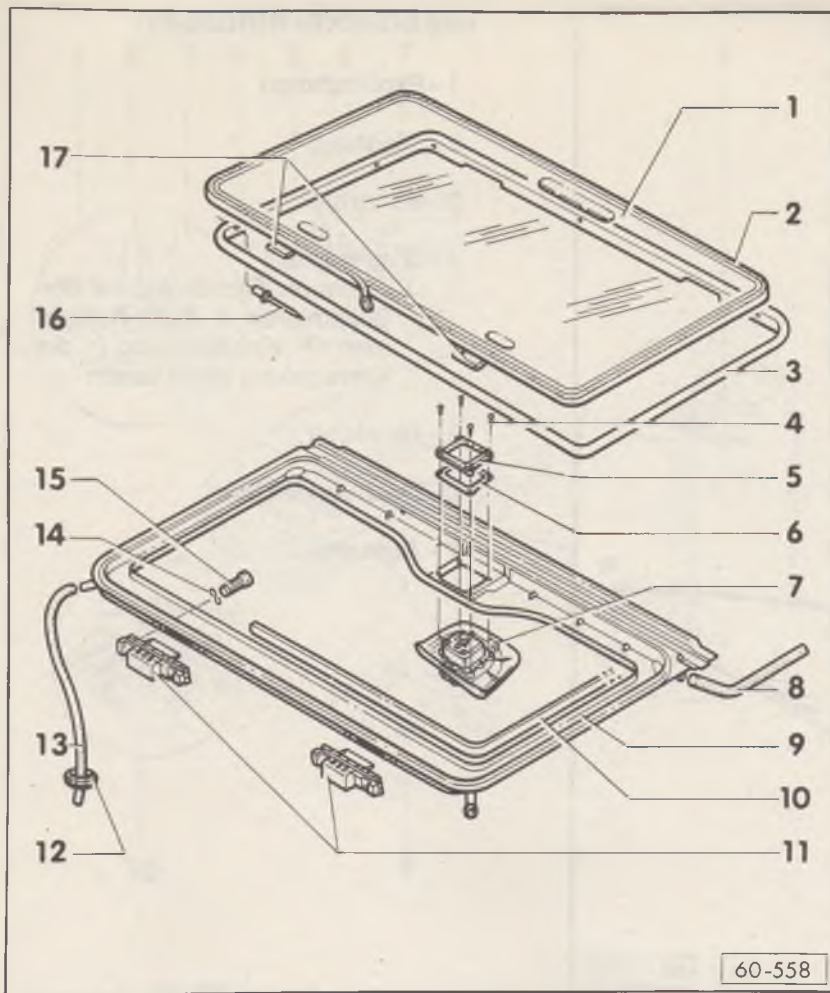

8 - Wasserablaufschlauch hinten

- ◆ Verlegung und Reinigung
⇒ Seite 75-34

9 - Rahmen

10 - Dichtung

11 - Aufnahme

12 - Tülle

13 - Wasserablaufschlauch vorn

- ◆ Verlegung und Reinigung
⇒ Seite 75-34

14 - Scheibe

15 - Linsenschraube

16 - Niet

17 - Scharnier

- ◆ wird in Aufnahme -11- eingehakt

75-31

Glasdeckel ausbauen

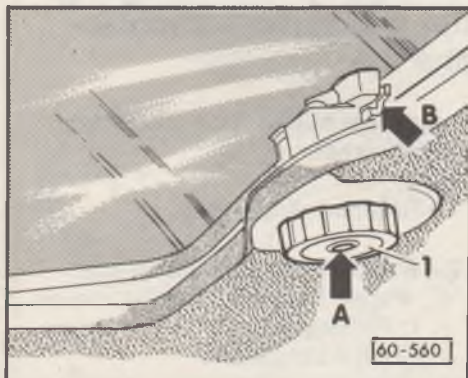

- Entriegelungsschraube -Pfeil A- in der Mitte des Drehgriffes -1- (bei geschlossenem Glasdeckel) mit einem Schraubendreher ca. 1/4 Umdrehung nach links oder rechts drehen, bis Glasdeckel aus der Verriegelung ausrastet.
- Drehgriff -1- nach rechts drehen, bis Glas-/Ausstell-dach ausgestellt ist, dabei den Glasdeckel etwas anheben, so daß er nicht in die Verriegelung einrastet.
- Sicherungshebel -Pfeil B- nach oben drücken.
- Glasdeckel ausklinken und mit den Scharnieren aus den Aufnahmen herausziehen.

Glasdeckel einbauen

1 - Profilrahmen

2 - Dichtung

3 - Scharnier

4 - Glasdeckel

- ◆ einbauen: Glasdeckel mit den Scharnieren -3- in die Aufnahmen -7- einhaken und in die Verriegelung fallen lassen

5 - Dichtung

6 - Dachverkleidung

7 - Aufnahme

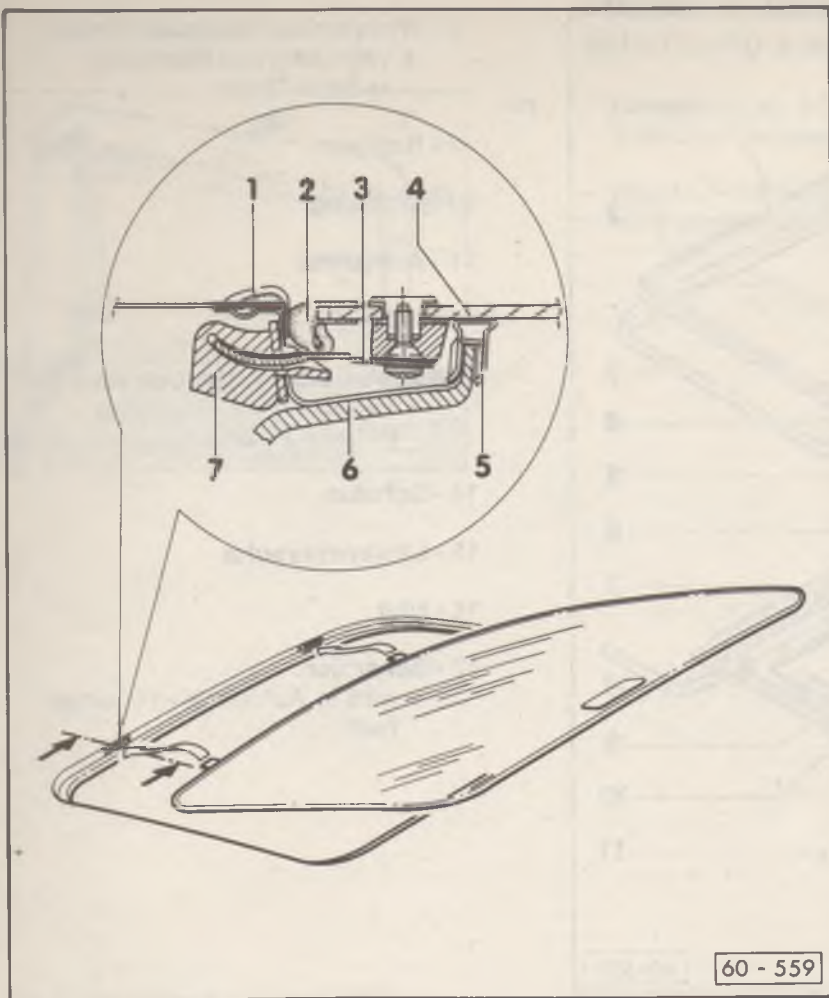

60 - 559

75-33

Verlegung und Reinigung der Wasserablaufschläuche

Fahrzeuge mit Glas-/Ausstelldach im Fahrerhaus

1 - Rahmenablauf vorn

2 - Wasserablaufschlauch vorn

- ◆ zum Reinigen vom vorderen Rahmenablauf -1- mit Druckluft durchblasen

3 - Säule A

4 - Säule B

5 - Adapter

6 - Formschlauch

7 - Rahmenablauf hinten

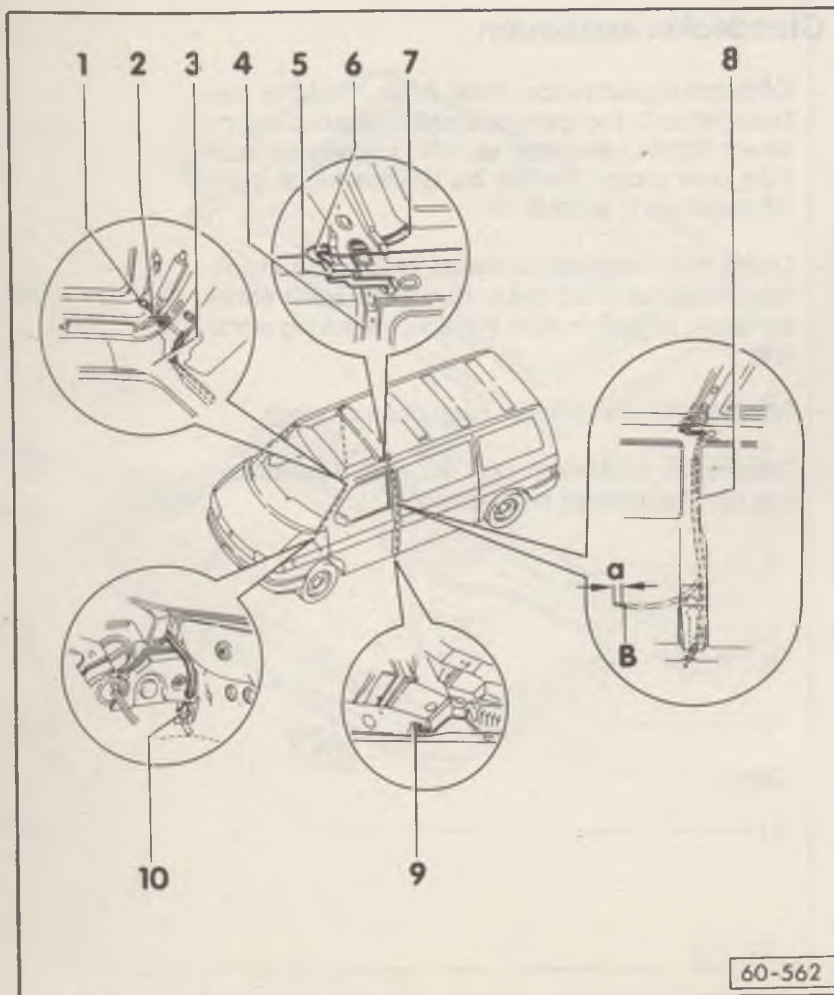

60-562

75-34

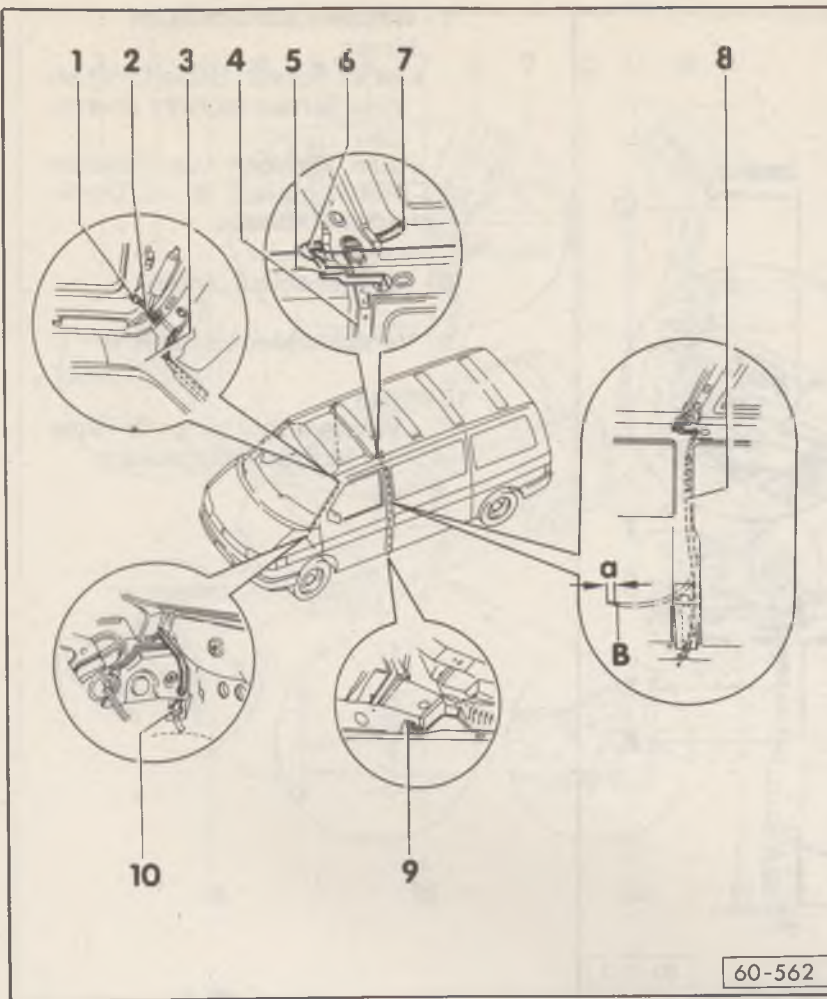

60-562

- 8 - Wasserablaufschlauch hinten**
- ◆ mit Schaumstoffrohr überzogen
 - ◆ Wasserablaufschlauch und Schaumstoffrohr werden im unteren Bereich -B- mit Textilklebeband rutschfest verbunden - a = 200 mm -
 - ◆ zum Reinigen vom hinteren Rahmenablauf -7- mit Druckluft durchblasen

9 - Verschlußdeckel Säule B

10 - Verschlußdeckel Säule A

75-35

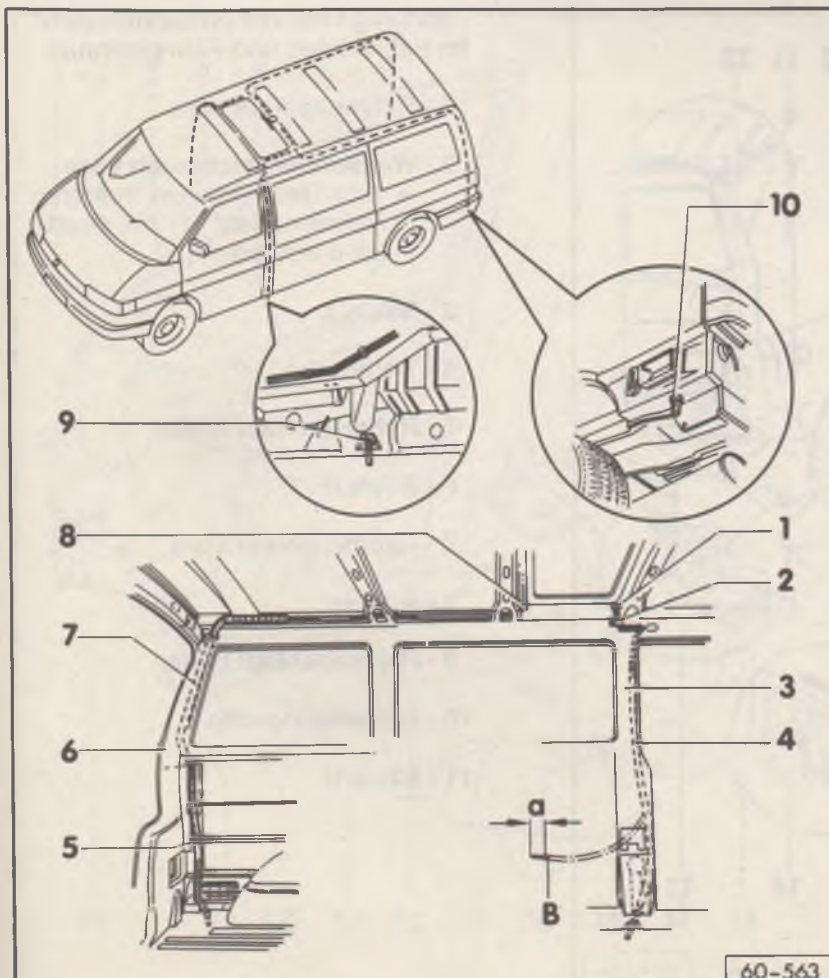

60-563

Fahrzeuge mit Glas-/Aussteldach im Fahrgastraum

1 - Rahmenablauf vorn

2 - Adapter

3 - Säule B

- 4 - Wasserablaufschlauch vorn**
- ◆ mit Schaumstoffrohr überzogen
 - ◆ Wasserablaufschlauch und Schaumstoffrohr werden im unteren Bereich -B- mit Textilklebeband rutschfest verbunden - a = 200 mm -
 - ◆ zum Reinigen vom vorderen Rahmenablauf -1- mit Druckluft durchblasen

5 - Befestigungsclip

6 - Säule D

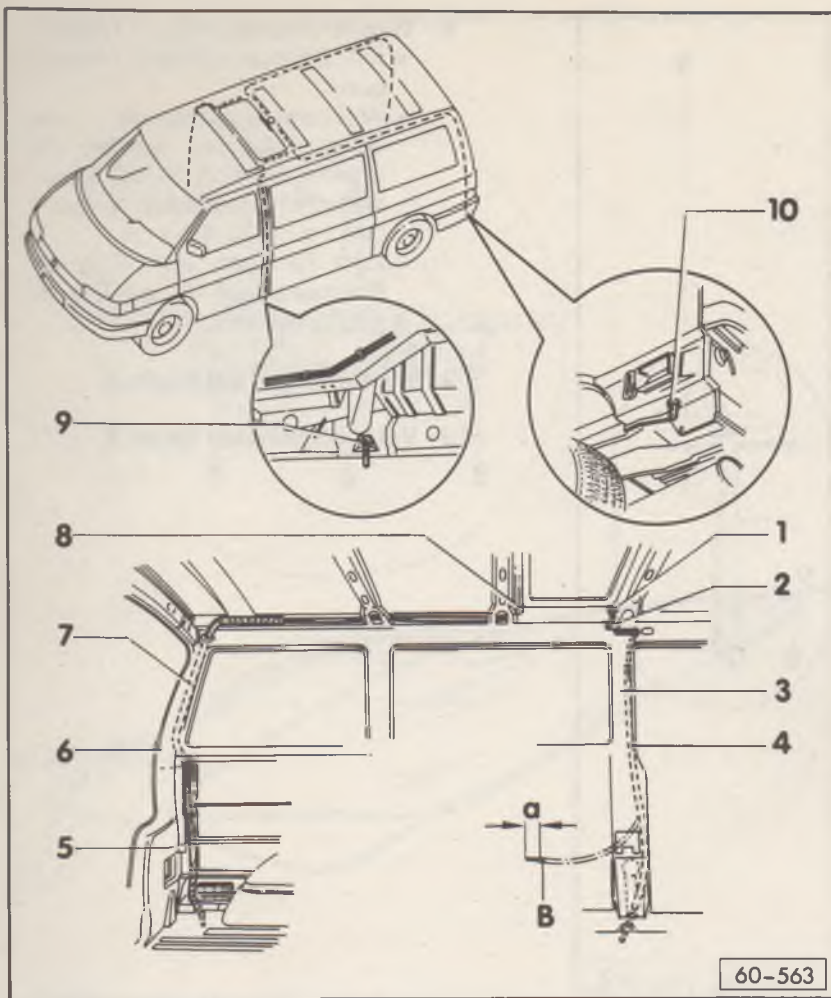

7 - Wasserablaufschlauch hinten

- ◆ ist im Bereich Säule D mit einem Schaumstoffrohr überzogen
- ◆ zum Reinigen vom hinteren Rahmenablauf -8- mit Druckluft durchblasen

8 - Rahmenablauf hinten

9 - Verschlußdeckel Säule B

10 - Tülle

- ◆ Wasserablauf hinten ist hinter der Stoßfängerabdeckung

75-37

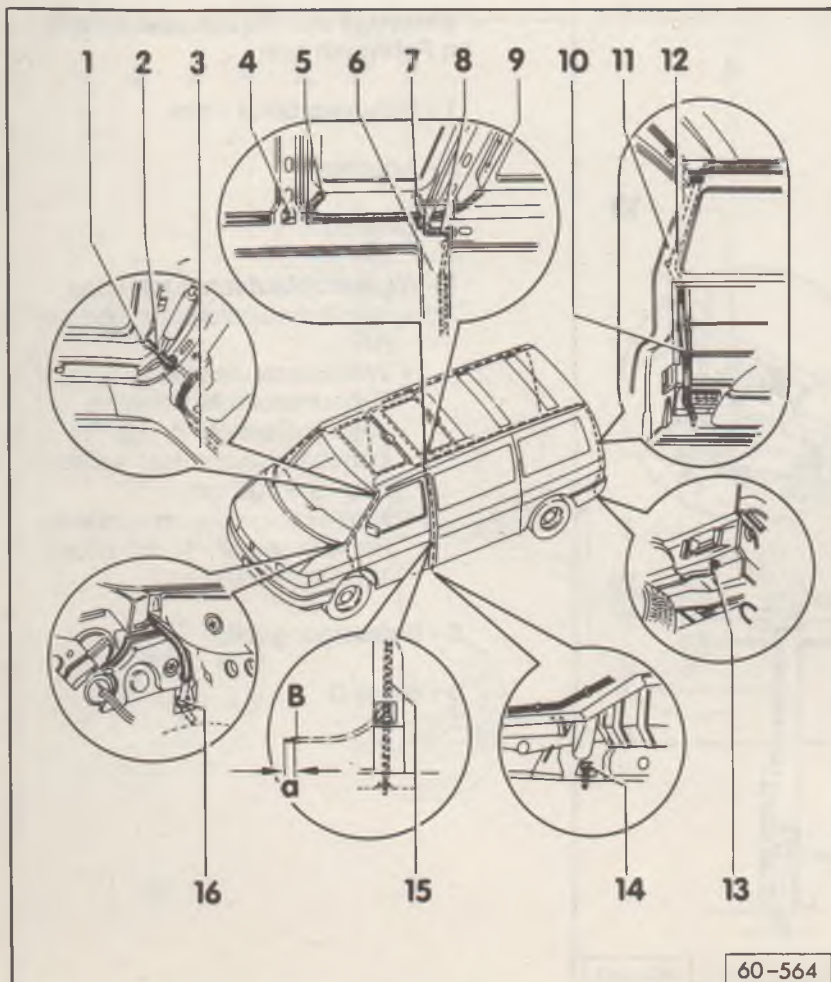

Fahrzeuge mit Glas-/Ausstelldach im Fahrerhaus und Fahrgastraum

1 - Rahmenablauf vorn

2 - Wasserablaufschlauch vorn

- ◆ zum Reinigen vom vorderen Rahmenablauf -1- mit Druckluft durchblasen

3 - Säule A

4 - Y-Verteiler

5 - Rahmenablauf hinten

6 - Säule B

7 - Rahmenablauf vorn

8 - Adapter

9 - Rahmenablauf hinten

10 - Befestigungsclip

11 - Säule D

75-38

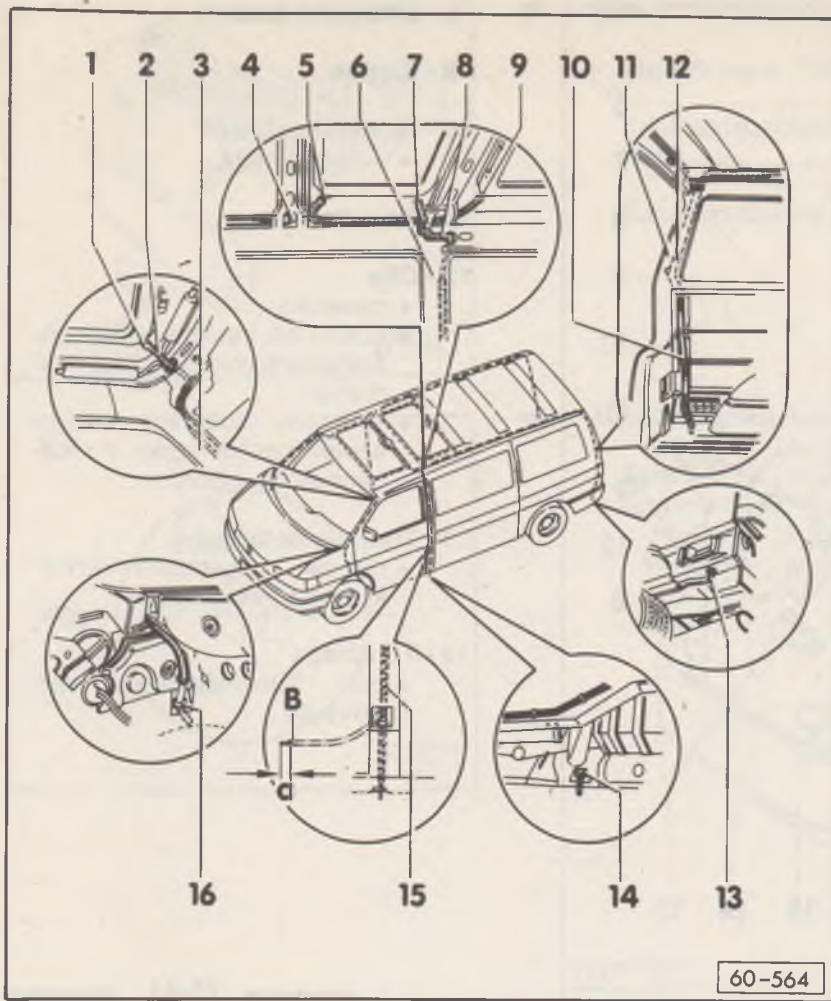

- 12 - Wasserablaufschlauch hinten**
- ◆ ist im Bereich Säule D mit einem Schaumstoffrohr überzogen
 - ◆ zum Reinigen von den hinteren Rahmenabläufen -5- und -9- mit Druckluft durchblasen

- 13 - Tülle**
- ◆ Wasserablauf hinten ist hinter der Stoßfängerabdeckung

- 14 - Verschlußdeckel Säule B**

- 15 - Wasserablaufschlauch vorn**
- ◆ mit Schaumstoffrohr überzogen
 - ◆ Wasserablaufschlauch und Schaumstoffrohr werden im unteren Bereich -B- mit Textilklebeband rutschfest verbunden
 - a = 200 mm
 - ◆ zum Reinigen vom vorderen Rahmenablauf -7- mit Druckluft durchblasen

- 16 - Verschlußdeckel Säule A**

60-564

75-39

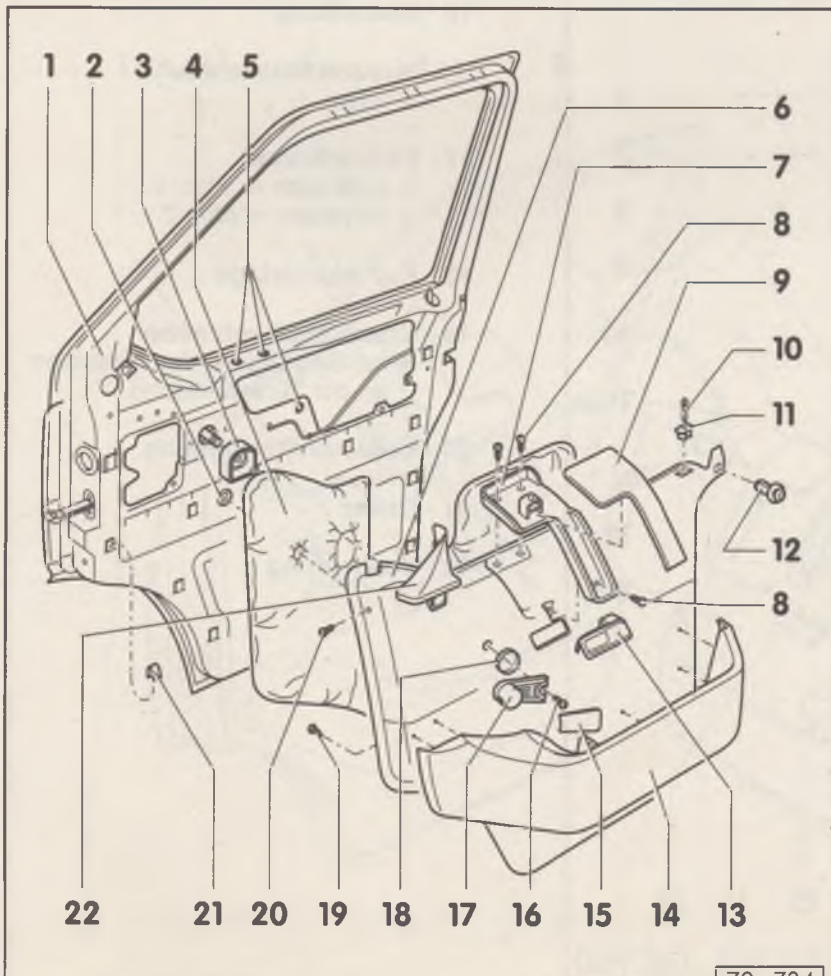

Verkleidungen aus- und einbauen

Verkleidung Tür vorn instand setzen

- 1 - Tür vorn**
- 2 - Klemmscheibe**
- ◆ zur Befestigung der Dämpfung an der Verkleidung
- 3 - Abdichtung**
- 4 - Dämpfung**
- 5 - Blindnietmutter**
- ◆ mit Blindnietzange V.A.G 1618 einsetzen
- 6 - Türverkleidung**
- ◆ ausbauen ⇒ Abb. 3 und Abb. 4
- 7 - Haltegriff**

70-734

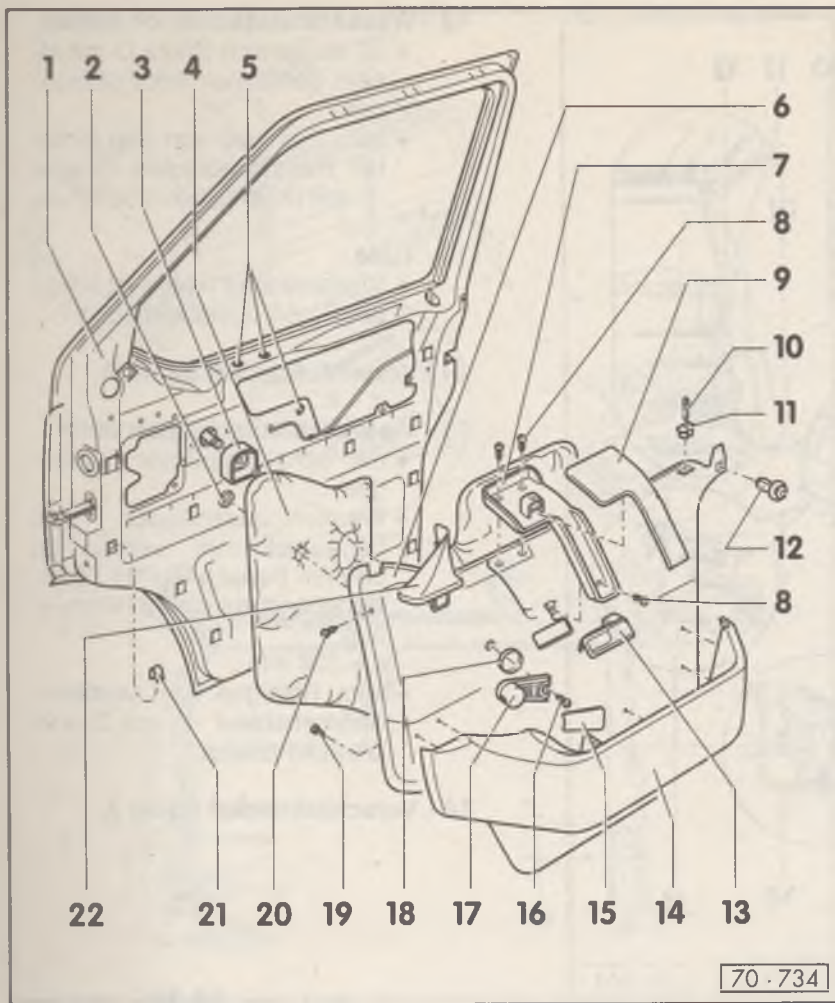

8 - Linsenschrauben

9 - Blende

10 - Sicherungsknopf
◆ aufgeschraubt

11 - Rosette

12 - Clip
◆ zweiteilig
◆ ausbauen: Innenteil mit Innensechskantschlüssel herausdrehen
◆ einbauen: Außenteil und Innenteil nacheinander in Aufnahme Loch drücken

13 - Türinnenbetätigung
◆ nur bei ausgebaute Türverkleidung auszuclipsen

14 - Türablage
◆ mit Türverkleidung verschraubt

75-41

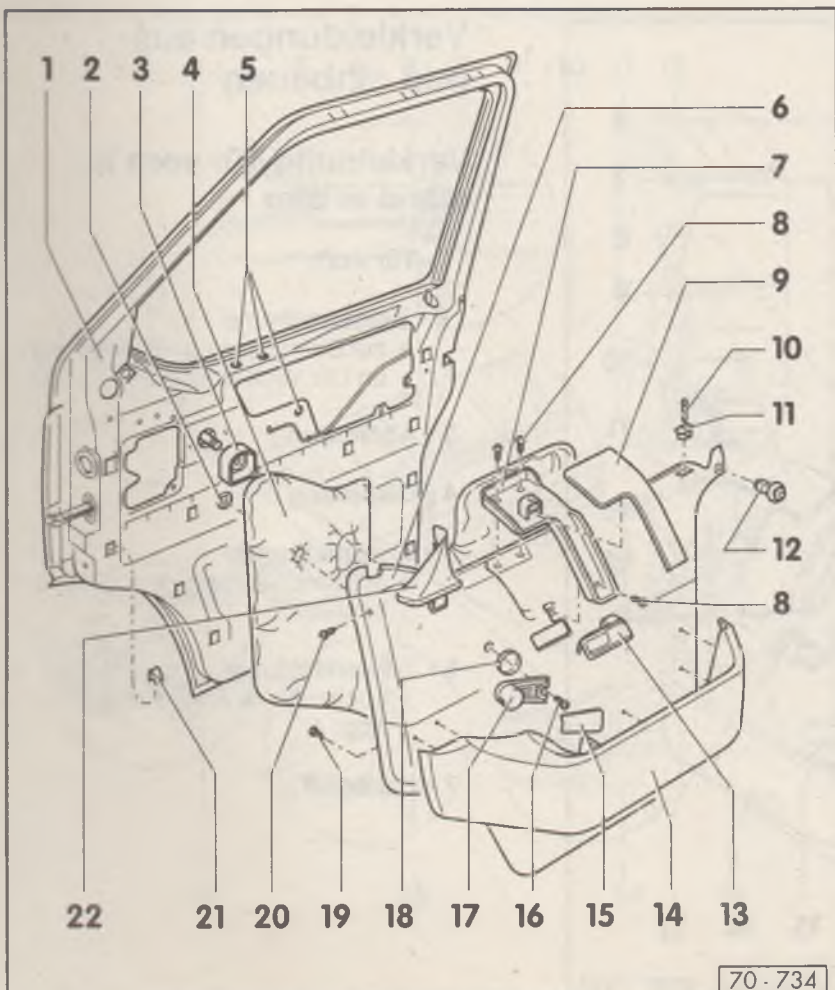

15 - Abdeckung

16 - Kreuzschlitzschraube
◆ 4 Nm

17 - Fensterkurbel
◆ ausbauen ⇒ Abb. 1
◆ einbauen ⇒ Abb. 2

18 - Kurbelunterlage

19 - Kreuzschlitzschraube
◆ zur Befestigung der Türablage an der Türverkleidung

20 - Kreuzschlitzschraube

21 - Reiter

22 - Verkleidung

75-42

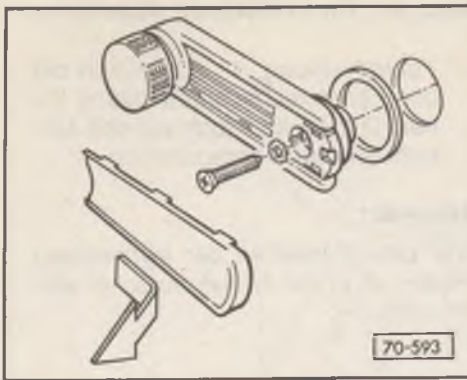

◀ **Abb. 1 Fensterkurbel ausbauen**

- Abdeckung in Pfeilrichtung ausclippen.
- Kreuzschlitzschraube mit Zahnscheibe herausdrehen.
- Fensterkurbel mit Kurbelunterlage abziehen.

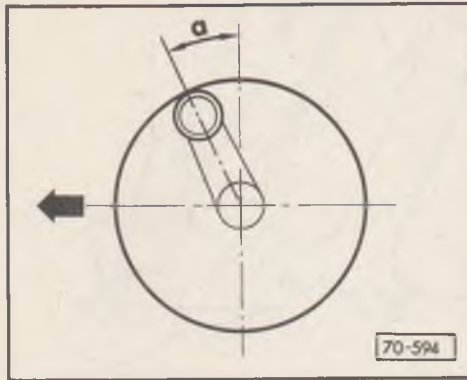

◀ **Abb. 2 Fensterkurbel einbauen**

- Fensterkurbel muß nach dem Einbau bei geschlossenem Fenster die gezeigte Einbaulage haben.
- Pfeil = Fahrtrichtung
- Winkel -a- = $25^\circ \pm 12^\circ$

75-43



Abb. 3 Türverkleidung ausbauen

- Fenster herunterkurbeln.
- Fensterkurbel -9- ausbauen
⇒ Abb. 1
- Sicherungsknopf -5- herausdrehen und Rosette -6- heraushebeln.
- Innenteil des Clip -8- mit Innensechskantschlüssel herausdrehen.
- Blende -4- abhebeln, Linsenschrauben -3- herausdrehen und Haltegriff -2- abnehmen.
- Kreuzschlitzschraube -10- herausdrehen.
- Verkleidung -1- abnehmen.
- Türverkleidung -7- abnehmen
⇒ Abb. 4

75-44

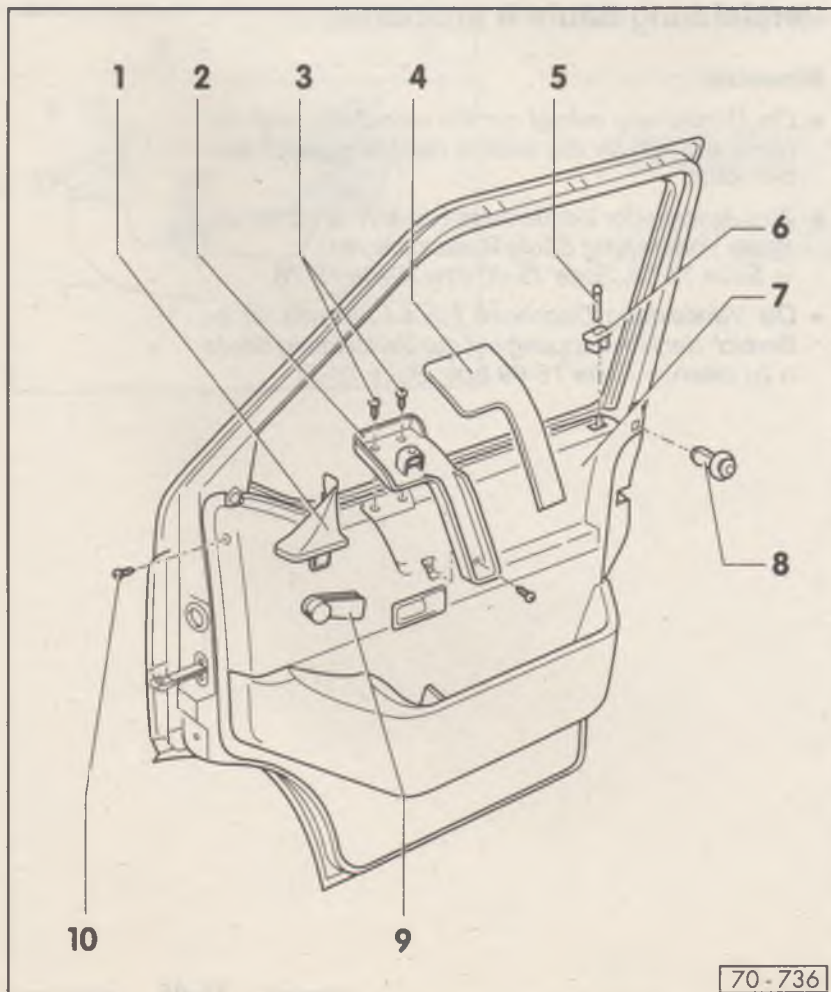

Abb. 4 Türverkleidung abnehmen

- Türverkleidung -1- zusammen mit der Fensterschachtabdichtung innen -2- in Pfeilrichtung aus den Aufnahmelöchern herausheben.

Hinweis:

Vor dem Einsetzen der Verkleidung Reiter -3- in die Aufnahmelöcher einhängen.

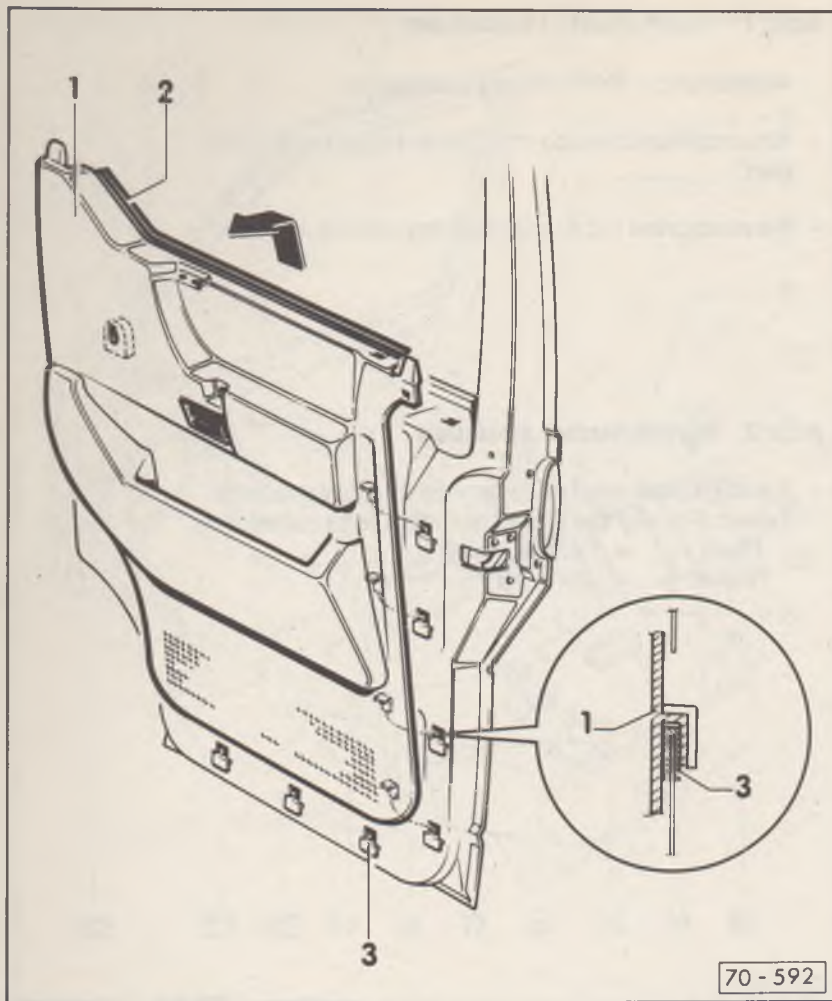
Verkleidung Säule A ausbauen

Hinweise:

- ◆ Die Darstellung erfolgt nur für eine Seite, aus der spiegelbildlich für die andere Seite abgeleitet werden kann.
- ◆ Zum Ausbau der Verkleidung Säule A ist vorher die obere Verkleidung Säule B auszubauen
⇒ Seite 75-58, Seite 75-60 bzw. Seite 75-76
- ◆ Die Verkleidung Dachholm beim California ist im Bereich der Überlappung mit der Verkleidung Säule A zu lösen ⇒ Seite 75-69 bzw. Seite 75-71

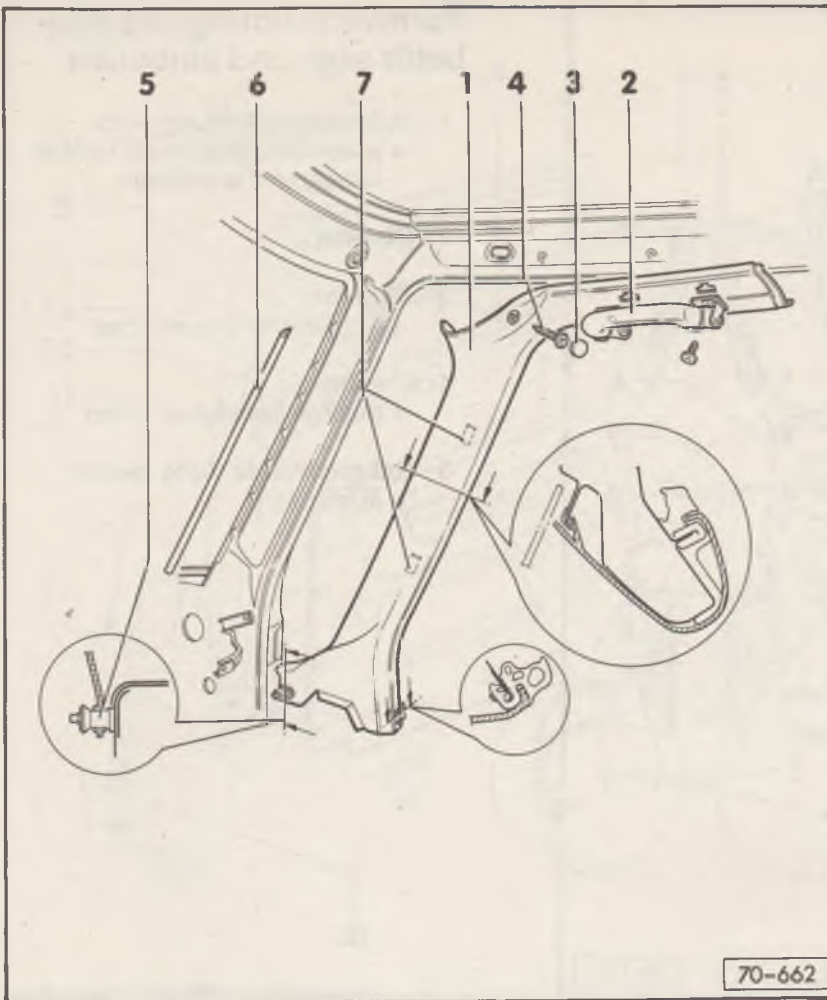

1 - Verkleidung

- ◆ vorsichtig vom Dachholm und der Säule A abclipsen
- ◆ ist im unteren Bereich seitlich hinter der Schalttafel in das Gummimetalllager -5- eingehakt

2 - Haltegriff

- ◆ nur Beifahrerseite
- ◆ ausbauen ⇒ Abb. 1

3 - Abdeckkappe

- ◆ heraushebeln

4 - Kreuzschlitzschraube

5 - Gummimetalllager

6 - Keder

7 - Schaumstoffklotz

70-662

75-47

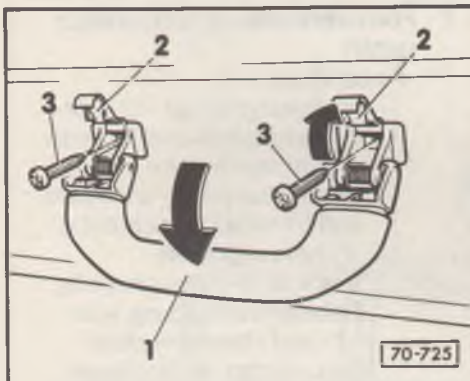

◀ **Abb. 1 Haltegriff ausbauen**

- Haltegriff -1- nach unten klappen.
- Abdeckungen -2- mit Schraubendreher aufhebeln und aufklappen.
- Kreuzschlitzschrauben -3- herausdrehen und Haltegriff -1- abnehmen.

70-725

Formverkleidungen Schiebetür aus- und einbauen

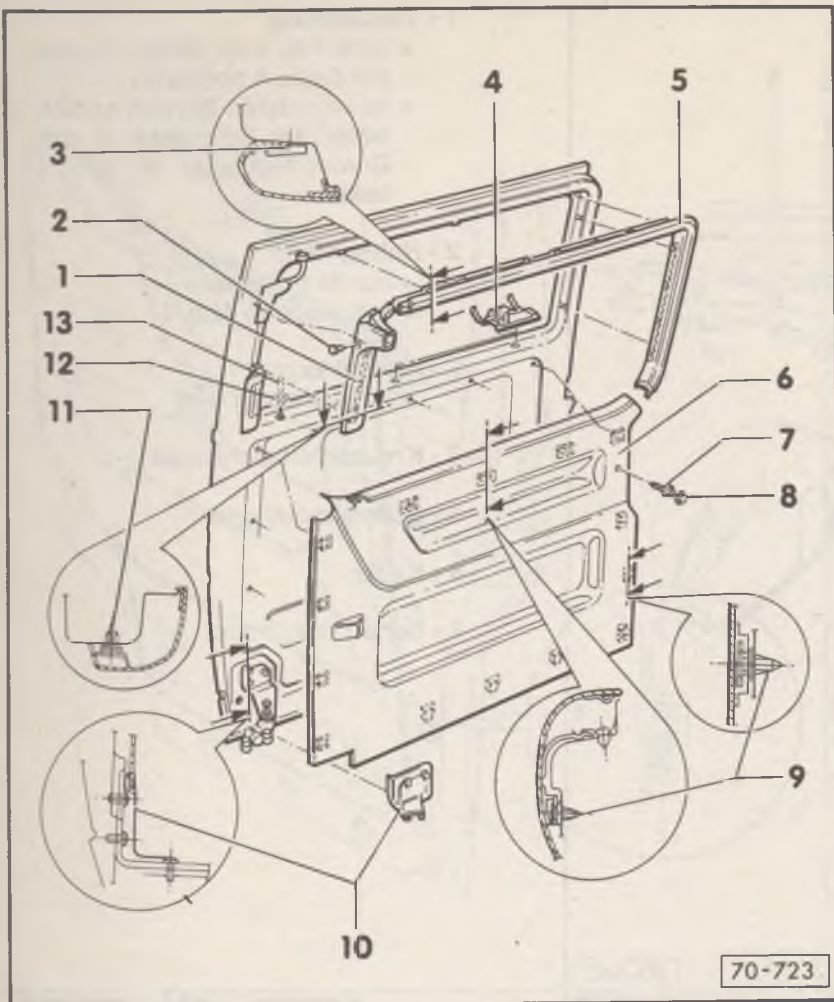

1 - Rahmenverkleidung vorn

- ◆ ausbauen: Stopfen -2- heraushebeln und ausclipsen

2 - Stopfen

3 - Klammer

- ◆ am Fensterrahmen oben

4 - Klammer

- ◆ am Fensterrahmen unten

5 - Rahmenverkleidung hinten

- ◆ ausclipsen

75-49

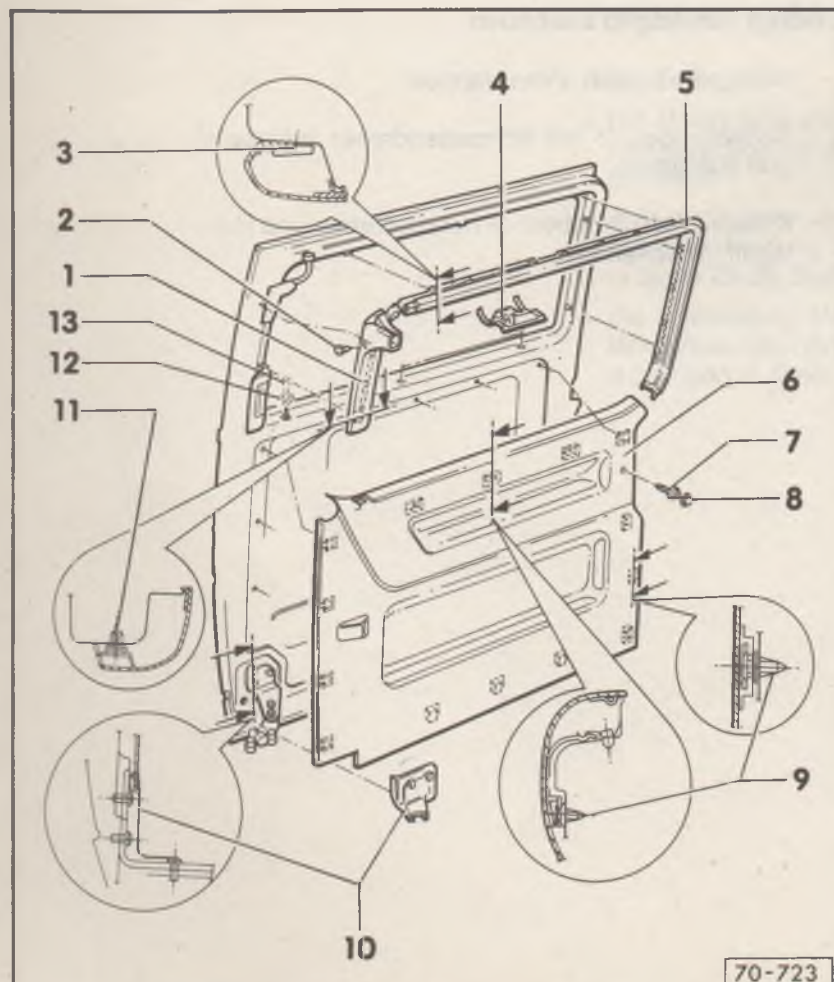

6 - Formverkleidung Schiebetür unten

- ◆ ausbauen:
 - Sicherungsknopf -13- herausschrauben und Rosette -12- heraushebeln.
 - Abdeckkappe -8- abhebeln und Kreuzschlitzschraube -7- herausdrehen.
 - Stopfen -2- heraushebeln, Rahmenverkleidung vorn -1- und Rahmenverkleidung hinten -5- abclipsen.
 - Formverkleidung Schiebetür unten -6- abclipsen.

7 - Kreuzschlitzschraube

8 - Abdeckkappe

9 - Clip

10 - Verkleidung Rollenführung unten

- ◆ geclipst

75-50

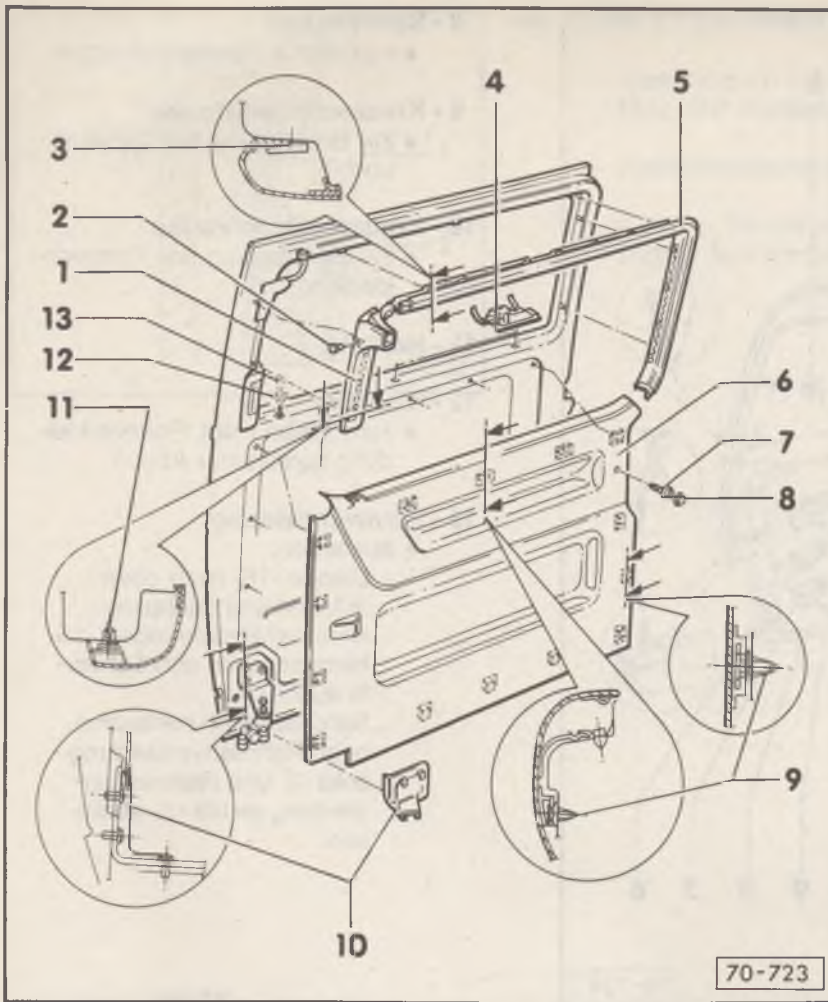

11 - Clip

12 - Rosette

13 - Sicherungsknopf
 ◆ aufgeschraubt

75-51

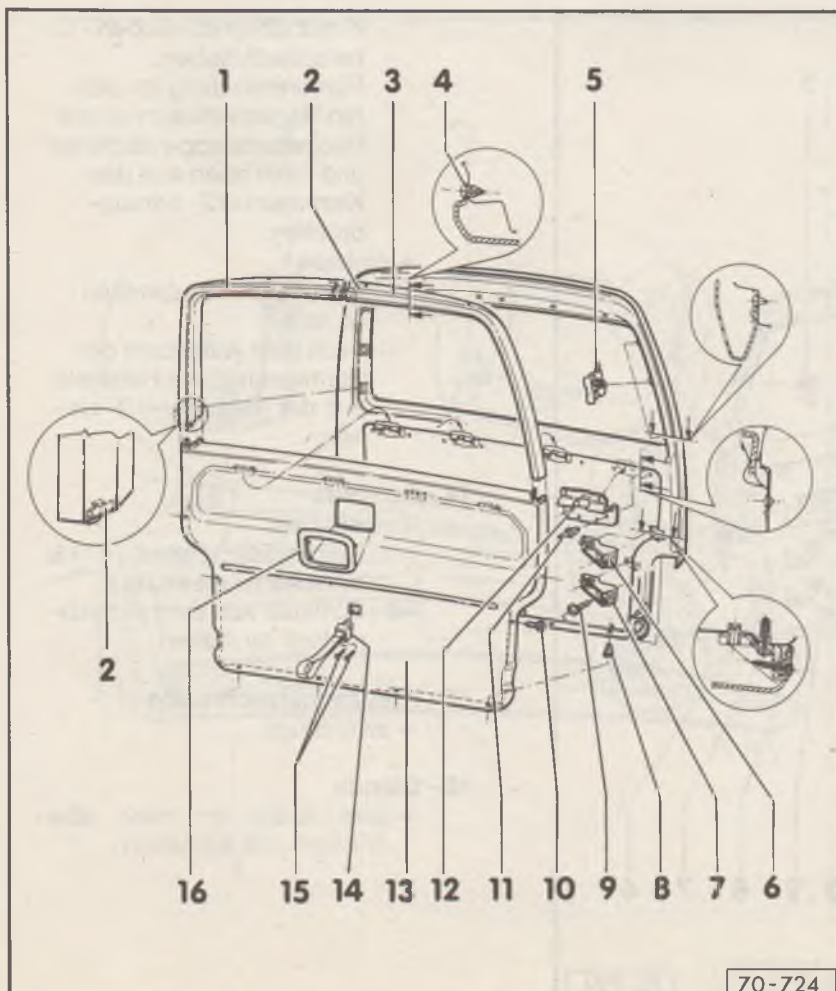

Formverkleidung Rückwandklappe aus- und einbauen

1 - Rahmenverkleidung rechts

2 - Filzstreifen
 ◆ selbstklebend - auf Rückseite der Verkleidung geklebt

3 - Rahmenverkleidung links

4 - Spreizstifte
 ◆ ausbauen: heraushebeln
 ◆ einbauen: eindrücken

5 - Klammer

6 - Clip
 ◆ links und rechts

7 - Clip
 ◆ links und rechts

70-724

75-52

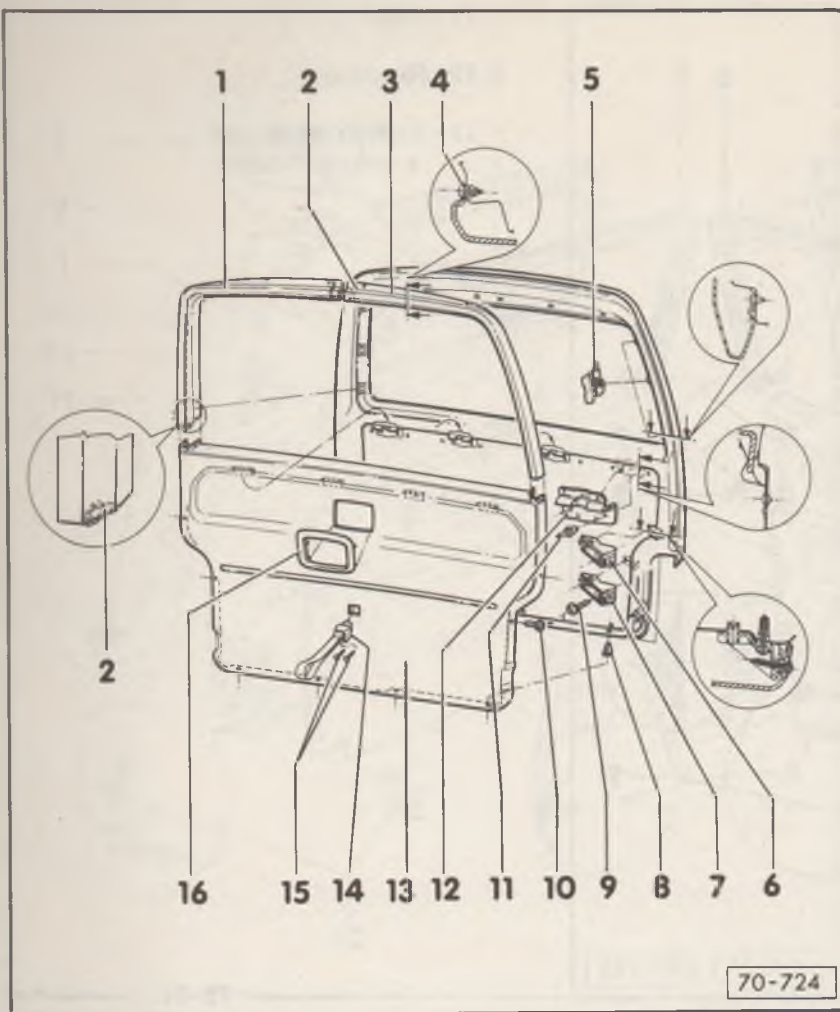

8 - Spreizmutter

- ◆ verbleibt in Rückwandklappe

9 - Kreuzschlitzschraube

- ◆ zur Befestigung der Clipse -6- und -7-

10 - Kreuzschlitzschraube

- ◆ zur Befestigung der Formverkleidung -13-

11 - Hohlknie

12 - Klammer

- ◆ zum Einbau der Formverkleidung spreizen ⇒ Abb. 1

13 - Formverkleidung

- ◆ ausbauen:
 - Blende -16- nach oben drücken und aushaken.
 - Kreuzschlitzschrauben -15- herausdrehen und Schlaufe aushaken.
 - Spreizstifte -4- heraushebeln, Rahmenverkleidung links -3- und Rahmenverkleidung rechts -1- abclippen.

75-53

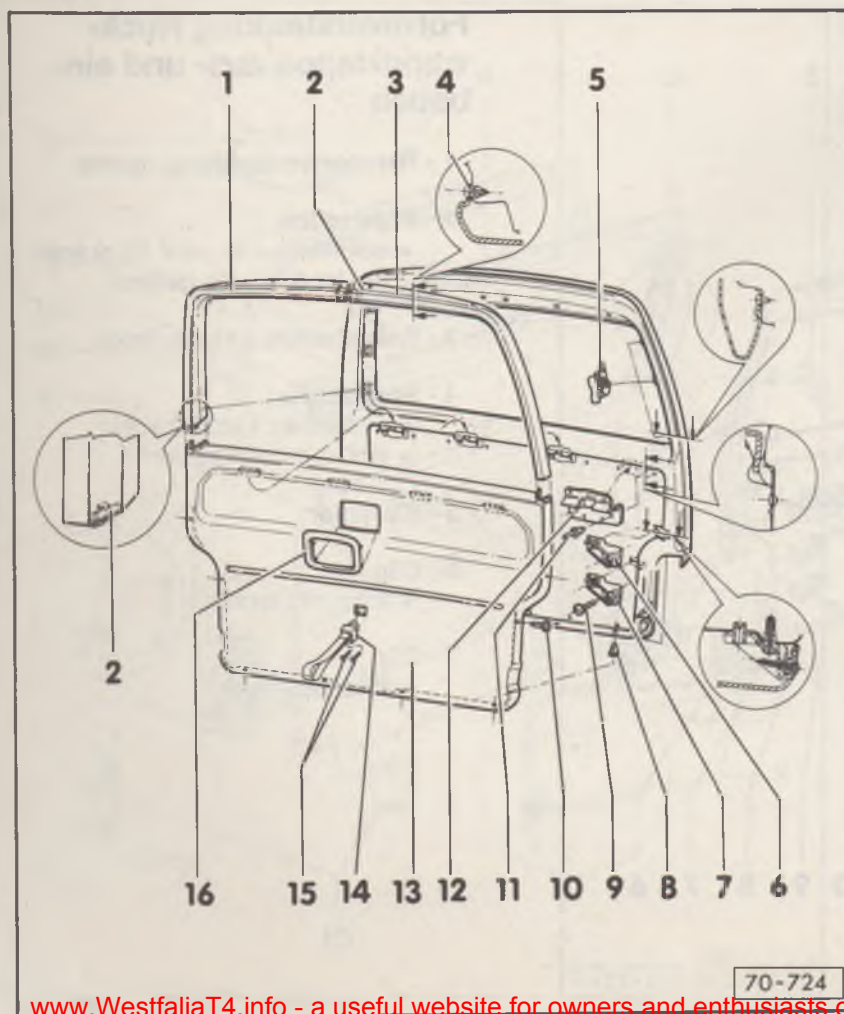

- Kreuzschlitzschrauben -10- herausdrehen.
- Formverkleidung im unteren Bereich etwas von der Rückwandklappe abziehen und nach oben aus den Klammern -12- herausdrücken.

◆ einbauen:

- Klammern -12- spreizen ⇒ Abb. 1
- nach dem Aufsetzen der Formverkleidung Hilfskeile aus der Klammer -12- ziehen.

14 - Schlaufe

- ◆ ausbauen:
 - Kreuzschlitzschrauben -15- herausdrehen und Schlaufe aus dem Aufnahmeloch aushaken.

15 - Kreuzschlitzschraube

- ◆ zwei Stück

16 - Blende

- ◆ zum Ausbauen nach oben drücken und aushaken

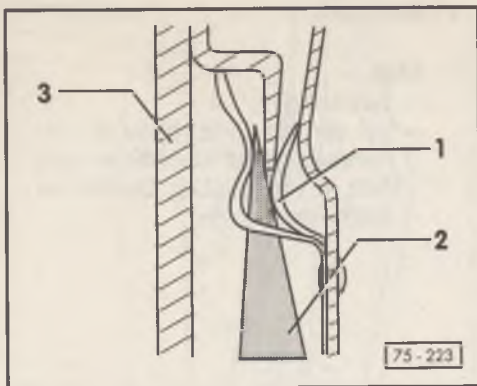

◀ **Abb. 1 Klammern spreizen**

- Klammern -1- mit selbstgefertigten Keilen -2- (aus Holz oder Kunststoff) spreizen.
- Formverkleidung -3- aufsetzen.
- Keile -2- herausziehen bzw. Keile fallen beim Aufsetzen der Formverkleidung von selbst heraus.

75-55

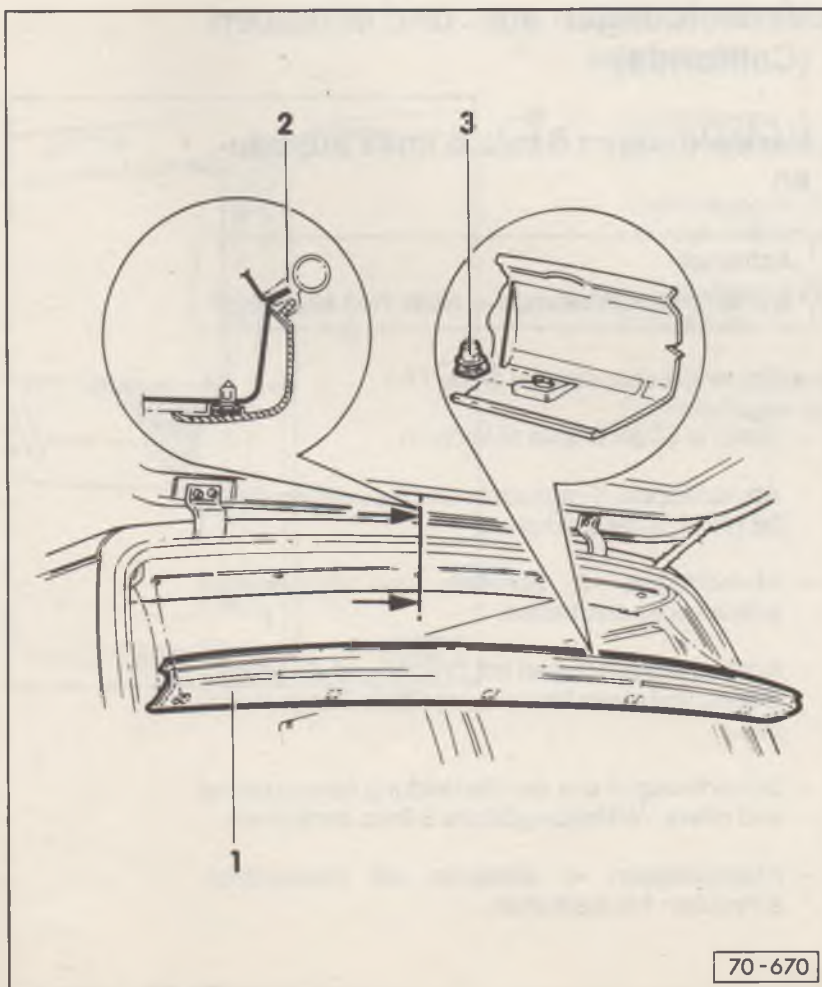

Verkleidung Dachholm hinten aus- und einbauen

Hinweise:

- ◆ Vor dem Ausbauen der Verkleidung Dachholm hinten sind beim California der Hängeschrank ⇒ Seite 77-15, und vor dem Einbauen zusätzlich die Zusatzbatterien (A 1) ⇒ Seite 76-4 und der Kleiderschrank ⇒ Seite 77-25 auszubauen.
- ◆ Bei Multivan mit Aufstelldach Verkleidung Dachholm hinten zusätzlich verschraubt.

1 - Verkleidung Dachholm hinten

- ◆ ausbauen: vorsichtig nach unten vom Dachholm abclipsen
- ◆ einbauen: Clip-Stifte in Aufnahme Löcher drücken und richtigen Sitz der Dichtung -2- herstellen

70-670

75-56

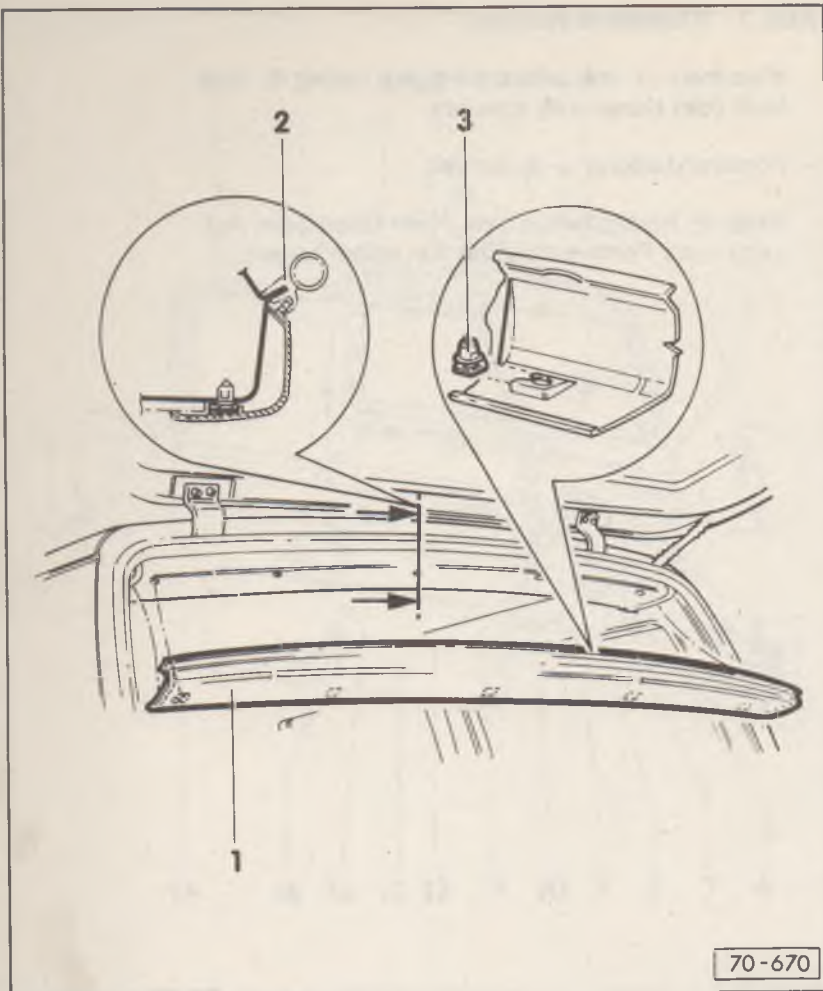

2 - Dichtung

3 - Clip

- ◆ zweiteilig
- ◆ bei der Montage Hülse in Aufnahme Loch im Dachholm und Stift in Verkleidung Dachholm hinten einsetzen

75-57

Verkleidungen aus- und einbauen (California)

Verkleidungen Säule B links ausbauen

Achtung!

Sicherheitsmaßnahmen ⇒ Seite 76-1 beachten!

- Fahrersitz ausbauen ⇒ Seite 77-1
- Gardine Säule B links abknöpfen.
- ◀ - Abdeckkappe -1- abhebeln und Sechskantschraube (40 Nm) herausdrehen.
- Abdeckkappe -2- abhebeln und Kreuzschlitzschraube herausdrehen.
- Kreuzschlitzschrauben mit Druckknopf -3- herausdrehen und obere Verkleidung Säule B links abclippen.
- Sicherheitsgurt aus der Verkleidung herausziehen und obere Verkleidung Säule B links abnehmen.
- Abdeckkappen -4- abhebeln und Kreuzschlitzschrauben herausdrehen.

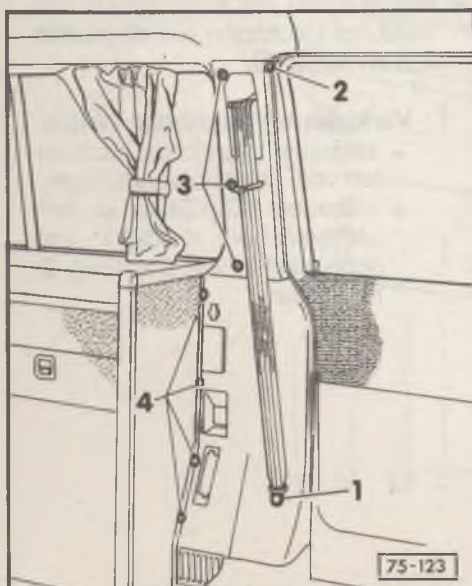

75-58

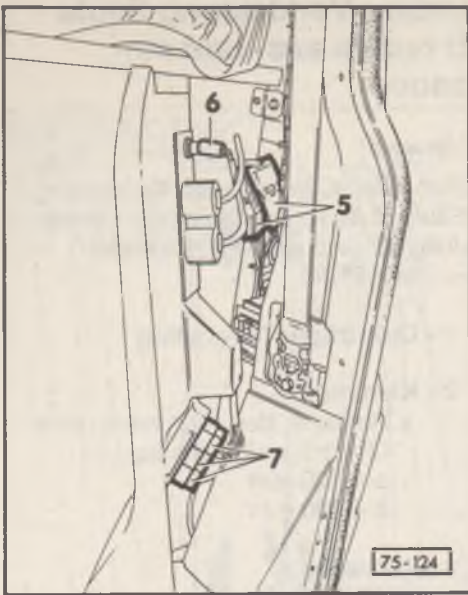

- ◀ – 220 V-Steckverbindungen -5- trennen.
- Steckverbindung -6- von der 12 V-Steckdose (U 5) abziehen.
- Steckverbindungen -7- von der Sicherungsleiste abziehen.
- Untere Verkleidung Säule B links abnehmen.

75-59

Obere Verkleidung Säule B rechts ausbauen

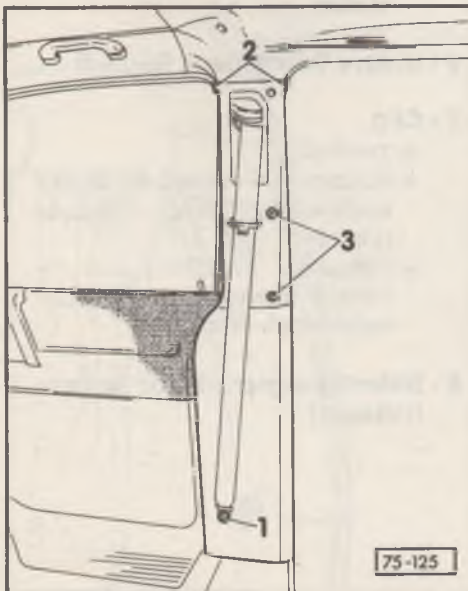

- ◀ – Abdeckkappe -1- abhebeln und Sechskantschraube (40 Nm) herausschrauben.
- Abdeckkappen -2- abhebeln und zwei Kreuzschlitzschrauben herausdrehen.
- Kreuzschlitzschrauben mit Druckknöpfen -3- herausdrehen.
- Obere Verkleidung Säule B rechts abclipsen und Sicherheitsgurt aus der Verkleidung ziehen.

75-60

Untere Verkleidung Säule B rechts aus- und einbauen

Hinweis:

Zum Ausbau der unteren Verkleidung Säule B ist vorher die obere Verkleidung Säule B rechts auszubauen
 ⇒ Seite 75-60

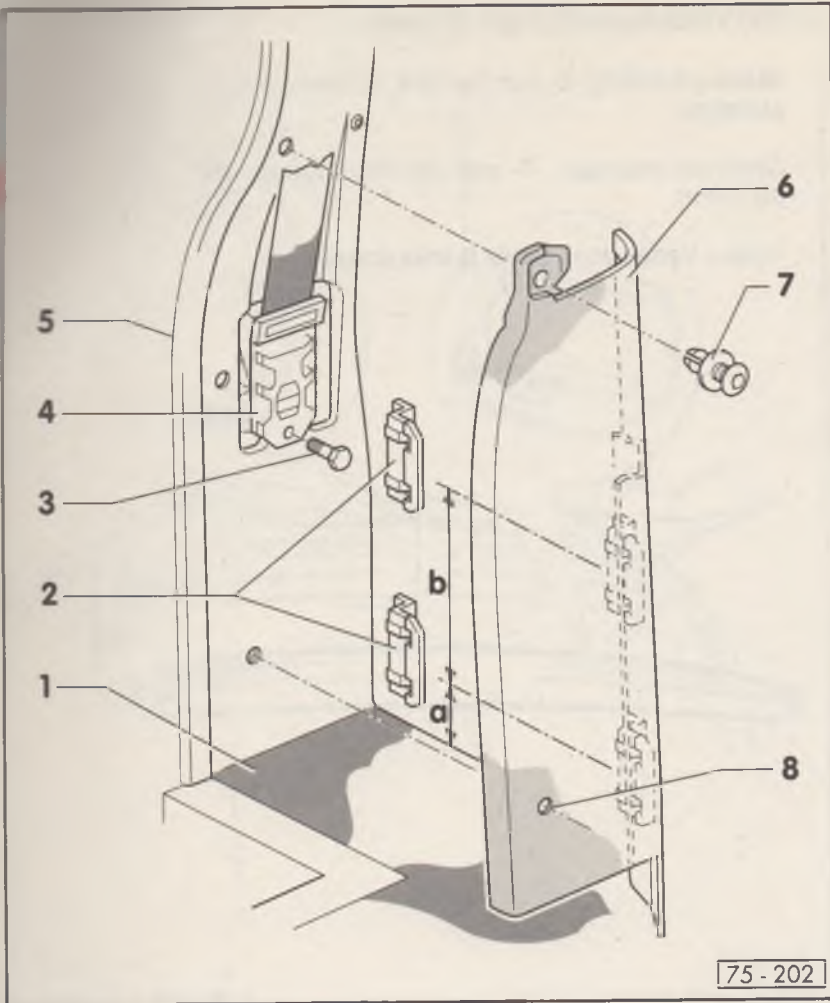

1 - Querträger Durchstieg

2 - Klammer

- ◆ Abstand der Klammern vom Querträger Durchstieg -1-:
 a = 120 mm
 b = 200 mm

3 - Schraube

- ◆ 40 Nm

4 - Gurtautomat

75-61

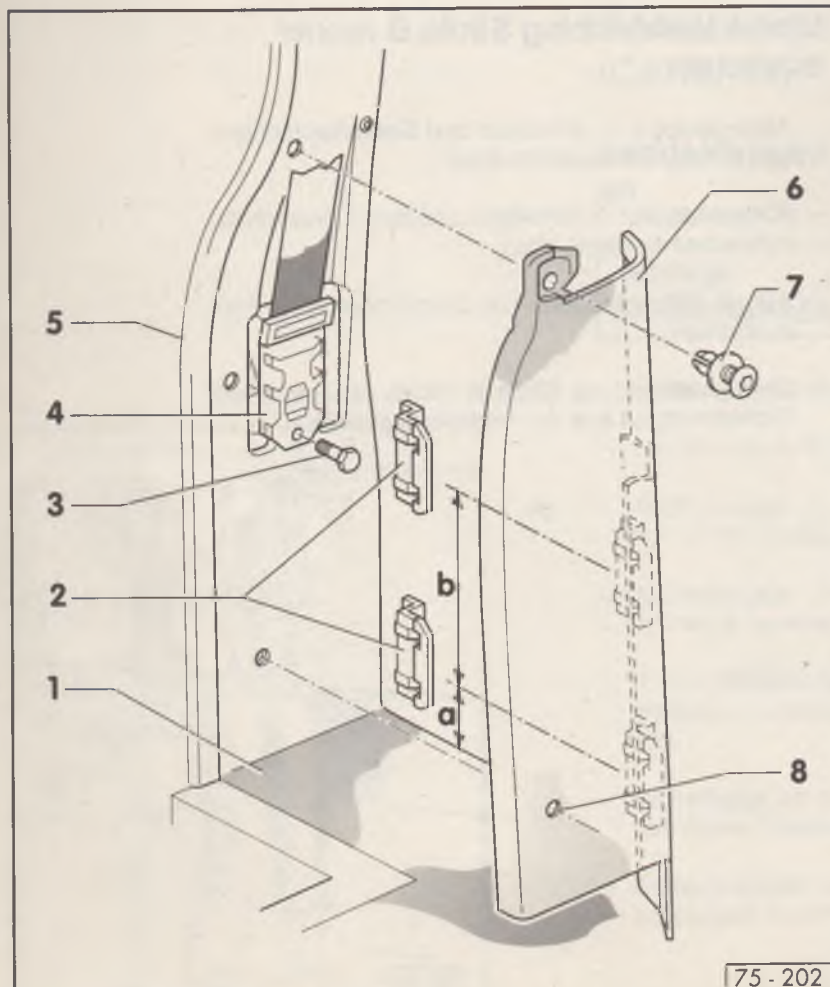

5 - Dichtung

- ◆ nach Montage der Verkleidung richtigen Sitz der Dichtung herstellen

6 - Untere Verkleidung Säule B

7 - Clip

- ◆ zweiteilig
- ◆ ausbauen: Innenteil mit Innensechskantschlüssel herausdrehen
- ◆ einbauen: Außenteil und Innenteil nacheinander in Aufnahme Loch drücken

8 - Befestigungspunkt für Sicherheitsgurt

75-62

Verkleidung Säule C ausbauen

- Gardinen von der Säule C abknöpfen.
- ◀ - Kreuzschlitzschrauben mit Druckknöpfen -Pfeile- herausdrehen und Verkleidung Säule C abnehmen.



75-63

Verkleidung Säule D rechts ausbauen

- Hängeschrank ausbauen ⇒ Seite 77-15
- ◀ - Gardine von der Säule D abknöpfen.
- Kreuzschlitzschrauben mit Druckknöpfen -Pfeile- herausdrehen.
- Verkleidung Säule D abnehmen.

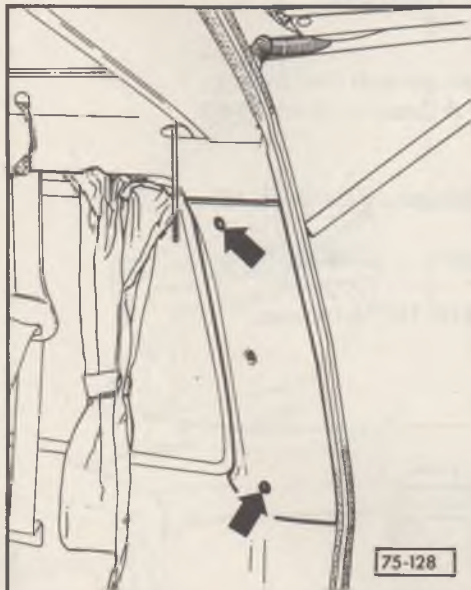

Verkleidung Säule D links ausbauen

- Zusatzbatterien (A 1) ausbauen ⇒ Seite 76-4
- Hängeschrank ausbauen ⇒ Seite 77-15
- Kleiderschrank ausbauen ⇒ Seite 77-25
- ◀ - Kreuzschlitzschrauben -1- herausdrehen.
- Abdeckung Führungskeile -2- abnehmen.
- Innenteil des Clips -3- mit Innensechskantschlüssel herausdrehen.
- Gardinenhalter -4- abschrauben.
- Verkleidung abnehmen.

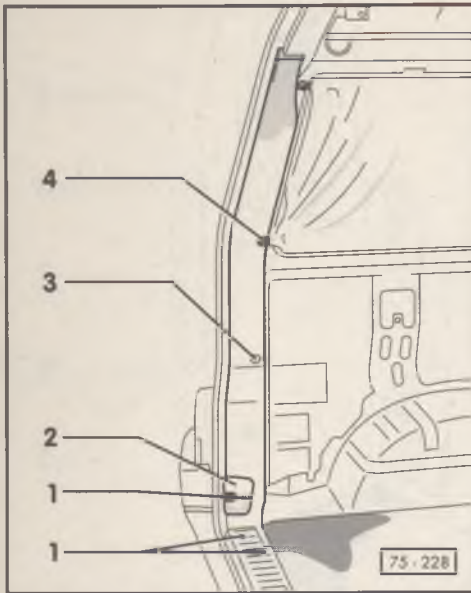

75-65

Dachverkleidung ausbauen

- Obere Verkleidungen Säule B ausbauen ⇒ Seite 75-58 und Seite 75-60
- Verkleidungen Dachholme im Bereich der Überlapung mit Verkleidung Säule A lösen ⇒ Seite 75-69 und Seite 75-71
- Verkleidungen Säule A ausbauen ⇒ Seite 75-46
- Innenleuchte (W 28) ausbauen ⇒ Seite 76-11
- Bedien- und Anzeigeeinheit (E 153) ausbauen ⇒ Seite 76-7

Fahrzeuge mit Aufstelldach

- ◀ - Blende -1- heraushebeln.

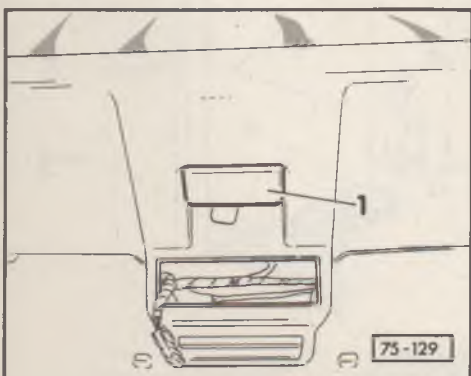

75-66

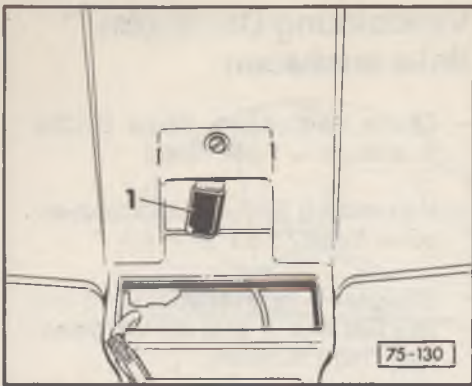

◀ - Verriegelungshebel -1- abschrauben.

75-67

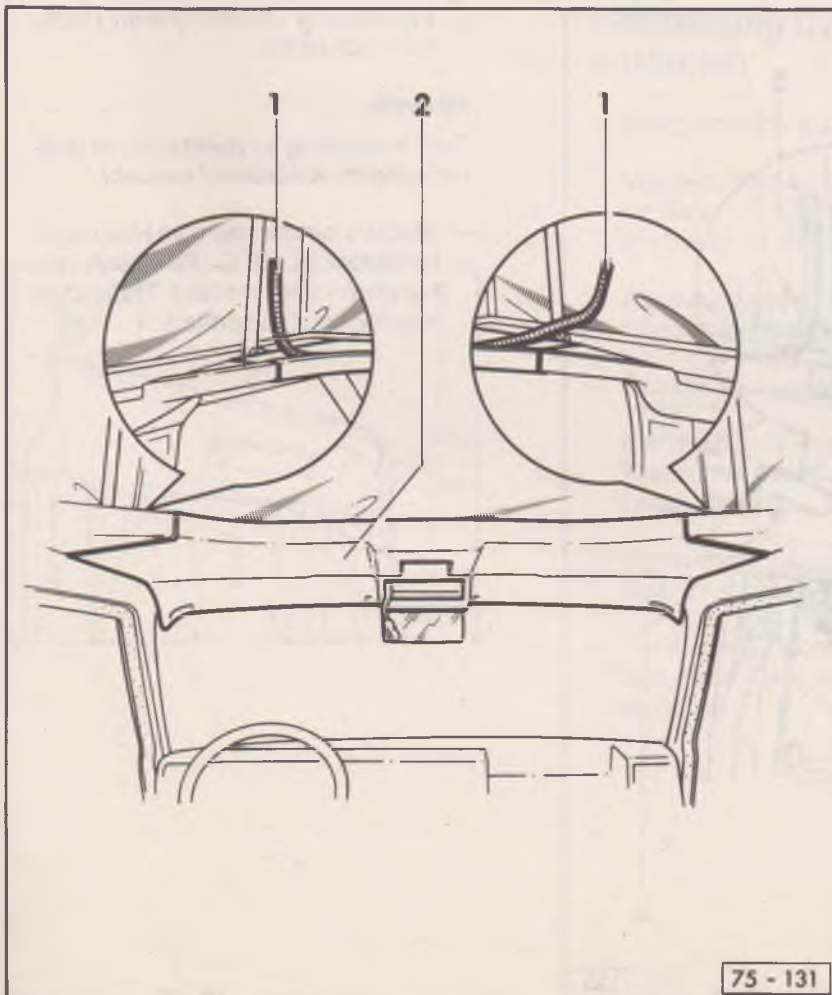

Fortsetzung für alle Fahrzeuge

- Dichtung -1- links und rechts von den Dachholmverkleidungen abziehen.
- Dachverkleidungen -2- ausclippen.

75-68

Verkleidung Dachholm links ausbauen

- Obere Verkleidung Säule B links ausbauen ⇒ Seite 75-58
- Verkleidung Säule C links ausbauen ⇒ Seite 75-63
- Stopper -1- heraushebeln und hintere Gardine -2- aus der Gardinenleiste herausziehen.
- Kreuzschlitzschrauben -Pfeile- herausdrehen.
- Abdeckkappen -3- abhebeln und Kreuzschlitzschrauben herausdrehen.
- Kreuzschlitzschraube mit Druckknopf -4- herausdrehen.
- Dichtung -5- im Bereich der Dachholmverkleidung abziehen.

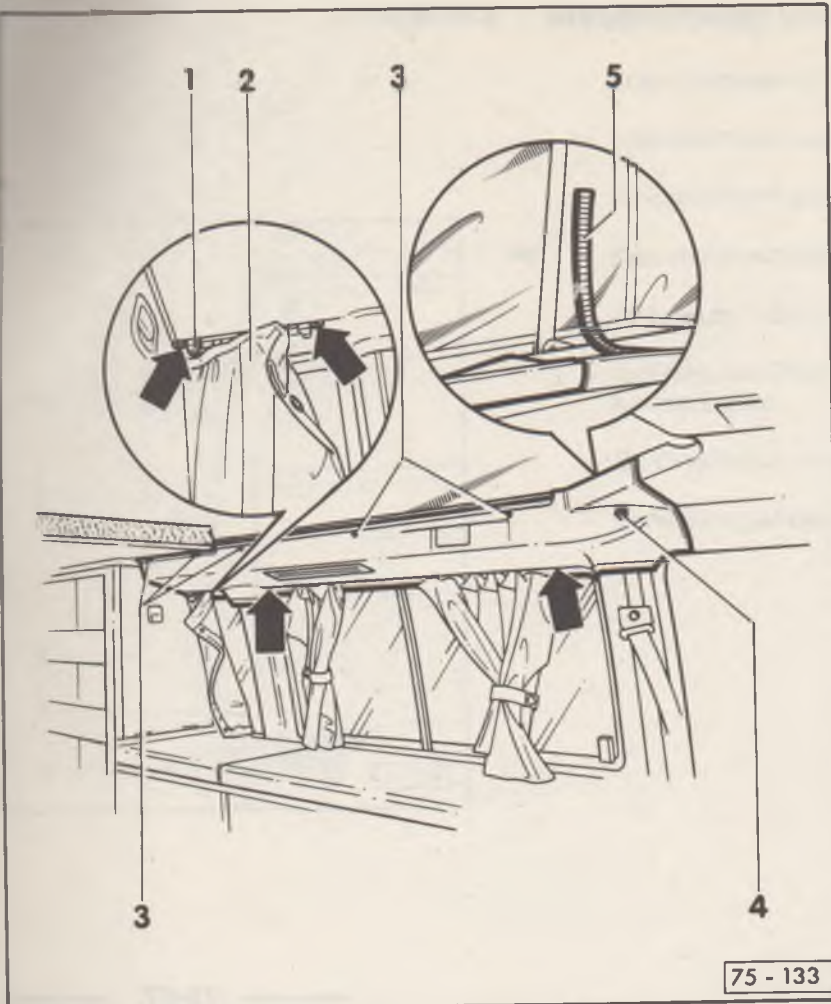

75-69

- Verkleidung vorsichtig vom Dachholm abhebeln.

Hinweis:

Die Verkleidung ist zusätzlich mit doppelseitigem Klebeband verklebt.

- Steckverbindungen vom Heizungsbedienteil (E 13; E 16) - wenn vorhanden - und von der Transistorleuchte (W 8) abziehen.

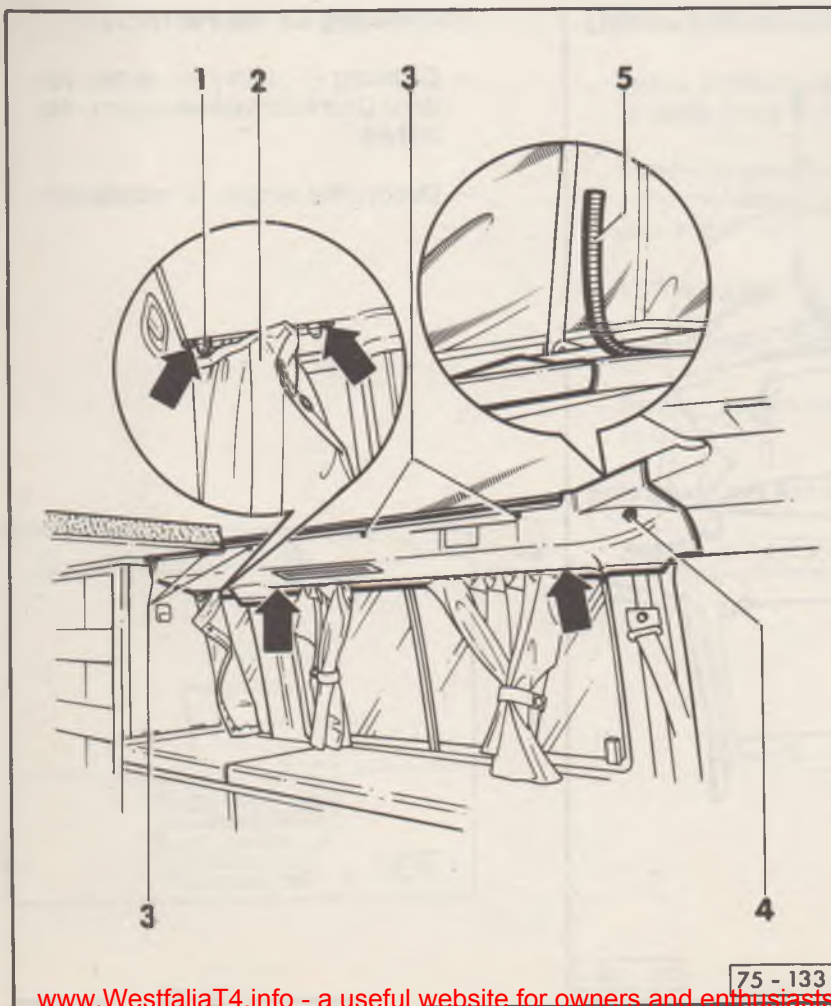

75-70

Verkleidung Dachholm Mitte rechts ausbauen

- Obere Verkleidung Säule B rechts ausbauen ⇒ Seite 75-60
- Gardine -1- von der Säule C abknöpfen.
- Abdeckkappen -2- abhebeln und drei Kreuzschlitzschrauben herausdrehen.
- Kreuzschlitzschraube mit Druckknopf -3- und zwei Kreuzschlitzschrauben -Pfeile- herausdrehen.
- Dichtung -4- im Bereich der Dachholmverkleidung abziehen.
- Verkleidung vorsichtig vom Dachholm abhebeln.

Hinweis:

Die Verkleidung ist zusätzlich mit doppelseitigem Klebeband verklebt.

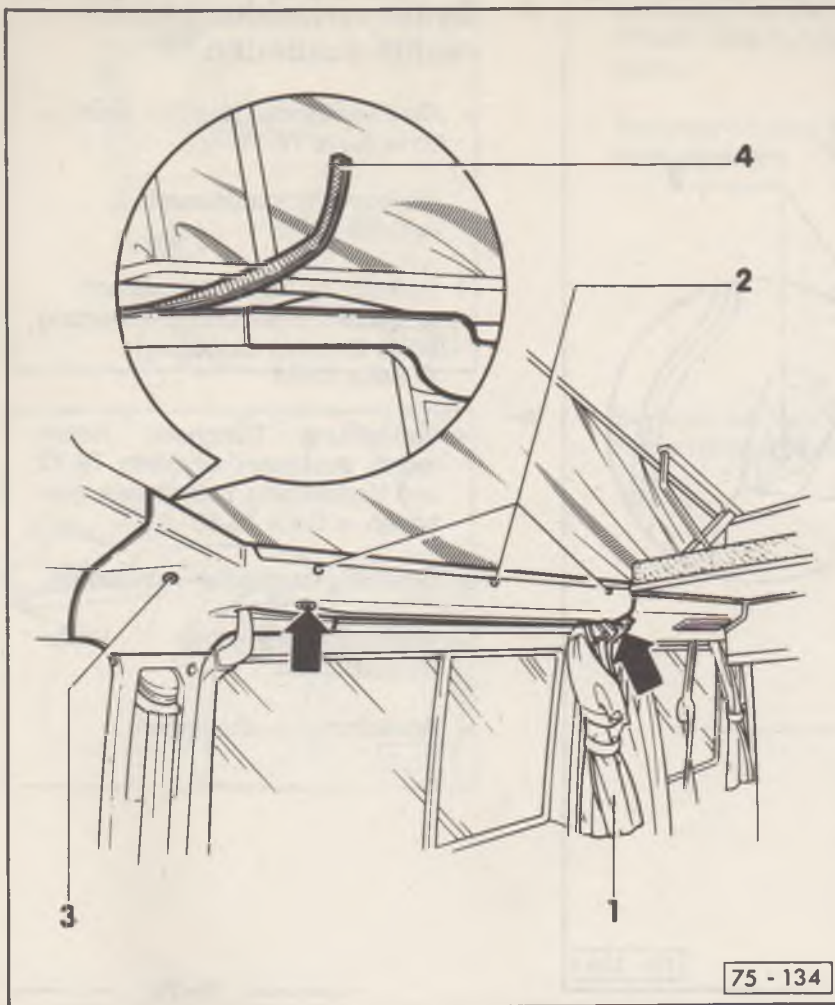

75-71

Verkleidung Dachholm hinten rechts ausbauen

- Hängeschränk ausbauen ⇒ Seite 77-15
- Verkleidung Säule C rechts ausbauen ⇒ Seite 75-63 und Verkleidung Säule D rechts ausbauen ⇒ Seite 75-64
- Abdeckkappen -1- abhebeln und Kreuzschlitzschrauben herausdrehen.
- Stopper -2- aus der Gardinenleiste nehmen.
- Kreuzschlitzschraube mit Druckknopf -3- und zwei Kreuzschlitzschrauben (aus der Gardinenleiste) herausdrehen.
- Verkleidung Dachholm hinten -4- auf der rechten Seite ausclippen.
- Verkleidung Dachholm hinten rechts -5- abnehmen und Anschlüsse von der Transistorleuchte (W 25) abziehen.

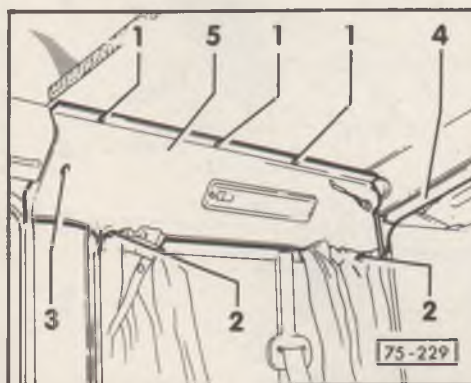

75-72

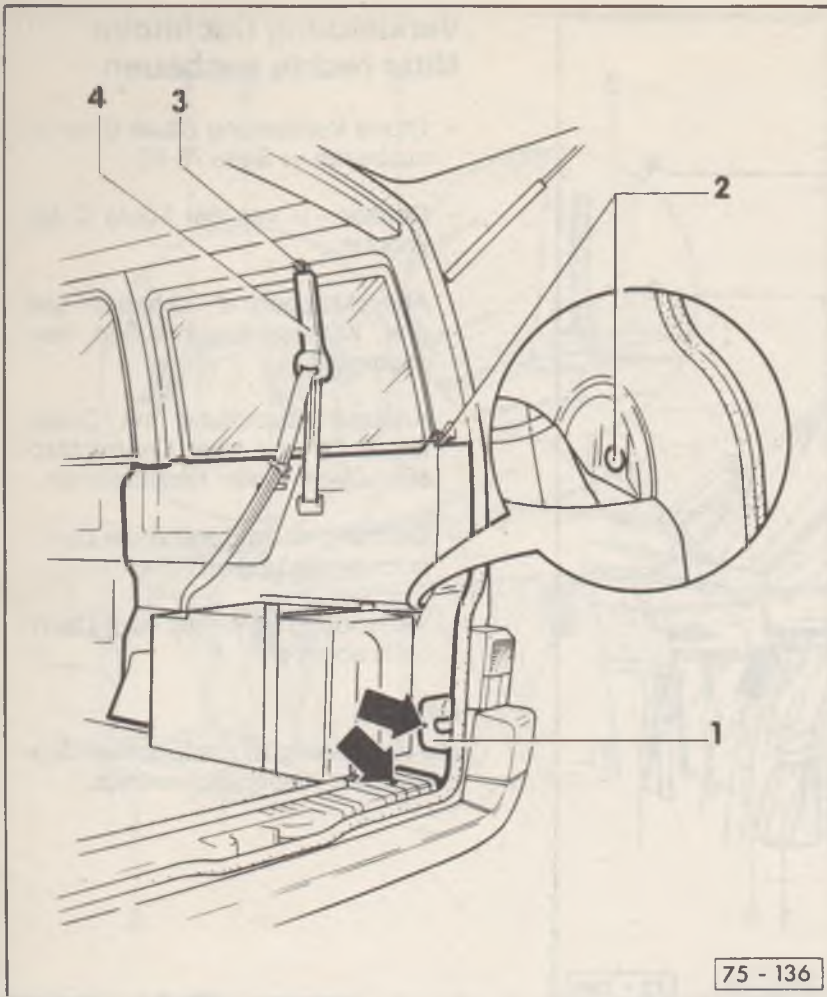

Seitenverkleidung hinten rechts ausbauen

- Abschließbares Staufach ausbauen ⇒ Seite 77-15
- Hängeschrank ausbauen ⇒ Seite 77-15
- Verkleidung Säule C ausbauen ⇒ Seite 75-63 und Verkleidung Säule D rechts ausbauen ⇒ Seite 75-64
- Verkleidung Dachholm hinten rechts ausbauen ⇒ Seite 75-72 und Verkleidung Wassertank ausbauen ⇒ Seite 76-30
- Sitz-/Liegebank nach vorn ziehen.
- Kreuzschlitzschrauben -Pfeile- herausdrehen.
- Abdeckung -1- abnehmen.

75-73

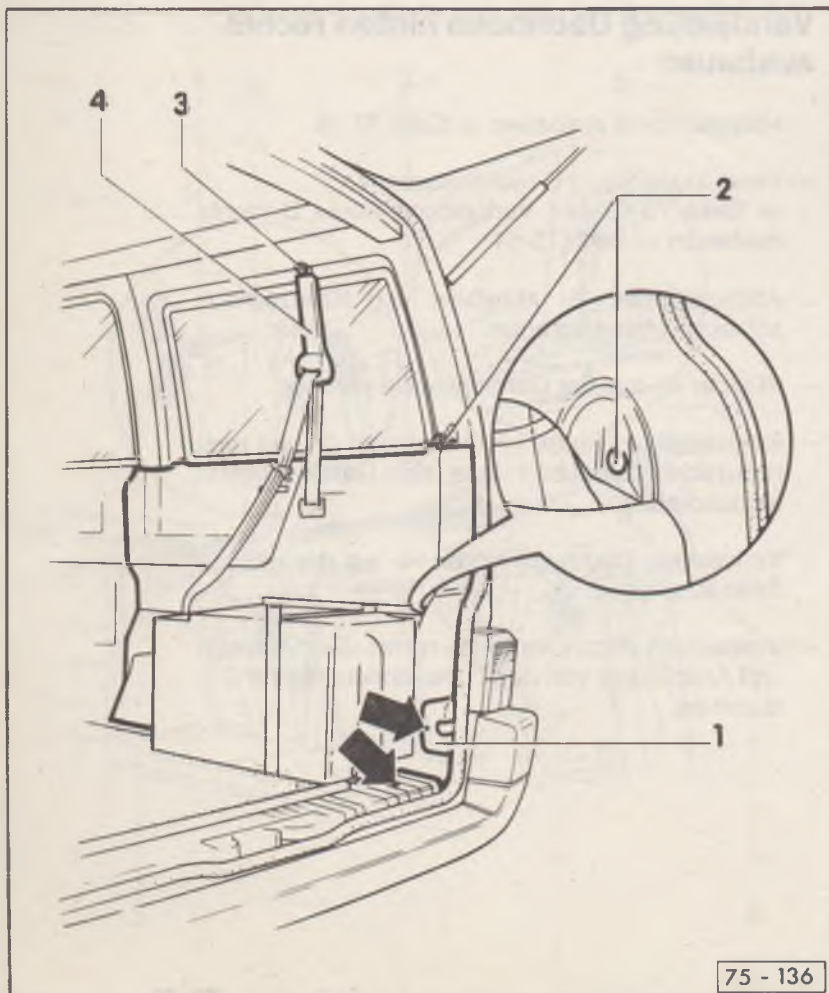

- Clipse -2- mit Innensechskantschlüssel herausdrehen.
- Sechskantschraube -3- herausschrauben und Abdeckung -4- vom Gurthalter abclipsen.



75 - 136

75-74

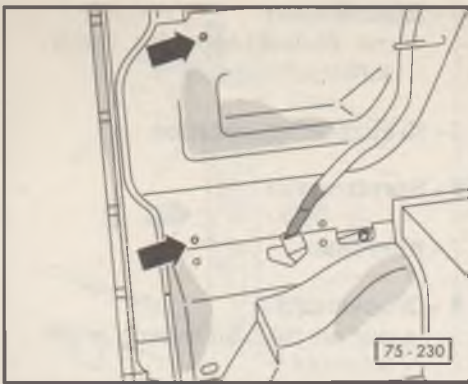

- ◀ - Im Bereich der Säule C Kreuzschlitzschrauben -Pfeile- (eine Schraube mit Abdeckkappe) herausdrehen.
- Seitenverkleidung ausclipen und von der Karosserie abziehen.

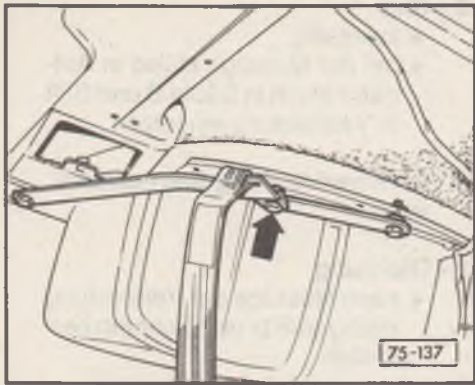

- ◀ - Sechskantschraube -Pfeil- herausschrauben und Sicherheitsgurt aus der Verkleidung herausziehen.

75-75

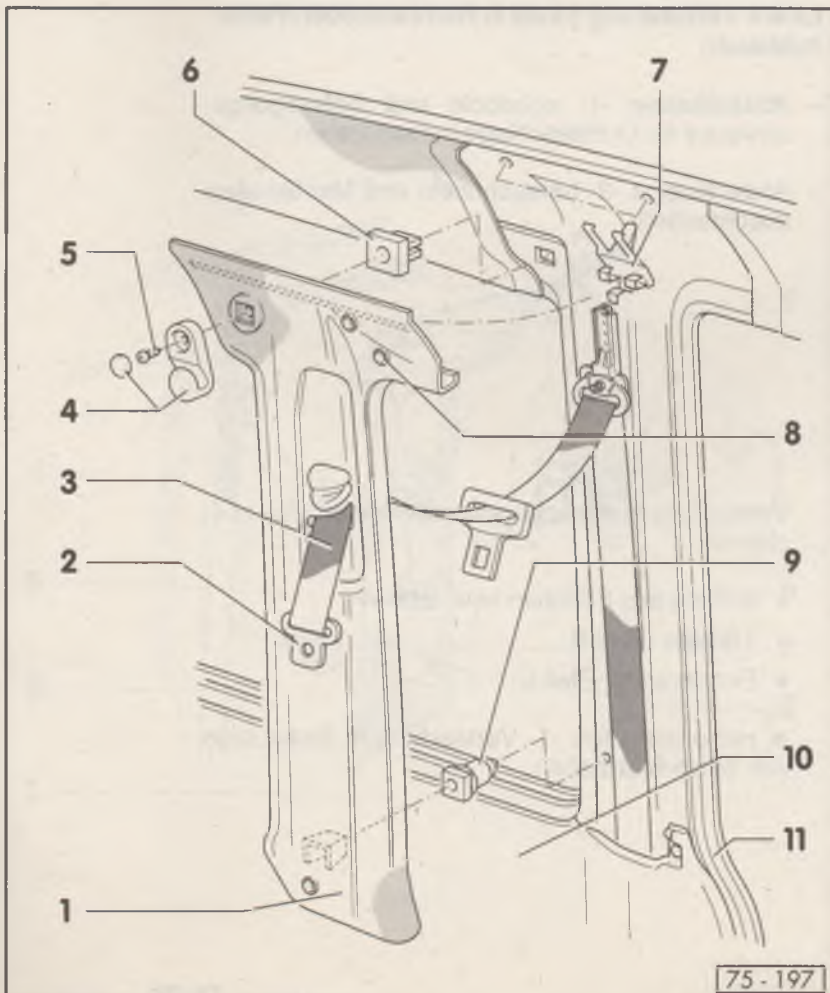

Verkleidungen aus- und einbauen (Multivan)

Hinweis:

Für Multivan mit Aufstelldach sind die Verkleidungen oberhalb der Fensterkante entsprechend den Beschreibungen für California aus- und einzubauen.

Obere Verkleidung Säule B aus- und einbauen

Nichtschiebetürseite

1 - Obere Verkleidung Säule B

- ◆ ausbauen ⇒ Seite 75-78
- ◆ einbauen ⇒ Seite 75-79

2 - Gurtbeschlag

- ◆ unten an der Säule B mit Sechskantschraube (40 Nm) angeschraubt

3 - Sicherheitsgurt

75-76

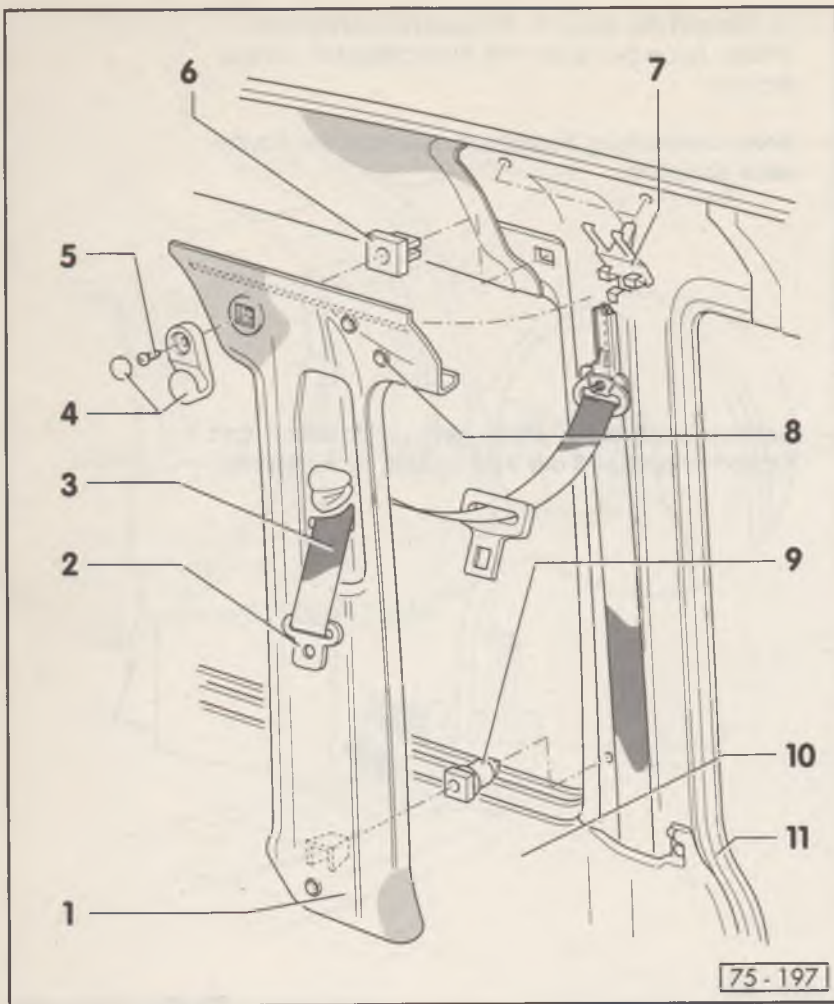

4 - Mantelhaken

- ◆ mit Abdeckkappe für Kreuzschlitzschraube

5 - Kreuzschlitzschraube

6 - Spreizmutter

7 - Klammer

8 - Druckknopf

- ◆ nur an die Verkleidung angeschraubt

9 - Clip

- ◆ zweiteilig
- ◆ bei der Montage Hülse in Aufnahme Loch in Säule B und Stift in Verkleidung einsetzen

10 - Formverkleidung Seitenwand vorn

11 - Dichtung

- ◆ nach Montage der Verkleidung richtigen Sitz der Dichtung herstellen

75-77

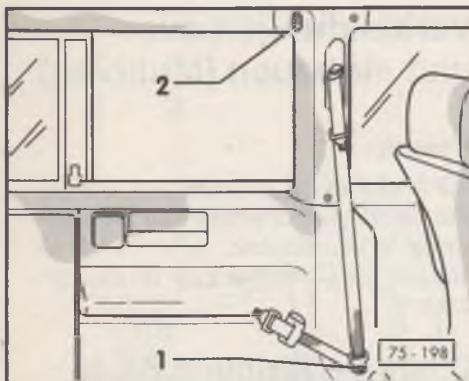

Obere Verkleidung Säule B Nichtschiebetürseite ausbauen

- Abdeckkappe -1- abhebeln und Befestigungsschraube für Gurtbeschläge herausdrehen.
- Abdeckkappe -2- heraushebeln und Mantelhaken abschrauben.

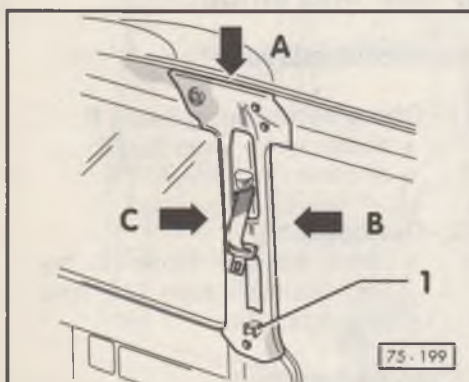

- Verkleidung in der angegebenen Reihenfolge ausclipsen:

- ◆ entlang des Formhimmels -Pfeil A-
- ◆ Türseite -Pfeil B-
- ◆ Fensterseite -Pfeil C-

- In Höhe des Clips -1- Verkleidung in Einbaulage von Säule B abziehen.

75-78

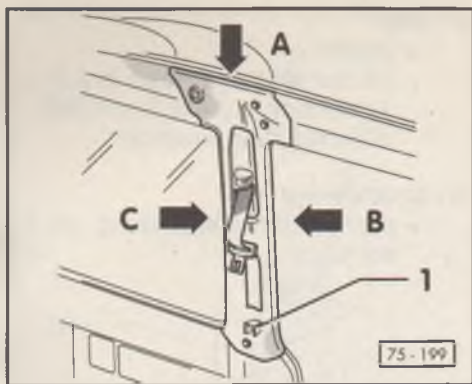

Obere Verkleidung Säule B Nichtschiebetürseite einbauen

- ◀ – Verkleidung in Einbaulage an Säule B und in die Klammern am Dachholm clipsen, dabei auf richtigen Sitz des Clips -1- und der Gurthöhenverstellung achten.
- Nach Montage der Verkleidung richtigen Sitz der Dichtung -Pfeil B- herstellen.

75-79

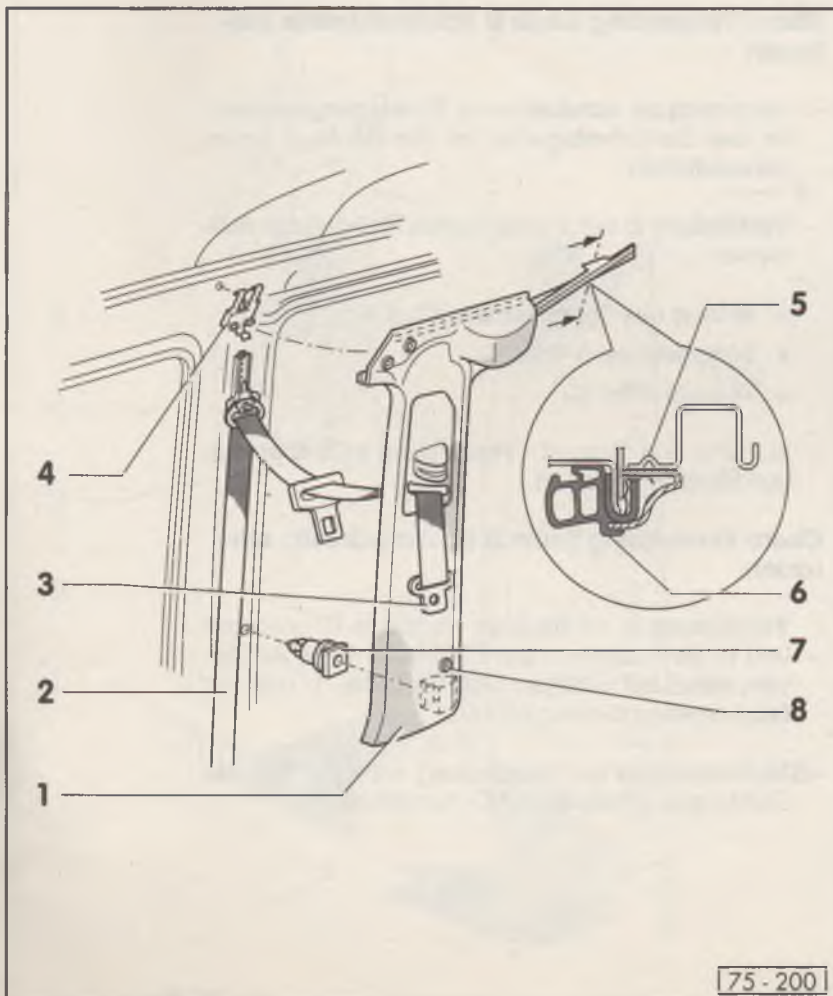

Schiebetürseite

1 - Obere Verkleidung Säule B

- ◆ ausbauen ⇒ Seite 75-82
- ◆ einbauen ⇒ Seite 75-82

2 - Sicherheitsgurt

3 - Gurtbeschlag

- ◆ unten an der Säule B mit Sechskantschraube (40 Nm) angeschraubt

4 - Klammer

5 - Fixierbuckel in Rollenführung

- ◆ Klammer muß mittig aufliegen
- ◆ falsche Anbringung der Klammer kann zur Beschädigung der oberen Verkleidung Säule B durch die Schiebetür führen

6 - Dichtung Schiebetür

75-200

75-80

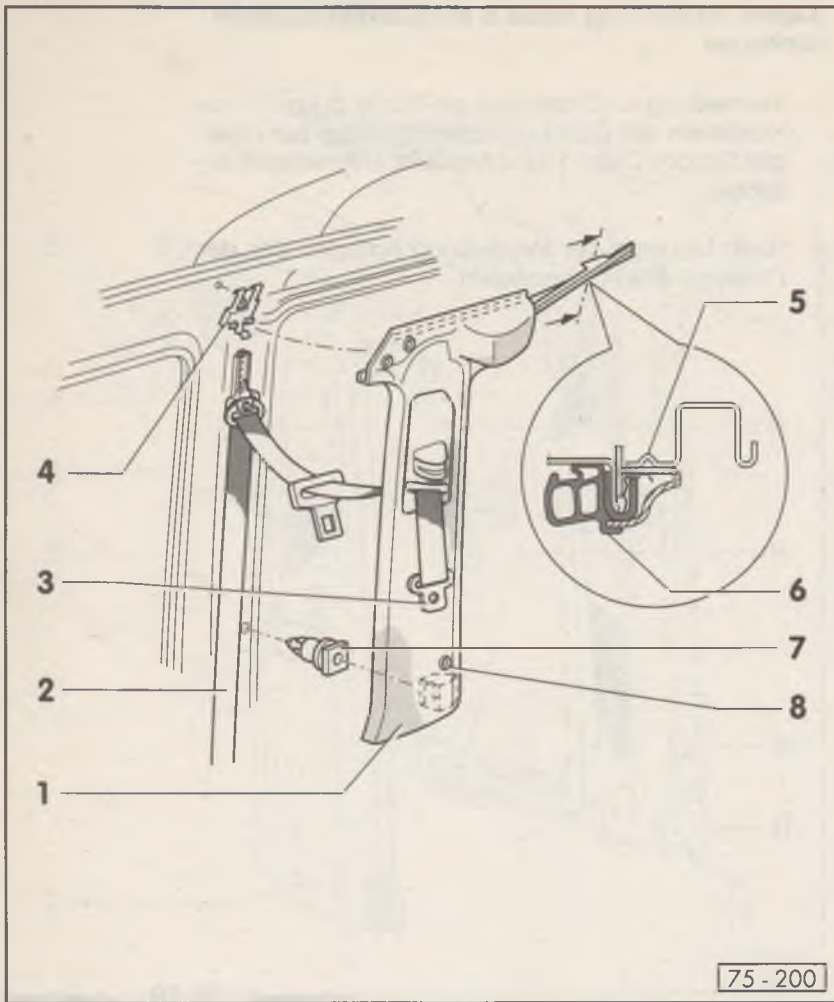

7 - Clip

- ◆ zweiteilig
- ◆ bei der Montage Hülse in Aufnahme Loch in Säule B und Stift in Verkleidung einsetzen

8 - Druckknopf

- ◆ nur an die Verkleidung geschraubt

75-81

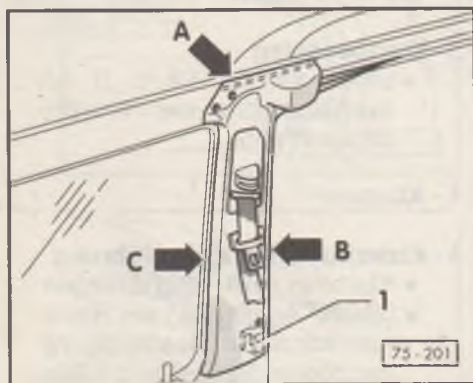

Obere Verkleidung Säule B Schiebetürseite ausbauen

- Abdeckkappe abhebeln und Befestigungsschraube des Sicherheitsgurtes an der Säule B unten herausdrehen.
- Verkleidung in der angegebenen Reihenfolge ausclipsen:
 - ◆ entlang des Formhimmels -Pfeil A-
 - ◆ Schiebetürseite -Pfeil B-
 - ◆ Türseite -Pfeil C-
- In Höhe des Clips -1- Verkleidung in Einbaulage von Säule B abziehen.

Obere Verkleidung Säule B Schiebetürseite einbauen

- Verkleidung in Einbaulage an Säule B ansetzen und in die Klammern am Dachholm -Pfeil A- clippen, dabei auf richtigen Sitz des Clips -1- und der Gurthöhenverstellung achten.
- Nach Montage der Verkleidung richtigen Sitz der Dichtungen -Pfeile B und C- herstellen.

75-82

Untere Verkleidung Säule B aus- und einbauen

Hinweis:

Zum Ausbau der unteren Verkleidung Säule B ist vorher die obere Verkleidung Säule B (Schiebetürseite) auszubauen ⇒ Seite 75-80

1 - Querträger Durchstieg

2 - Klammer

- ◆ Abstand der Klammern vom Querträger Durchstieg -1-:
a = 120 mm
b = 200 mm

3 - Schraube

- ◆ 40 Nm

4 - Gurtautomat

5 - Dichtung

- ◆ nach Montage der unteren Verkleidung Säule B richtigen Sitz der Dichtung herstellen

6 - Untere Verkleidung Säule B

7 - Clip

- ◆ zweiteilig
- ◆ ausbauen: Innenteil mit Innensechskantschlüssel herausdrehen
- ◆ einbauen: Außenteil und Innenteil nacheinander in Aufnahme Loch drücken

8 - Befestigungspunkt für Sicherheitsgurt

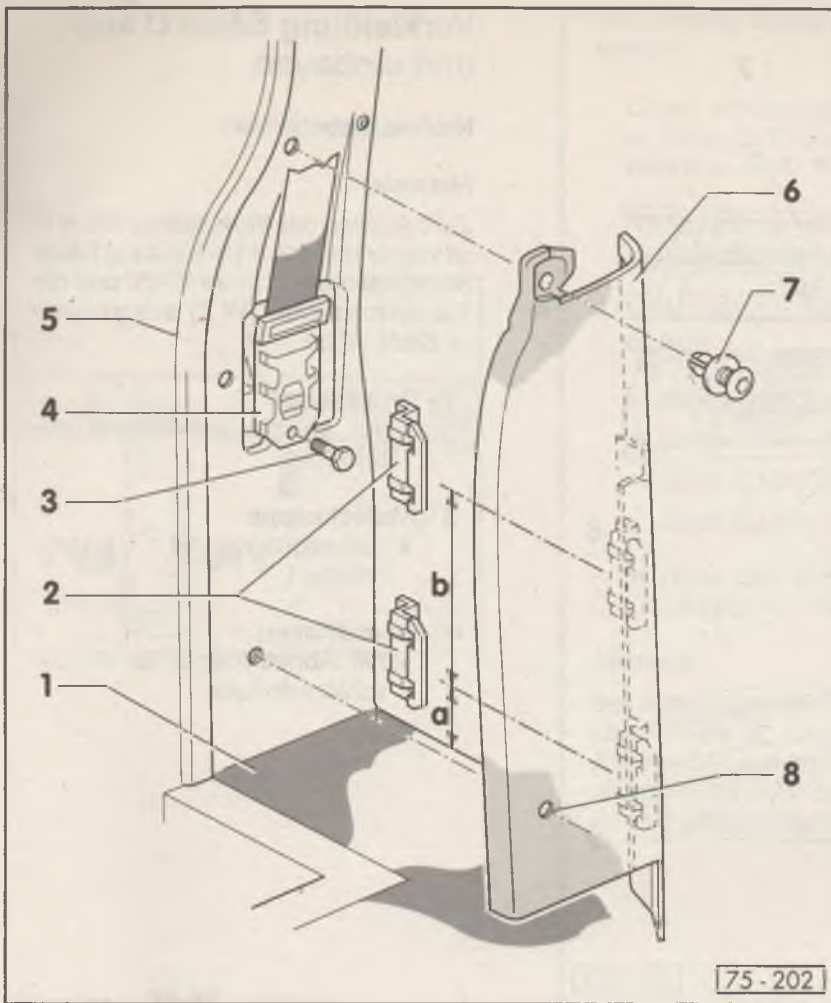

75-83

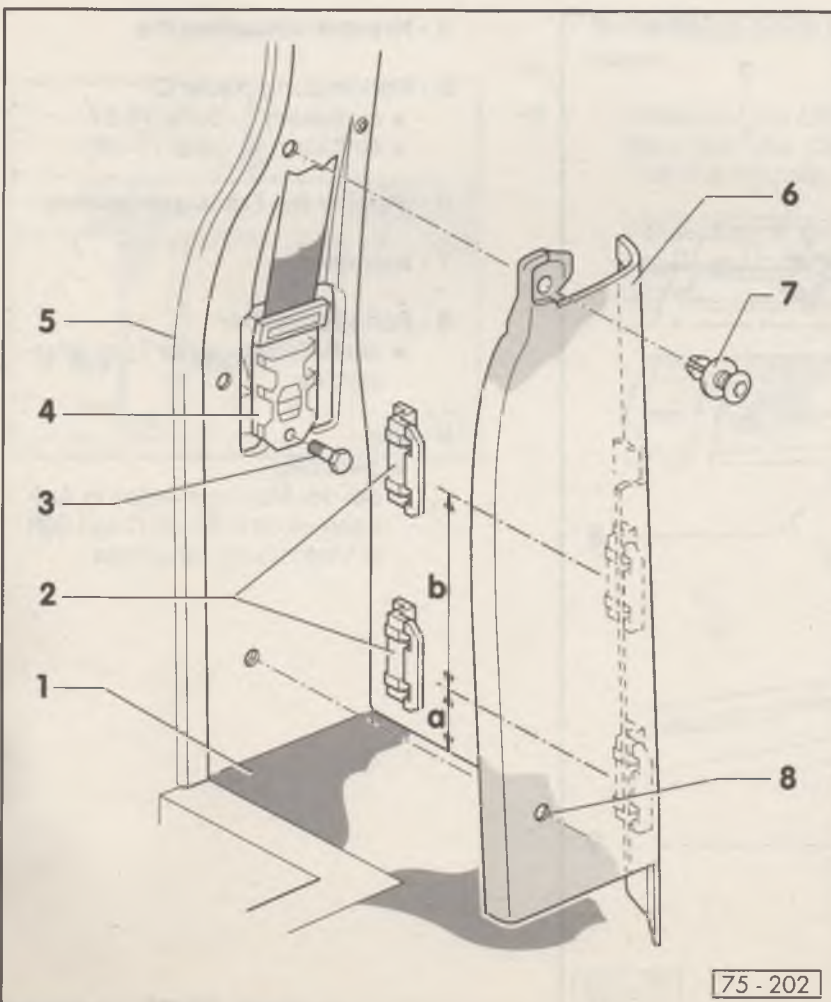

75-84

Verkleidung Säule C aus- und einbauen

Nichtschiebetürseite

Hinweis:

Zum Ausbau der Verkleidung Säule C ist vorher die obere Verkleidung Säule B auszubauen ⇒ Seite 75-76 und die Transistorleuchte (W 8) auszubauen ⇒ Seite 76-23

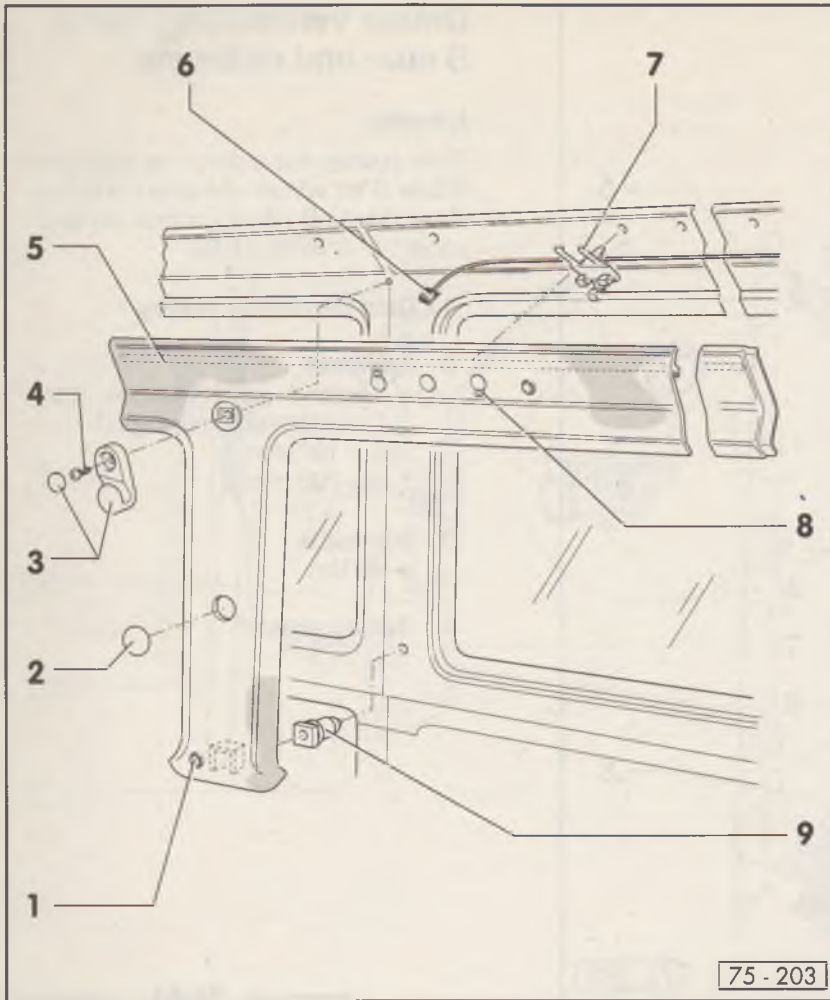

1 - Druckknopf

- ◆ nur an die Verkleidung geschraubt

2 - Abdeckkappe

- ◆ Befestigungspunkt Sicherheitsgurt

3 - Mantelhaken

- ◆ mit Abdeckkappe für Kreuzschlitzschraube

4 - Kreuzschlitzschraube

5 - Verkleidung Säule C

- ◆ ausbauen ⇒ Seite 75-87
- ◆ einbauen ⇒ Seite 75-88

6 - Stecker für Transistorleuchte

7 - Klammer

8 - Schnappmutter

- ◆ zur Befestigung der Transistorleuchte

9 - Clip

- ◆ zweiteilig
- ◆ bei der Montage Hülse in Aufnahme Loch in Säule C und Stift in Verkleidung einsetzen

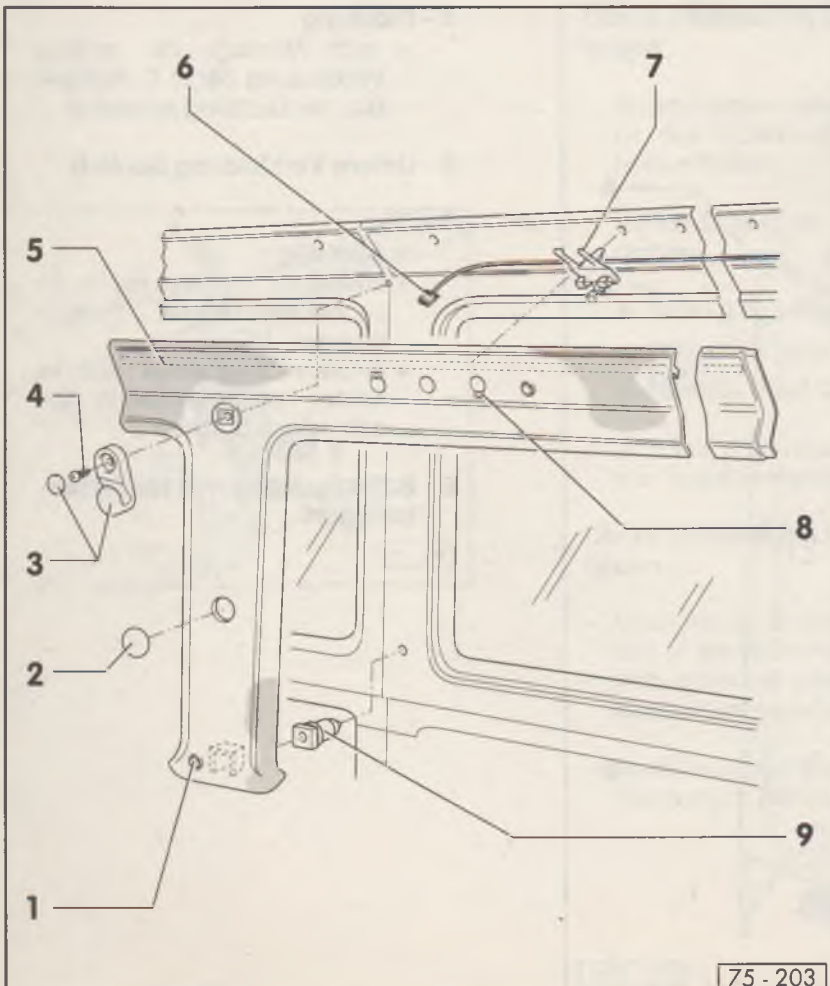

75-203

75-85

Verkleidung Säule C Nichtschiebetürseite ausbauen

- Obere Verkleidung Säule B ausbauen
⇒ Seite 75-76 und Transistorleuchte (W 8) ausbauen ⇒ Seite 76-23
- Abdeckkappe des Mantelhakens heraushebeln und Mantelhaken abschrauben.

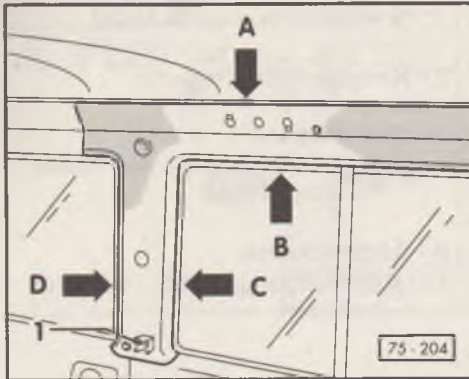

- ◀ - Verkleidung in der angegebenen Reihenfolge ausclipsen:
 - ◆ entlang des Formhimmels -Pfeil A-
 - ◆ Fensterholm -Pfeil B-
 - ◆ Säule C vorn -Pfeil C-
 - ◆ Säule C hinten -Pfeil D-
- In Höhe des Clips -1- Verkleidung möglichst in Einbaulage von Säule C abziehen.

Hinweis:

Bei Verklebung der Verkleidung in den Fensterbereichen -Pfeile B, C und D- das Ausclipsen in kleinen Abschnitten durchführen, dabei von der Verkleidungsrückseite mit der Hand oder dem Abdrückhebel 80-200 unterstützen.

75-87

Verkleidung Säule C Nichtschiebetürseite einbauen

- ◀ - Verkleidung in Einbaulage bringen, dabei auf richtigen Sitz des Clips -1- achten und Stecker für Transistorleuchte (W 8) durchstecken.
- Verkleidung in den Fensterbereichen -Pfeile B, C und D- und in die Klammern am Dachholm -Pfeil A- clipsen.

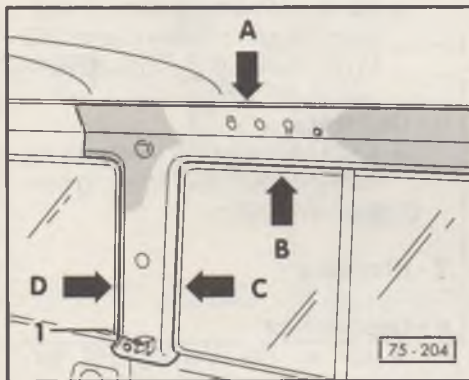

75-88

Schiebetürseite

Hinweis:

Zum Ausbau der Verkleidung Säule C ist vorher die obere Verkleidung Säule B auszubauen ⇒ Seite 75-80

1 - Verkleidung Säule C

- ◆ ausbauen ⇒ Seite 75-91
- ◆ einbauen ⇒ Seite 75-92

2 - Kreuzschlitzschraube

3 - Mantelhaken

- ◆ mit Abdeckkappe für Kreuzschlitzschraube

4 - Abdeckkappe

- ◆ Befestigungspunkt Sicherheitsgurt

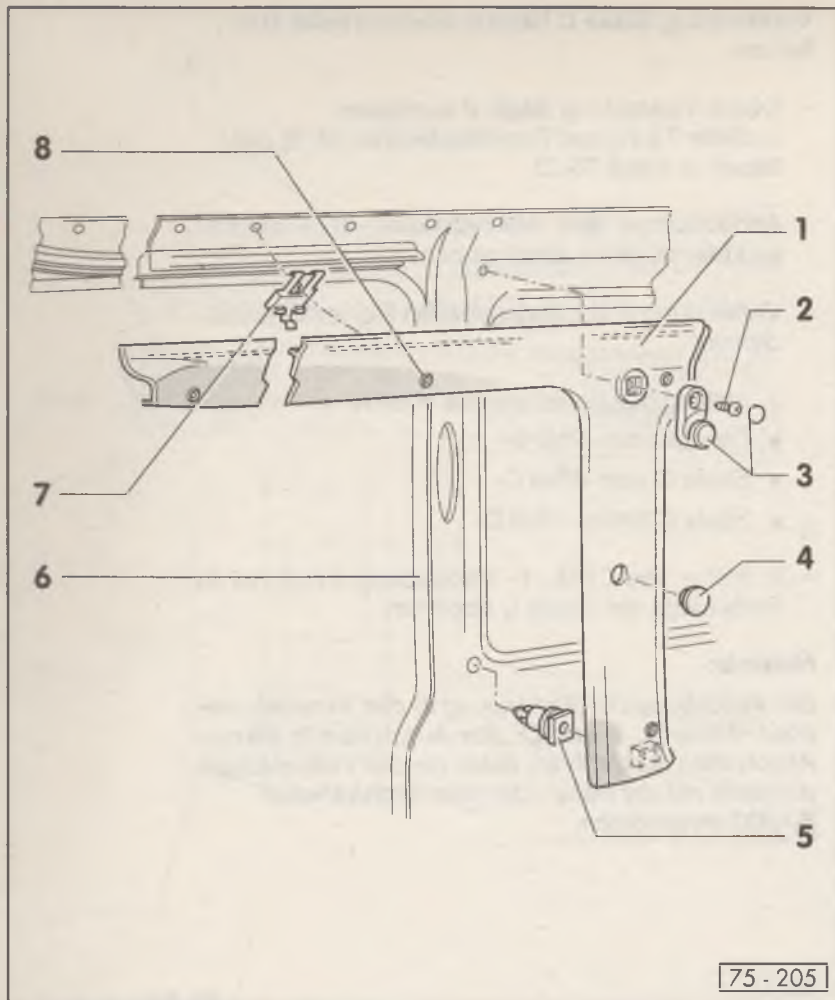

75-89

5 - Clip

- ◆ zweiteilig
- ◆ bei der Montage Hülse in Aufnahme Loch in Säule C und Stift in die Verkleidung einsetzen

6 - Dichtung

- ◆ nach Montage der Verkleidung richtigen Sitz der Dichtung herstellen

7 - Klammer

8 - Druckknopf

- ◆ nur an die Verkleidung geschraubt

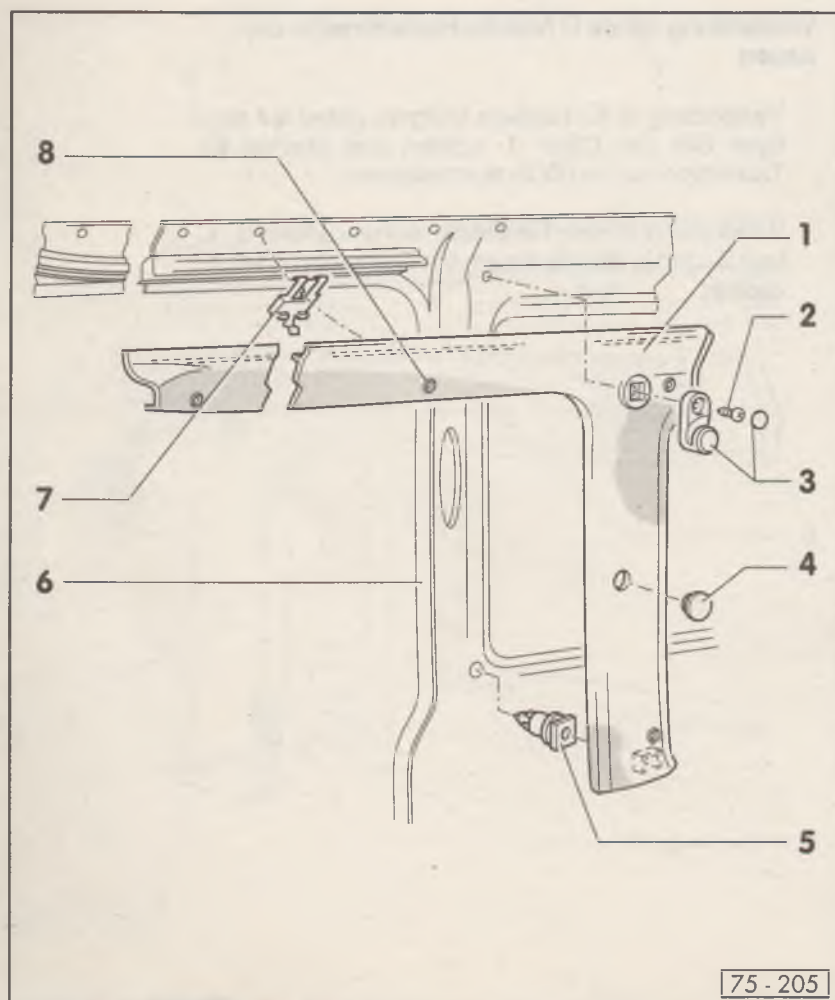

75-90

Verkleidung Säule C Schiebetürseite ausbauen

- Obere Verkleidung Säule B ausbauen
⇒ Seite 75-80
- Abdeckkappe des Mantelhakens heraushebeln und Mantelhaken abschrauben.
- Verkleidung in der angegebenen Reihenfolge ausclipsen:
 - ◆ entlang des Formhimmels -Pfeil A-
 - ◆ entlang der Türlaufschiene -Pfeil B-
 - ◆ Säule C mittig unten, Clip -1-
 - ◆ Türseite von unten -Pfeil C-
 - ◆ Fensterseite von oben - Pfeil D-

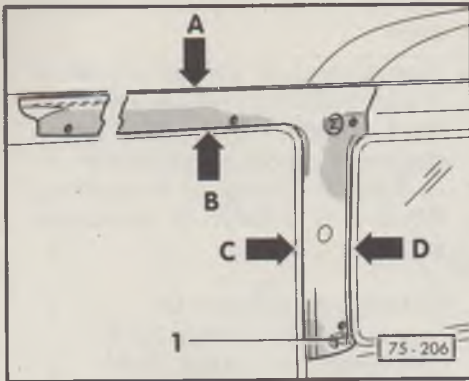

Hinweis:

Bei Verklebung der Verkleidung im Fensterbereich -Pfeil D- das Ausclipsen in kleinen Abschnitten durchführen, dabei von der Verkleidungsrückseite mit der Hand oder dem Abdrückhebel 80-200 unterstützen.

75-91

Verkleidung Säule C Schiebetürseite einbauen

- Verkleidung in Einbaulage bringen und dabei auf richtigen Sitz des Clips -1- achten.
- Verkleidung an Säule C in den Fensterbereich -Pfeil C- und in die Klammern am Dachholm -Pfeil A- clipsen.
- Richtigen Sitz der Dichtung -Pfeile B und C- herstellen.

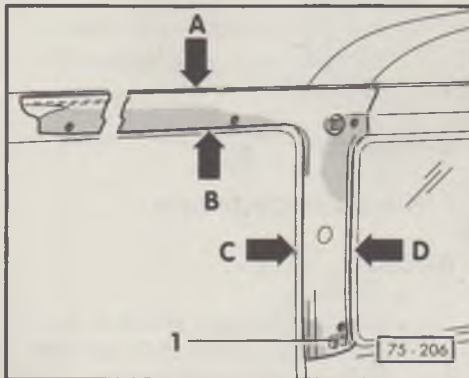

75-92

Verkleidung Säule D aus- und einbauen

Hinweise:

- ◆ Die Darstellung erfolgt nur für eine Seite, aus der spiegelbildlich für die andere Seite abgeleitet werden kann.
- ◆ Zum Ausbau der Verkleidung Säule D sind vorher die Verkleidung Dachholm hinten ⇒ Seite 75-56 sowie die obere Verkleidung Säule B ⇒ Seite 75-76 und die Verkleidung Säule C ⇒ Seite 75-85 auszubauen.

1 - Verkleidung Säule D

- ◆ ausbauen ⇒ Seite 75-95
- ◆ einbauen ⇒ Seite 75-96

2 - Klammer

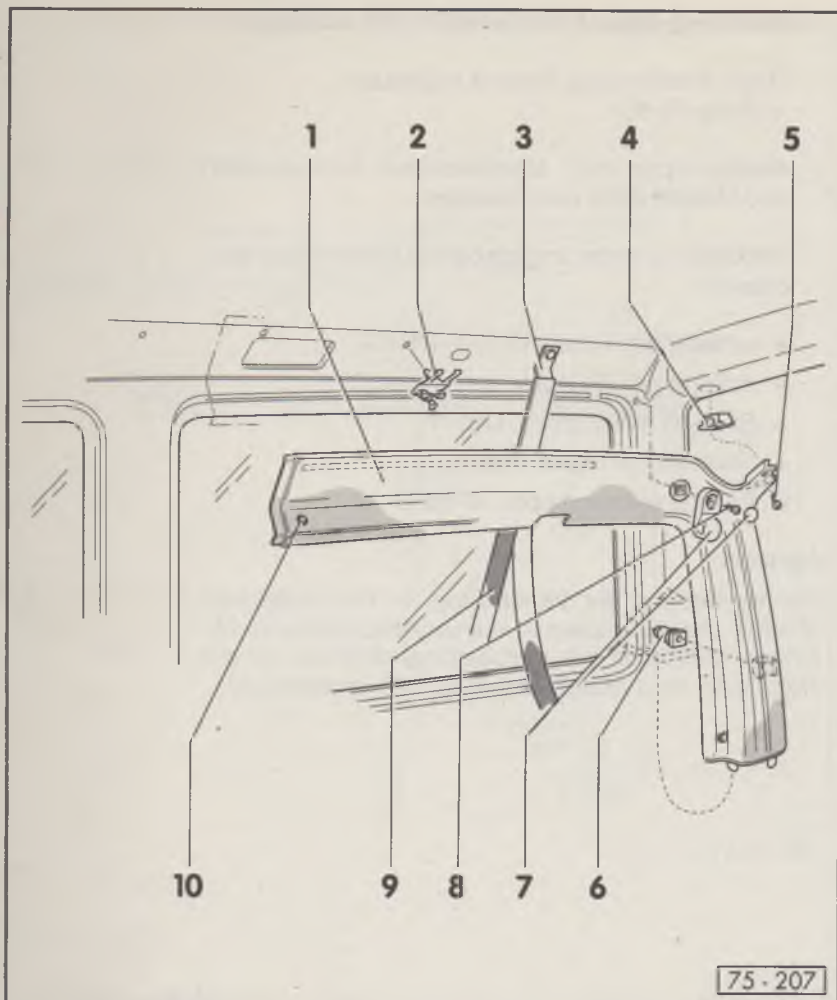

75-93

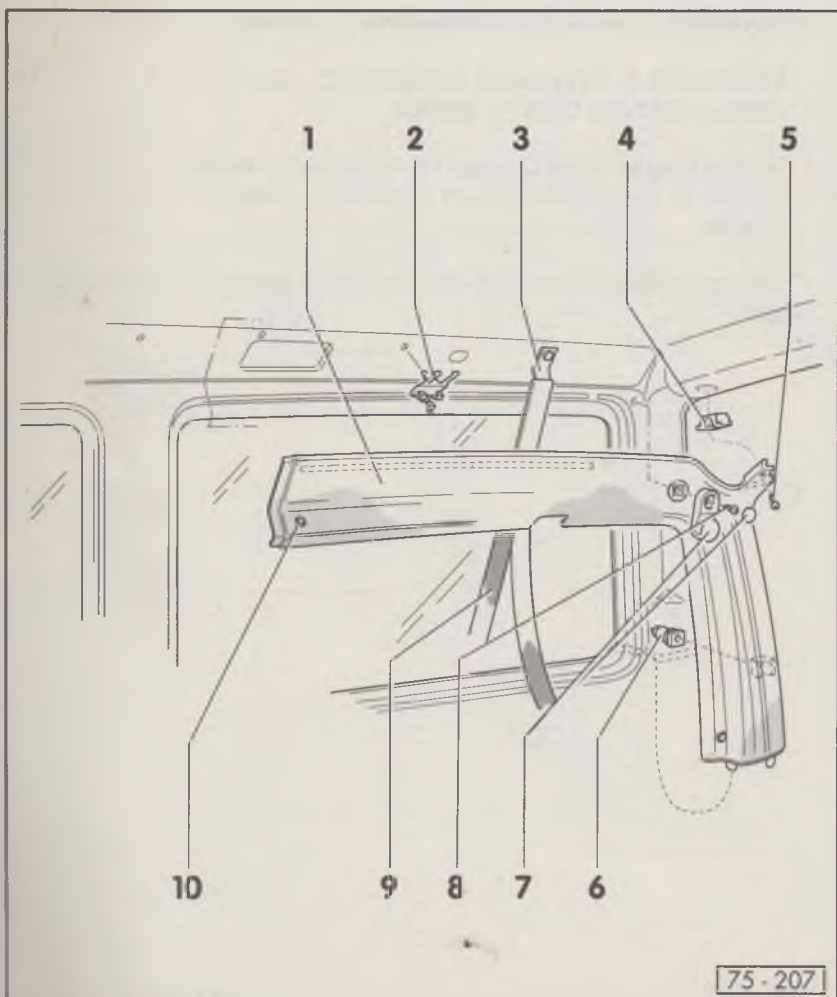

3 - Umlenkbeschlag für Sicherheitsgurt

- ◆ am Fensterholm mit Sechskantschraube (40 Nm) angeschraubt

4 - Klammer

5 - Kreuzschlitzschraube

6 - Clip

- ◆ zweiteilig
- ◆ bei der Montage Hülse in Aufnahme Loch in Säule D und Stift in Verkleidung einsetzen

7 - Mantelhaken

- ◆ mit Abdeckkappe für Kreuzschlitzschraube

8 - Kreuzschlitzschraube

9 - Sicherheitsgurt

10 - Druckknopf

- ◆ nur an die Verkleidung geschraubt

75-94

Verkleidung Säule D ausbauen

- Verkleidung Dachholm hinten ⇒ Seite 75-56 sowie die obere Verkleidung Säule B ⇒ Seite 75-76 und die Verkleidung Säule C ⇒ Seite 75-85 ausbauen.
- Abdeckkappe des Mantelhakens heraushebeln und Mantelhaken abschrauben.
- Kreuzschlitzschraube -2- herausdrehen.
- Verkleidung in der angegebenen Reihenfolge ausclipsen:
 - ◆ entlang des Formhimmels -Pfeil A-
 - ◆ Fensterholm -Pfeil B-
 - ◆ Säule D hinten -Pfeil C-
 - ◆ Clip -1- lösen
 - ◆ Unterseite vorsichtig aushängen -Pfeil D-
 - ◆ Säule D vorn -Pfeil E-

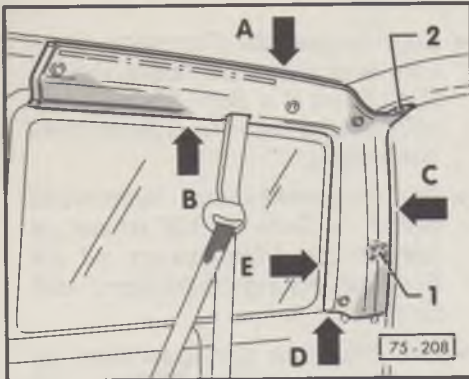

Hinweis:

Bei Verklebung der Verkleidung im Fensterbereich -Pfeile B und E-, das Ausclipsen in kleinen Abschnitten durchführen, dabei von der Verkleidungsrückseite mit der Hand oder dem Abdrückhebel 80-200 unterstützen.

75-95

Verkleidung Säule D einbauen

- Verkleidung zuerst an der Unterseite -Pfeil D- einhängen, in Einbaulage bringen und dabei auf richtigen Sitz des Clips -1- achten.
- Verkleidung an Säule D, in die Klammern am Dachholm -Pfeil A- und im Fensterbereich -Pfeile B und E- clipsen.
- Richtigen Sitz der Dichtung -Pfeil C- herstellen.

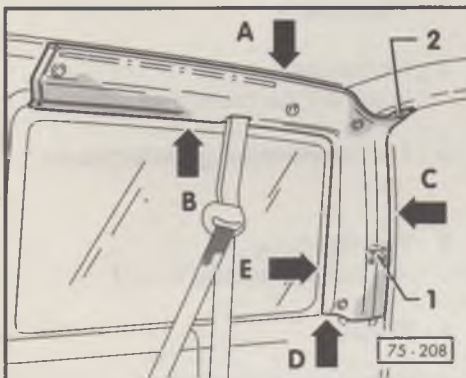

75-96

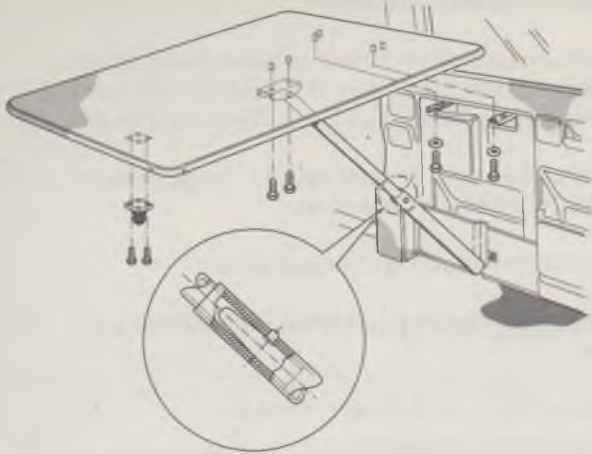
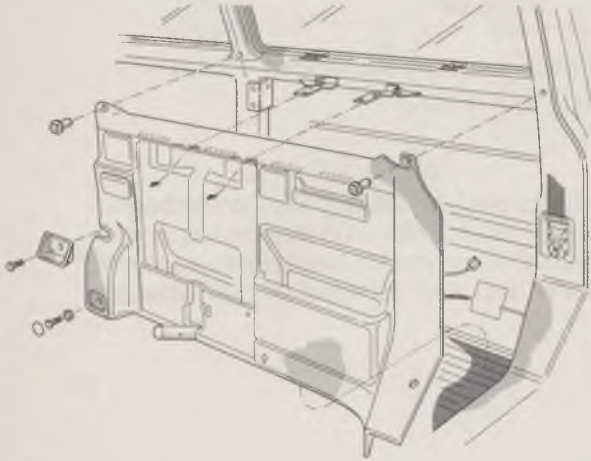
I**II**

75 - 209

Formverkleidung Seitenwand vorn aus- und einbauen

Teil I ⇒ Seite 75-98

Teil II ⇒ Seite 75-99

Hinweise:

- ◆ Zum Ausbau der Formverkleidung vorn sind vorher die obere Verkleidung Säule B ⇒ Seite 75-76 und die Verkleidung Säule C ⇒ Seite 75-85 auszubauen.
- ◆ Die Formverkleidung Seitenwand hinten ⇒ Seite 75-106 ist nur im Bereich der Überlappung mit der Formverkleidung Seitenwand vorn zu lösen.
- ◆ Der Einzelsitz (Fahrgastraum) ist auszubauen ⇒ Seite 77-11

75-97

Teil I

1 - Tischplatte

2 - Halterung

- ◆ an der Karosserie verschraubt

3 - Formverkleidung Seitenwand vorn

4 - Verriegelung

- ◆ Tisch heruntergeklappt

5 - Stütze

6 - Befestigungsschraube

- ◆ mit Unterlegscheibe

7 - Verriegelung

- ◆ Stütze zum Ausbau des Tisches trennen

8 - Befestigungsschraube

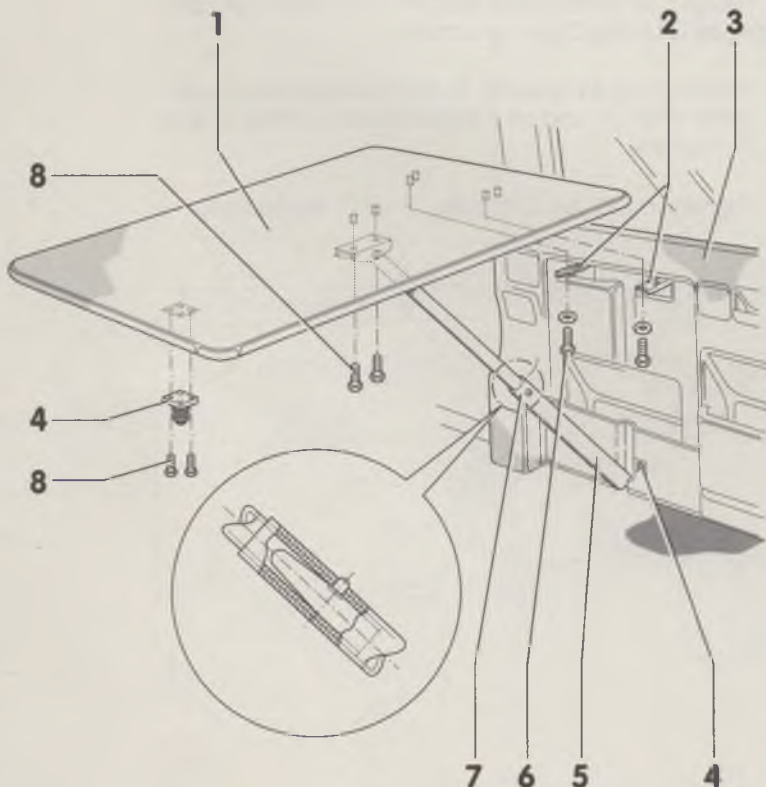

75 - 210

75-98

Teil II

1 - Clip

- ◆ zweiteilig
- ◆ ausbauen: Innenteil mit Innen-sechskantschlüssel herausdrehen
- ◆ einbauen: Außenteil und Innenteil nacheinander in Aufnahme Loch drücken

2 - Halter für Trinkbecher

- ◆ ausbauen ⇒ Abb. 1

3 - Halterung

- ◆ an der Karosserie verschraubt
- ◆ für Tischplatte

4 - Klammer

5 - Dichtung

- ◆ nach Montage der Formverkleidung Seitenwand vorn richtigen Sitz der Dichtung herstellen

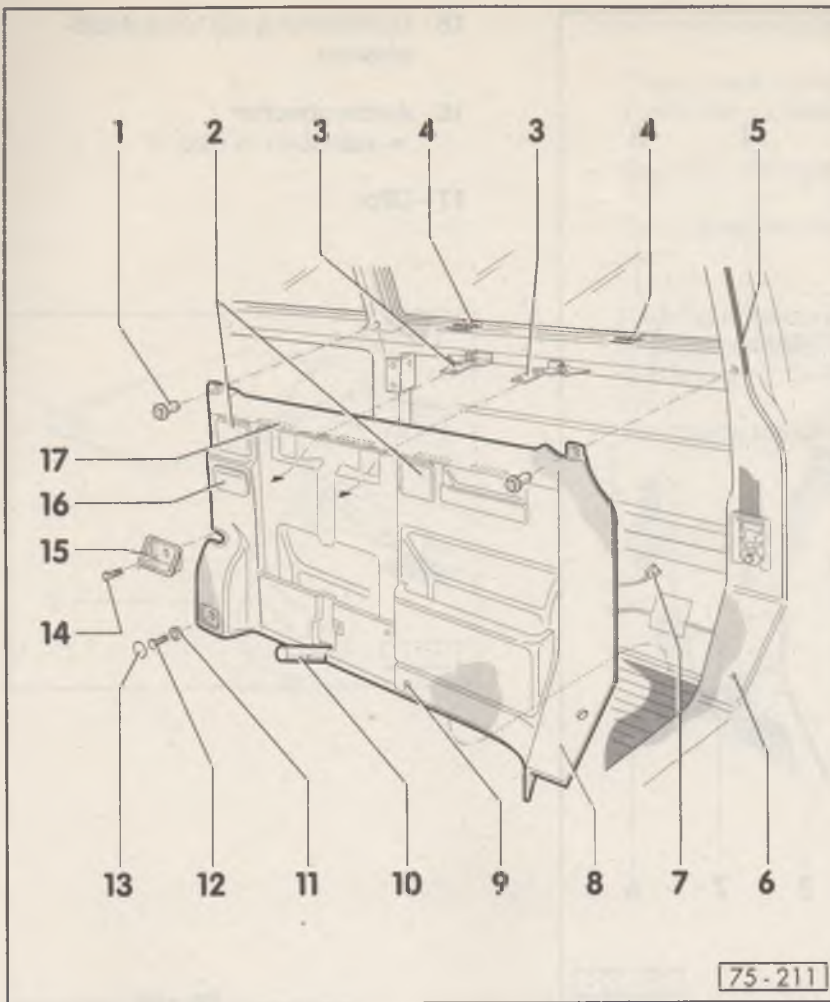

75-99

6 - Befestigungspunkt für Sicherheitsgurt

7 - Steckverbindung für 12 V-Steckdose (U 5)

8 - Formverkleidung Seitenwand vorn

- ◆ ausbauen ⇒ Seite 75-103
- ◆ einbauen ⇒ Seite 75-105

9 - 12 V-Steckdose (U 5)

10 - Unterteil Stütze

- ◆ an der Karosserie verschraubt

11 - Unterlegscheibe

12 - Sechskantschraube

13 - Abdeckkappe

14 - Kreuzschlitzschraube

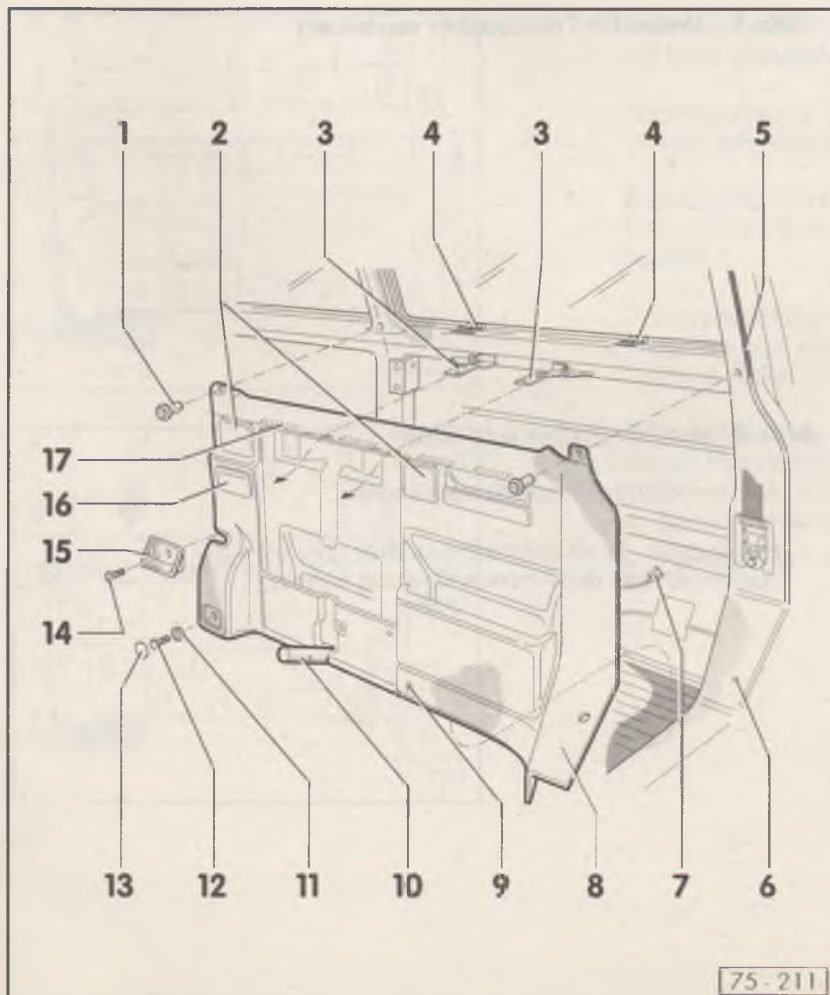

75-100

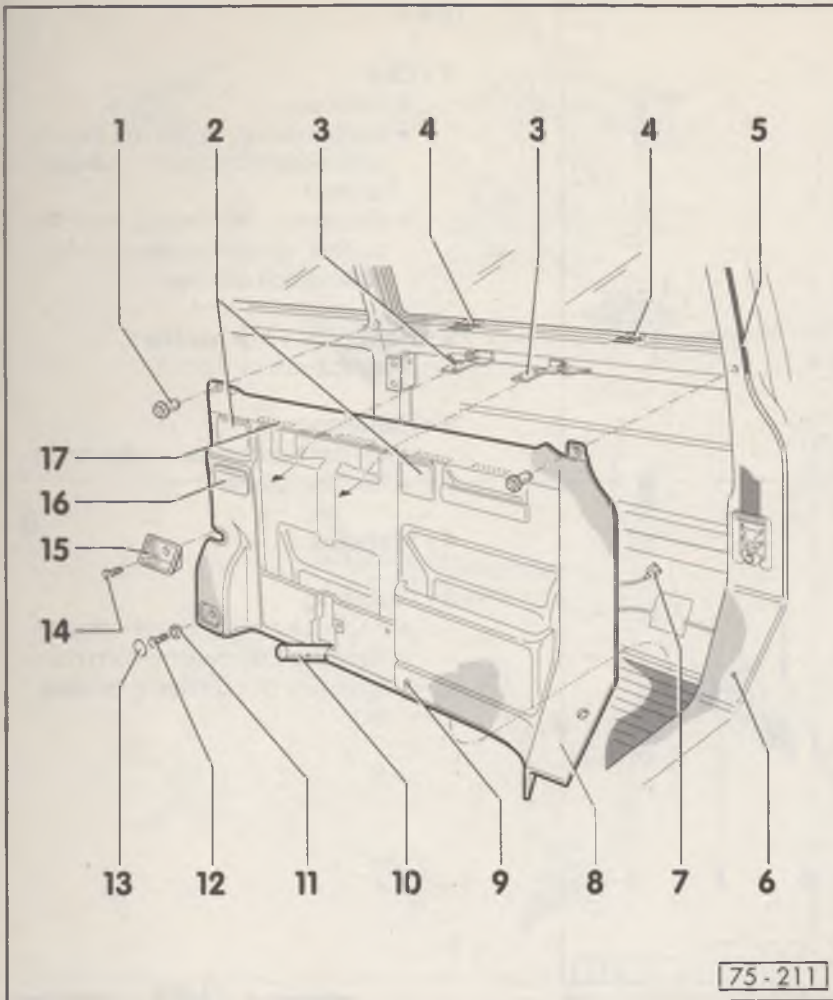

15 - Gurtführung mit Verschlussstreifen

16 - Aschenbecher
 ♦ ausbauen ⇒ Abb. 2

17 - Clip

75-101

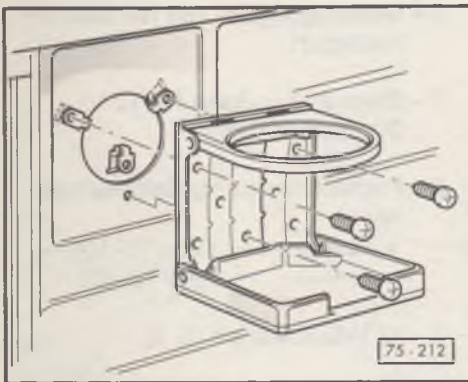

◀ Abb. 1 Halter für Trinkbecher ausbauen

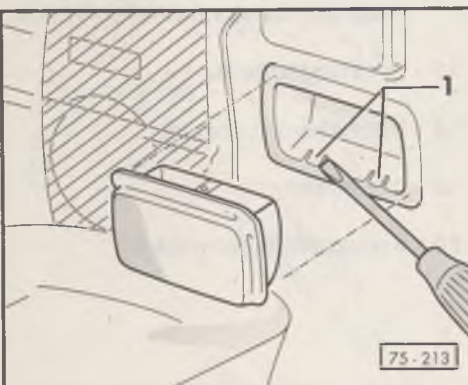

◀ Abb. 2 Aschenbecher ausbauen

- Aschenbecher (Innenteil) aushängen.
- Haltenasen -1- mit Schraubendreher über die Aussparungskante der Formverkleidung hebeln.

75-102

Formverkleidung Seitenwand vorn ausbauen

- Obere Verkleidung Säule B ⇒ Seite 75-76 und Verkleidung Säule C ⇒ Seite 75-85 ausbauen.
- Einzelsitz (Fahrgastraum) ausbauen ⇒ Seite 77-11
- Tisch durch Andrücken entriegeln und hochklappen.
- ◀ - Befestigungsschrauben -1- an der Halterung der Tischplatte lösen und Stütze an der Verriegelung -2- trennen.
- Tischplatte mit Oberteil der Stütze abnehmen.

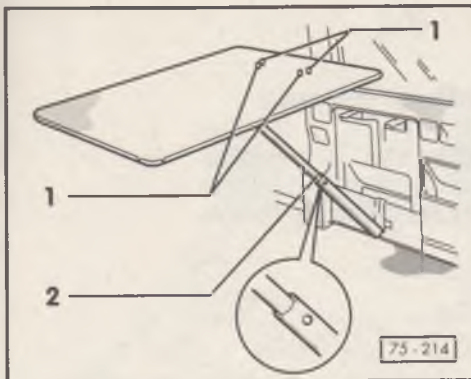

75-103

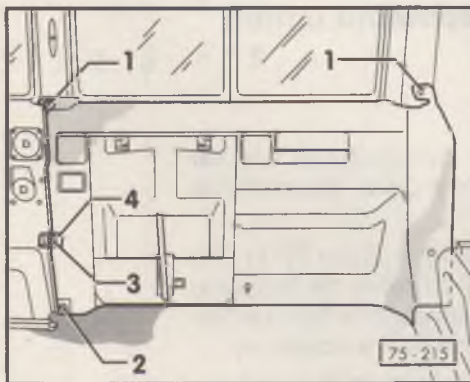

- ◀ - Innenteile der Clipse -1- mit Innensechskantschlüssel herausdrehen.
- Abdeckkappe -2- abhebeln und Sechskantschraube mit Unterlegscheibe herausschrauben.
- Kreuzschlitzschraube -3- herausdrehen und Gurtführung mit Verschlussstreifen -4- vorsichtig heraushebeln.
- Formverkleidung hinten im Bereich der Überlapung mit der Formverkleidung Seitenwand vorn lösen ⇒ Seite 75-106

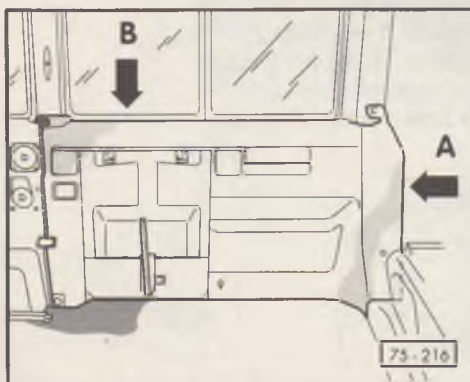

- ◀ - Formverkleidung Seitenwand vorn in der angegebenen Reihenfolge ausclipsen:
 - ◆ Säule B -Pfeil A-
 - ◆ Fensterholm -Pfeil B-

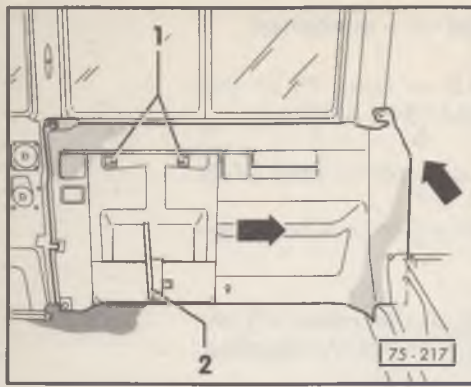

- ◀ – Formverkleidung Seitenwand vorn im Bereich Säule B abziehen und soweit wie möglich in Fahrtrichtung verschieben.
- Steckverbindung für 12 V-Steckdose (U 5) trennen.
- Formverkleidung im Bereich der Halterung für Tischplatte -1- abziehen, Halterung umklappen und Formverkleidung über das Unterteil der Stütze -2- heben.

Formverkleidung Seitenwand vorn einbauen

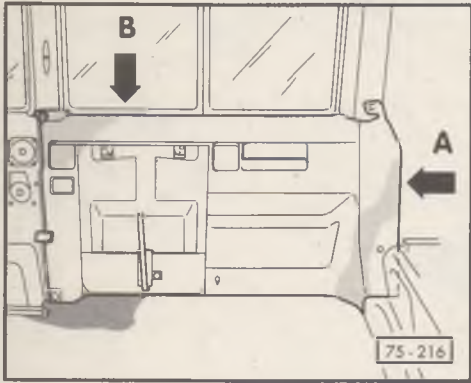

- ◀ – Der Einbau erfolgt in umgekehrter Reihenfolge. Nach dem Einclippen der Formverkleidung Seitenwand vorn ist der richtige Sitz der Dichtung -Pfeil A- herzustellen.

75-105

Formverkleidung Seitenwand hinten aus- und einbauen

Hinweise:

- ◆ Die Darstellung erfolgt nur für eine Seite, aus der spiegelbildlich für die andere Seite Wesentliches abgeleitet werden kann.
- ◆ Der Einzelsitz (Fahrgastraum) ⇒ Seite 77-11, die Sitz-/Liegebank ⇒ Seite 77-12 sowie die Bettplatte ⇒ Seite 77-14 sind einschließlich linker bzw. rechter Führungsschiene und Untergestell auszubauen.
- ◆ Zum Ausbau der Formverkleidung hinten sind vorher die Verkleidung Dachholm hinten ⇒ Seite 75-56, die obere Verkleidung Säule B ⇒ Seite 75-76, die Verkleidung Säule C ⇒ Seite 75-85, die Verkleidung Säule D ⇒ Seite 75-93 auszubauen und die Abdeckung Ladekante links bzw. rechts zu lösen.

75-106

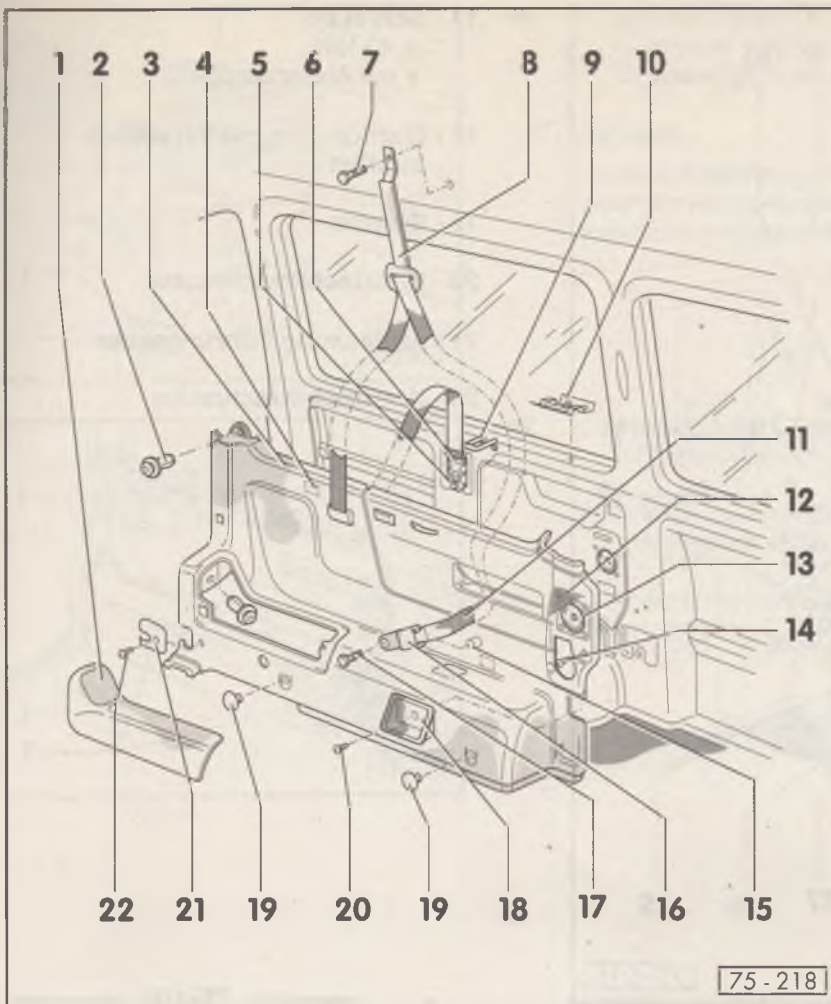

75-218

1 - Abdeckung

2 - Clip

- ◆ zweiteilig
- ◆ ausbauen: Innenteil mit Innensechskantschlüssel herausdrehen
- ◆ einbauen: Außenteil und Innenteil nacheinander in Aufnahme Loch drücken

3 - Formverkleidung Seitenwand hinten

- ◆ ausbauen ⇒ Seite 75-110
- ◆ einbauen ⇒ Seite 75-112

4 - Clip

5 - Schraube

- ◆ 40 Nm

6 - Gurtautomat

7 - Schraube

- ◆ 40 Nm

75-107

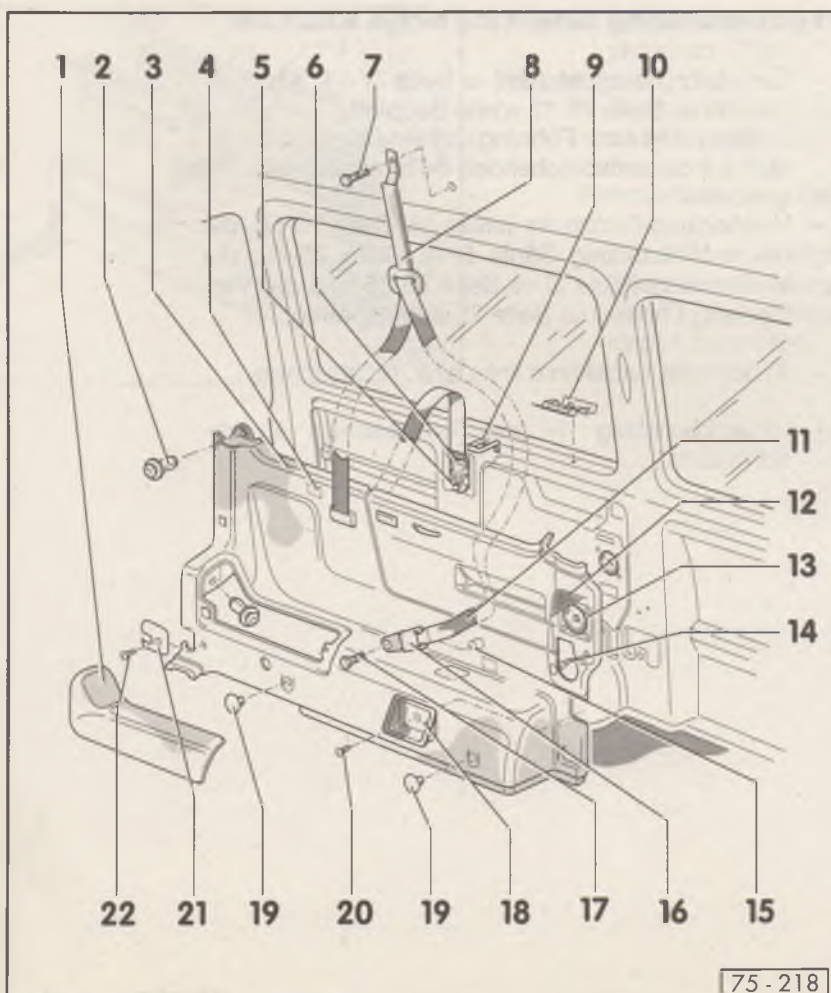

75-218

8 - Umlenkbeschlag für Sicherheitsgurt

- ◆ mit zweiteiliger Verkleidung abnehmbar

9 - Befestigungspunkt Sitz-/Liegebanklehne

10 - Klammer

11 - Sicherheitsgurt

12 - Abdeckung für Lautsprecher

13 - Lautsprecher mit Steckverbindung

14 - Kreuzschlitzschraube

- ◆ mit Unterlegscheibe und Abdeckkappe

15 - Distanzhülse

16 - Gurtbeschlag

75-108

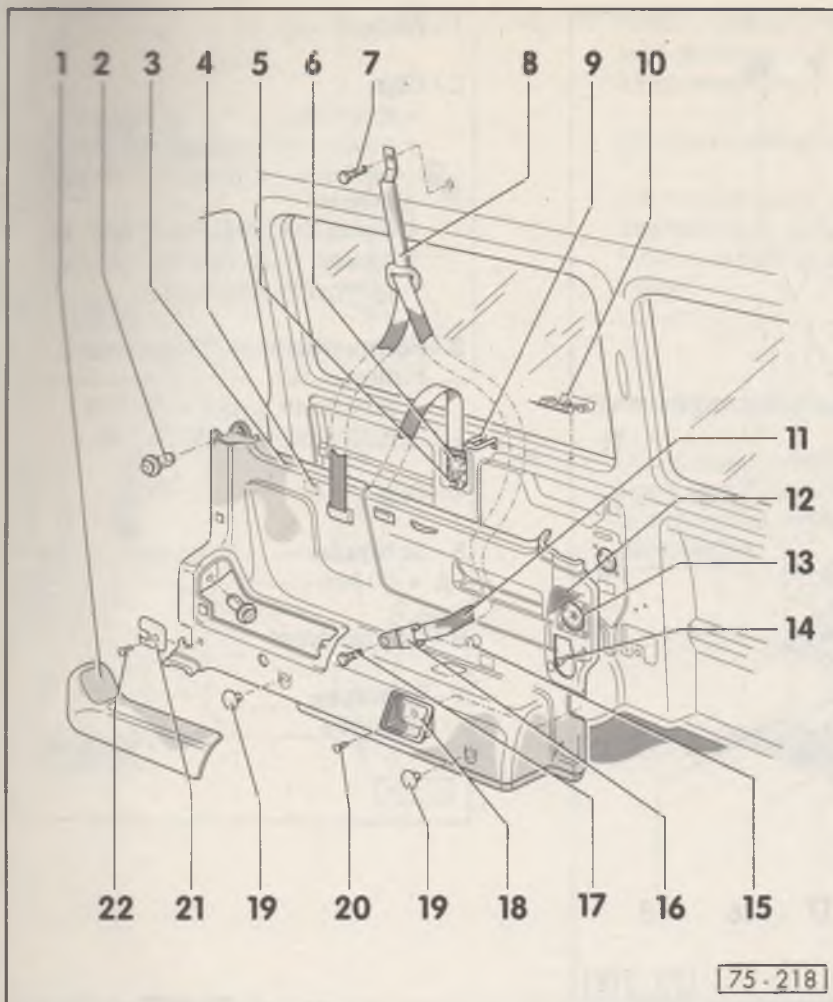

17 - Schraube

- ◆ 40 Nm
- ◆ mit Abdeckkappe

18 - Gurtführung mit Verschlußstreifen

19 - Stopfen

20 - Kreuzschlitzschraube

21 - Abdeckung Führungskeile

22 - Kreuzschlitzschraube

75-109

Formverkleidung Seitenwand hinten ausbauen

- Einzelsitz (Fahrgastraum) ⇒ Seite 77-11, Sitz-/Liegebank ⇒ Seite 77-12 sowie Bettplatte ⇒ Seite 77-14 mit Führungsschiene bzw. Unterstell auf der entsprechenden Seite ausbauen.
- Verkleidung Dachholm hinten ⇒ Seite 75-56, die obere Verkleidung Säule B ⇒ Seite 75-76, die Verkleidung Säule C ⇒ Seite 75-85 und die Verkleidung Säule D ⇒ Seite 75-93 ausbauen.
- Abdeckung Ladekante links bzw. rechts lösen.
- ◀ - Umlenkbeschlag -1- und Gurtbeschlag -2- abschrauben.

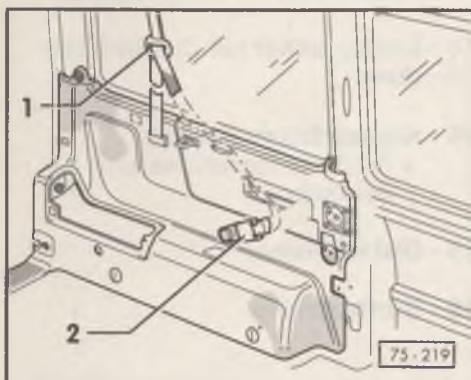

75-110

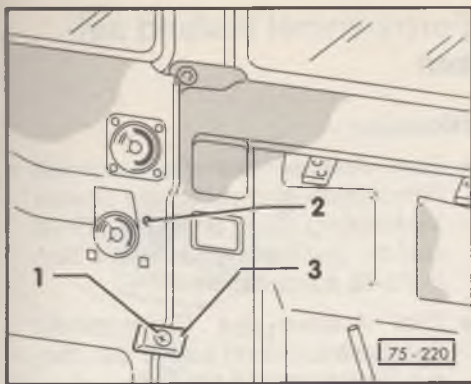

- Kreuzschraube -1- und -2- (mit Abdeckkappe) herausdrehen und Gurtführung mit Verschlußstreifen -3- vorsichtig herausheben.

Hinweis:

Je nach Ausführung kann sich die Kreuzschraube -2- unter der Abdeckung des Lautsprechers befinden, die dann zuerst abzunehmen ist.

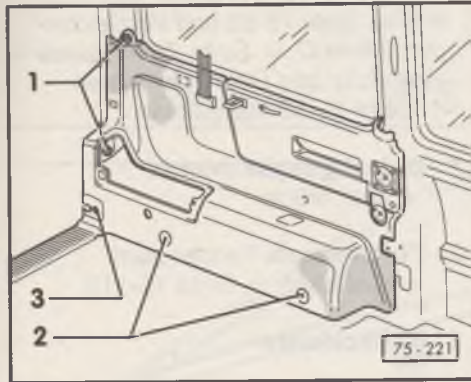

- Innenteile der Clipse -1- mit Innensechskantschlüssel herausdrehen.
- Stopfen -2- mit Schraubendreher herausdrehen oder heraushebeln.
- Abdeckung Führungskeile -3- abschrauben.

75-111

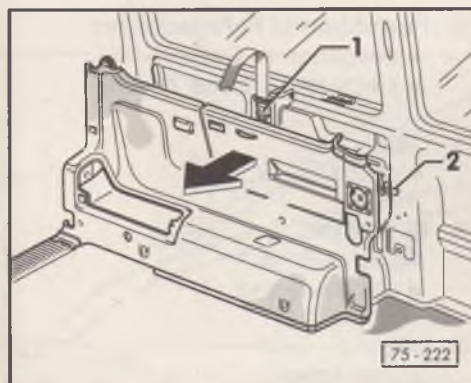

- Formverkleidung in Pfeilrichtung vom Fensterholm abziehen -Pfeil-.
- Gurtautomat -1- ausbauen und ggf. Steckverbindung Lautsprecher -2 - trennen.

Formverkleidung Seitenwand hinten einbauen

- Der Einbau erfolgt in umgekehrter Reihenfolge. Nach dem Einsetzen der Formverkleidung Seitenwand richtigen Sitz der Dichtung Rückwandklappe herstellen.

75-112

Formhimmel instand setzen

Hinweise:

- ◆ Zum Ausbau des Formhimmels Fahrerraum sind vorher die oberen Verkleidung Säule B ⇒ Seite 75-76 und die Verkleidung Säule A ⇒ Seite 75-46 auszubauen.
- ◆ Zum Ausbau des Formhimmels Fahrgastraum sind vorher die oberen Verkleidungen Säule B ⇒ Seite 75-76, Verkleidungen Säule C ⇒ Seite 75-85 und Verkleidungen Säule D ⇒ Seite 75-93 sowie Verkleidungen Dachholm hinten ⇒ Seite 75-56 auszubauen.

1 - Befestigungsklammer

- ◆ zwei Stück

2 - Formhimmel Fahrerraum

- ◆ ausbauen ⇒ Seite 75-115

3 - Abdeckleiste

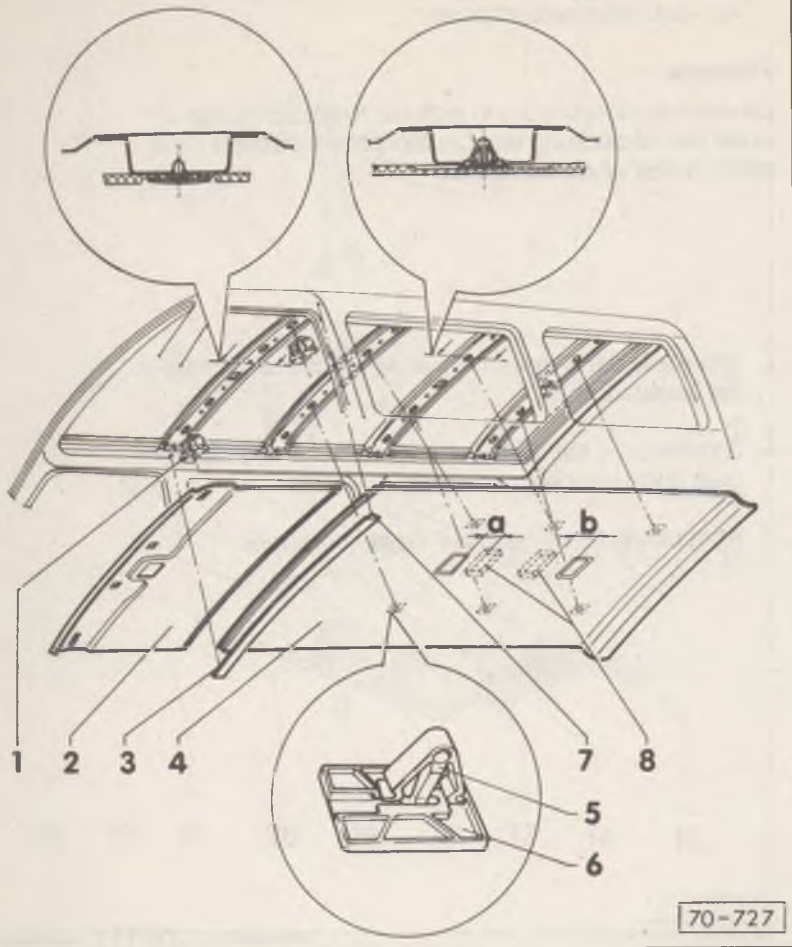

75-113

4 - Formhimmel Fahrgastraum

- ◆ ausbauen ⇒ Seite 75-116
- ◆ einbauen ⇒ Seite 75-118

5 - Clip

- ◆ sechs Stück

6 - Cliphalter

- ◆ sechs Stück
- ◆ selbstklebend

7 - Clip

- ◆ acht Stück

8 - Distanzklotz

- ◆ entfällt bei Klimaanlage
- ◆ zwei Stück
- ◆ selbstklebend, wird auf die Rückseite des Formhimmels Fahrgastraum geklebt
- a = 60 mm
(Hinterkante Ausschnitt für vordere Innenleuchte bis Vorderkante Distanzklotz)
- b = 60 mm
(Vorderkante Ausschnitt für hintere Innenleuchte bis Hinterkante Distanzklotz)

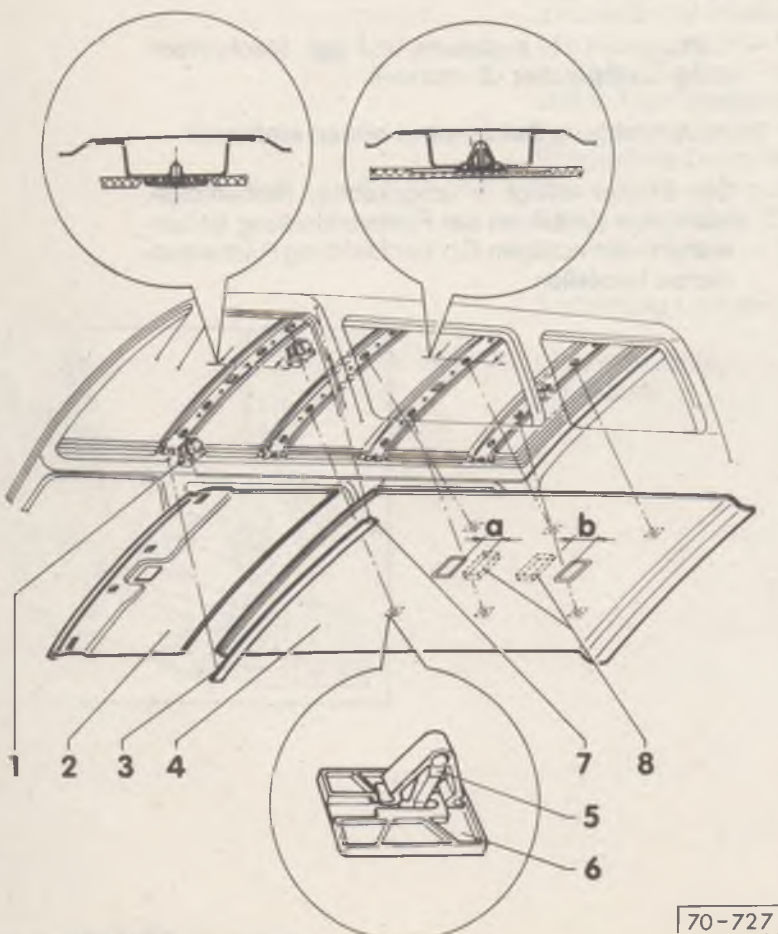

75-114

Formhimmel Fahrerraum ausbauen

- Obere Verkleidungen Säule B ⇒ Seite 75-76 ausbauen.
- Verkleidungen Säule A ⇒ Seite 75-46 ausbauen.
- ◀ - Halter -1- für Sonnenblenden abschrauben und Steckverbindungen für Spiegelbeleuchtungen trennen.
- Innenleuchte -2- heraushebeln und Steckverbindung -Pfeil- trennen.

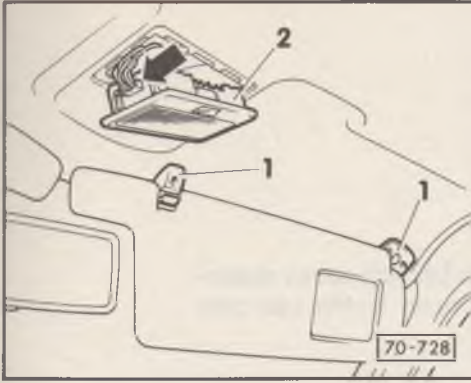

- ◀ - Abdeckleiste -1- ausclippen.
- Formhimmel Fahrerraum nach unten abnehmen.

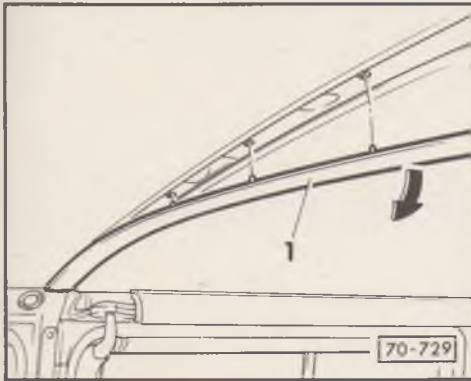

75-115

Formhimmel Fahrgastraum ausbauen

- Obere Verkleidungen Säule B ⇒ Seite 75-76 ausbauen.
- Verkleidungen Säule C ⇒ Seite 75-85 ausbauen.
- Verkleidungen Säule D ⇒ Seite 75-93 ausbauen.
- Verkleidung Dachholm hinten ⇒ Seite 75-56 ausbauen.
- ◀ - Abdeckleiste -1- ausclippen.

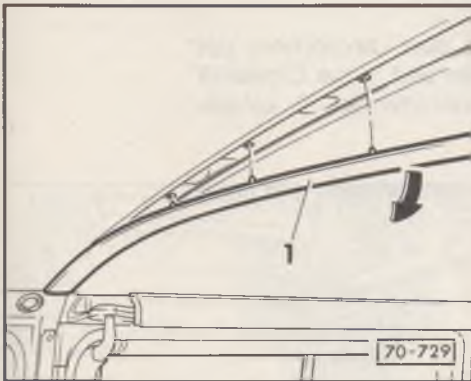

- ◀ - Innenleuchten -1- im Fahrgastraum heraushebeln und Steckverbindungen -2- trennen.

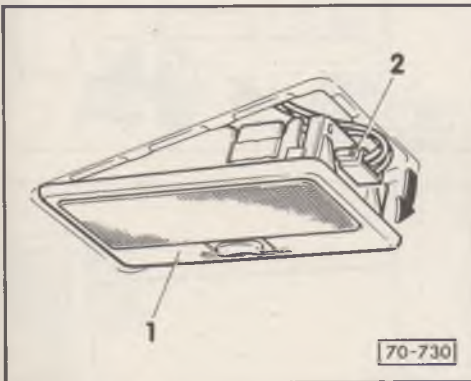

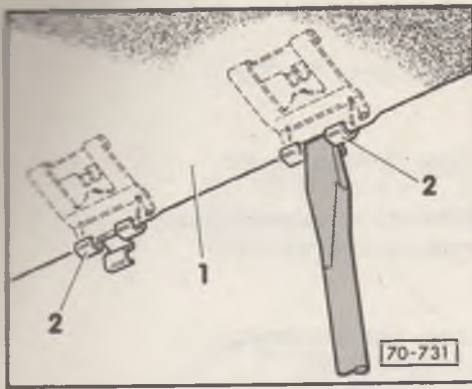

- ◀ - Formhimmel -1- aus den Klammern -2- an den Dachholmen vorsichtig heraushebeln.

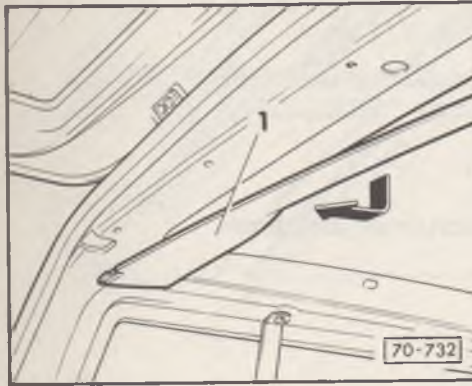

- ◀ - Formhimmel -1- im hinteren Bereich etwas absenken und aus den Clipsen nach hinten aus dem Fahrzeug herausziehen.

———— 75-117 ————

Formhimmel Fahrgastraum einbauen

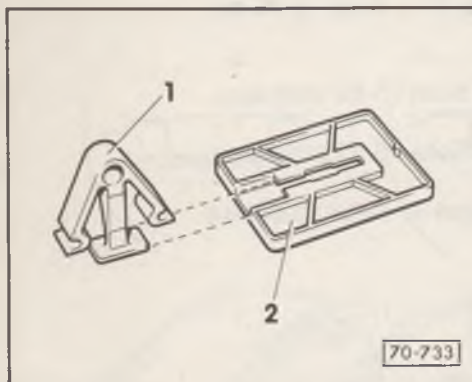

- ◀ - Clipse -1- 90° drehen, aus den Langlöchern der Dachspiegel herausnehmen und in die Cliphalter (auf der Rückseite des Formhimmels) -2- einsetzen.
- Formverkleidung in Einbaulage bringen und unter das Dach clippen.

Sicherheitsmaßnahmen

- ◆ Bei allen Reparaturarbeiten darf die 110/220 V-Spannungsversorgung nicht an der Außensteckdose angeschlossen sein.
 - ◆ Alle Reparaturarbeiten an der 110/220 V-Anlage dürfen nur von einer Elektrofachkraft oder unter Leitung und Aufsicht einer Elektrofachkraft durchgeführt werden.
 - ◆ Wird im Zuge von Reparaturarbeiten das Rohrleitungssystem der Flüssiggasgeräte geöffnet, ist vor Wiedereinbetriebnahme der Flüssiggasgeräte unbedingt eine Dichtigkeitsprüfung durchzuführen.
 - ◆ In der Bundesrepublik Deutschland kann diese Dichtigkeitsprüfung nur von einem DVFG¹⁾ - Sachkundigen gemäß DVGW²⁾ - Arbeitsblatt G 607 erfolgen.
 - ◆ Länderspezifische Vorschriften sind zu beachten!
- 1) Deutscher Verband Flüssiggas e.V.
2) Deutscher Verein des Gas- und Wasserfaches e.V.

76-1

Elektrische Geräte und Bauteile ausbauen (California)

Ladegerät (A 10) ausbauen

Achtung!

Sicherheitsmaßnahmen ⇒ Seite 76-1 beachten!

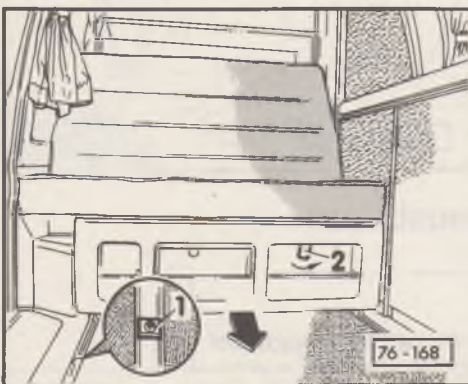

- ◀ – Begrenzer -1- aus Schiene herausschrauben.
- Verriegelung -2- lösen und Sitz-/Liegebank in Fahrtrichtung nach vorne ziehen.
- ◀ – Abdeckkappen -Pfeile- abhebeln und Kreuzschlitzschrauben aus der unteren Blende -1- herausdrehen.

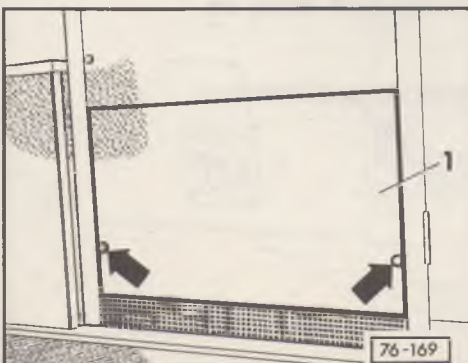

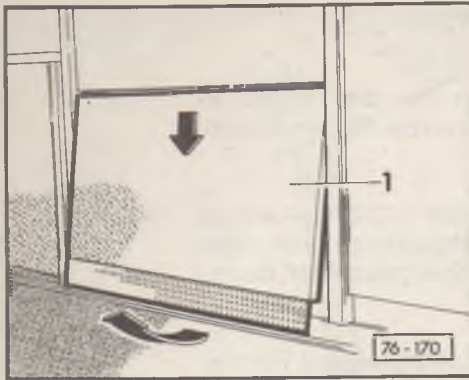

- ◀ – Blende -1- nach unten drücken und zur Fahrzeugmitte herausziehen.

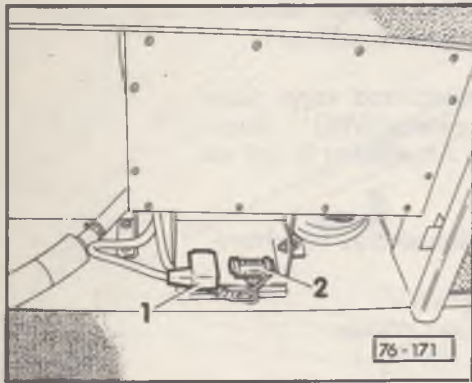

- ◀ – Stecker -1- und -2- vom Ladegerät (A 10) abziehen.

———— 76-3 ————

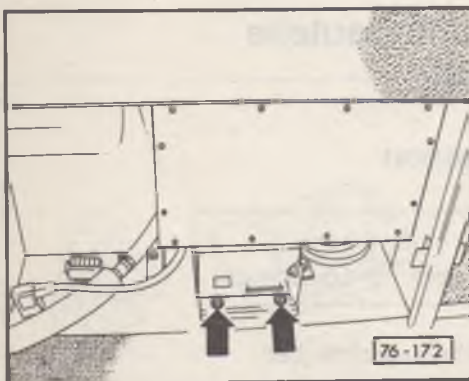

- ◀ – Kreuzschlitzschrauben -Pfeile- herausdrehen und Ladegerät (A 10) herausziehen.

Zusatzbatterien (A 1) ausbauen

Achtung!

Sicherheitsmaßnahmen ⇒ Seite 76-1 beachten!

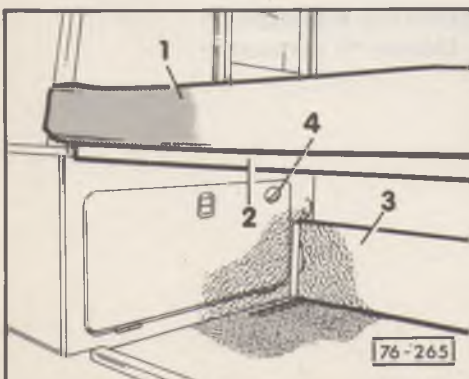

- Sitz-/Liegebank in Fahrtrichtung nach vorne ziehen.
- ◀ – Polsterauflage -1-, Auflagebrett -2- und Steckbrett -3- herausnehmen.
- Schraube -4- herausdrehen.

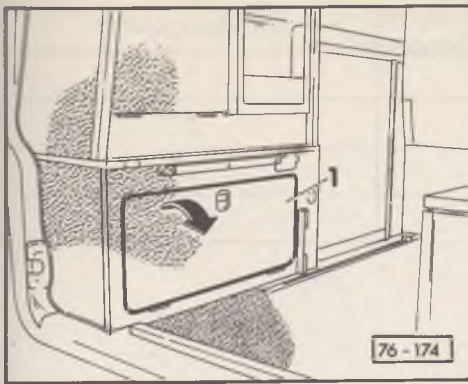

- ◀ – Klappe -1- öffnen und aushängen.

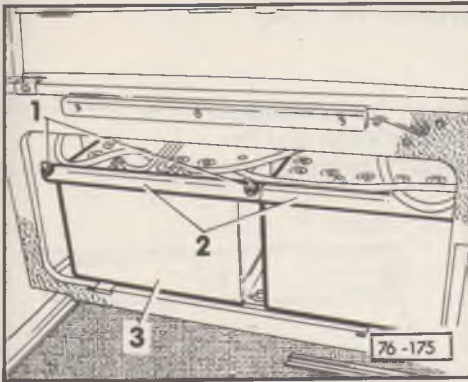

- ◀ – Sechskantmuttern -1- abschrauben und Halterungen -2- abnehmen.
- Hintere Batterie (A 1) -3- herausheben, Anschlüsse abschrauben und Pluskabel isolieren.

———— 76-5 ————

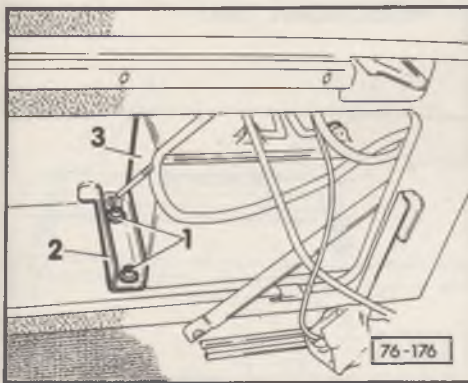

- ◀ – Sechskantschrauben -1- herausschrauben und Haltewinkel -2- herausnehmen.
- Vordere Batterie (A 1) -3- herausheben, Anschlüsse abschrauben und Pluskabel isolieren.

Außensteckdose (U 8) ausbauen

Achtung!

Sicherheitsmaßnahmen ⇒ Seite 76-1 beachten!

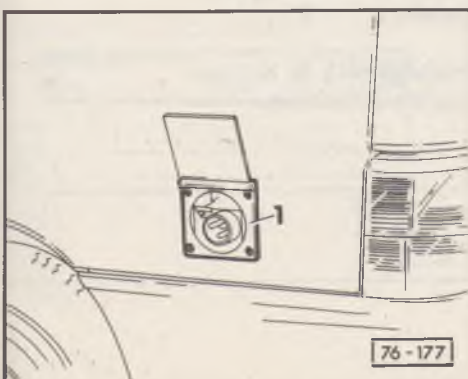

- ◀ – Vier Kreuzschlitzschrauben herausdrehen und 220 V-Außensteckdose (U 8) -1- herausziehen.

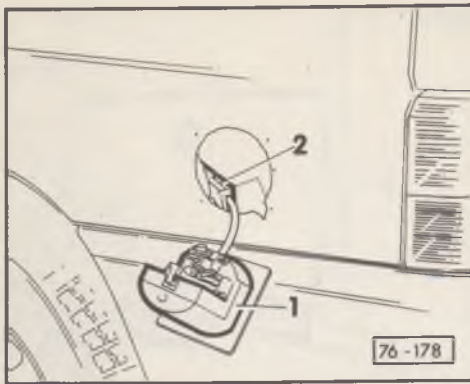

- ◀ - 220 V-Steckverbindung -2- trennen und 220 V-Außensteckdose (U 8) -1- abnehmen.

Bedien- und Anzeigeeinheit (E 153) ausbauen

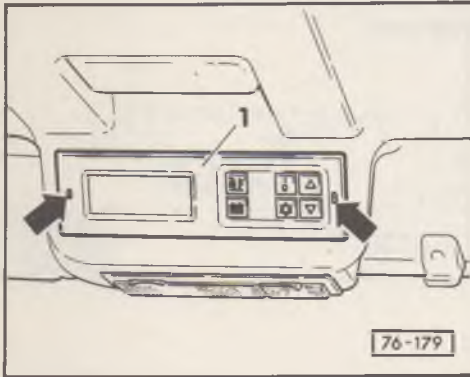

- ◀ - Hilfswerkzeug (z. B. Dorn Ø 2,5 mm) in Montage-löcher -Pfeile- ca. 20 mm tief eindrücken und Bedien- und Anzeigeeinheit (E 153) -1- herausziehen.

76-7

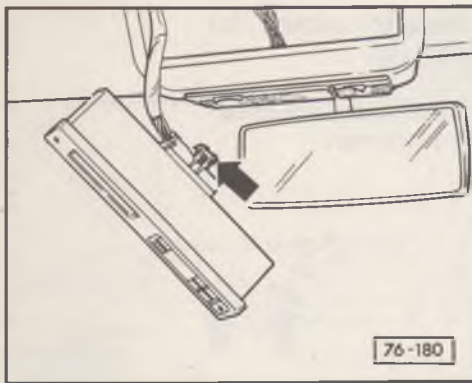

- ◀ - Sicherungsklammer -Pfeil- heraushebeln und Steckverbindung abziehen.

Bedien- und Anzeigeeinheit (E 153) ersetzen

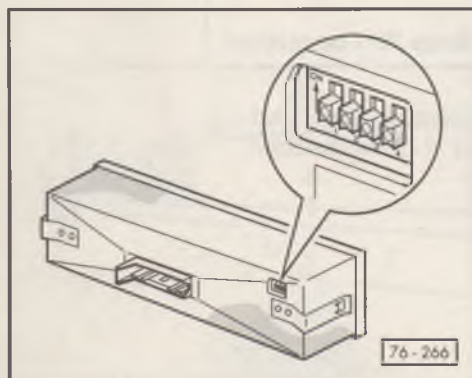

- ◀ - Beim Einbau eines Ersatzgerätes sind auf der Rückseite die DIP-Schalter auf die Ausstattungsvariante des Fahrzeuges einzustellen.
- Einstellung mit geeignetem Hilfsmittel (z. B. Kugelschreiber) nach folgender Tabelle vornehmen:

76-8

DIP-Schalter Nr.	Schalterstellung "OFF"	Schalterstellung "ON"
1	eine Zusatzbatterie	zwei Zusatzbatterien
2	Batterie Typ Sonnenschein	Batterie Typ Deta
3	Kühlbox	Kühlschrank
4	Grad Celsius	Grad Fahrenheit

Transistorleuchte (W 8 bzw. W 25) ausbauen

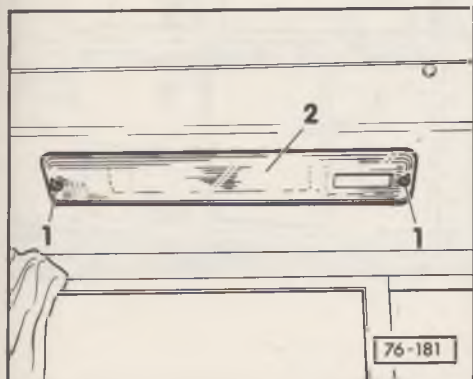

- ◀ - Kunststoffmuttern -1- abschrauben.
- Lichtscheibe -2- abnehmen.

———— 76-9 ————

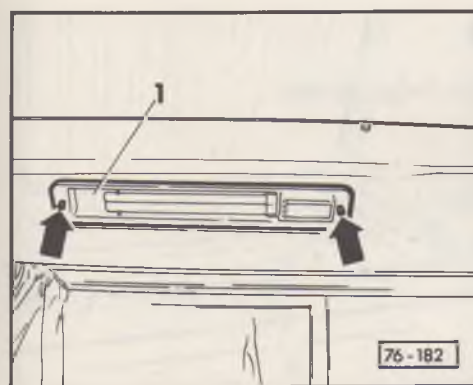

- ◀ - Kreuzschlitzschrauben -Pfeile- herausschrauben.
- Lampengehäuse -1- abnehmen.
- 12 V-Steckverbindungen trennen.

Leuchtstoffröhre ausbauen

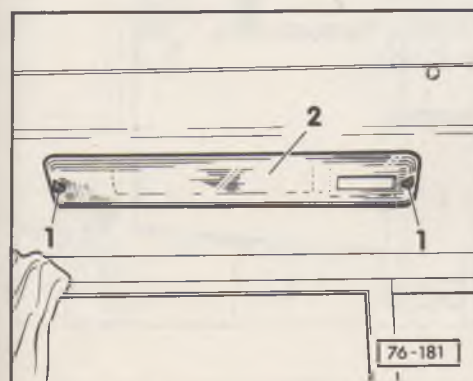

- ◀ - Kunststoffmuttern -1- abschrauben.
- Lichtscheibe -2- abnehmen.

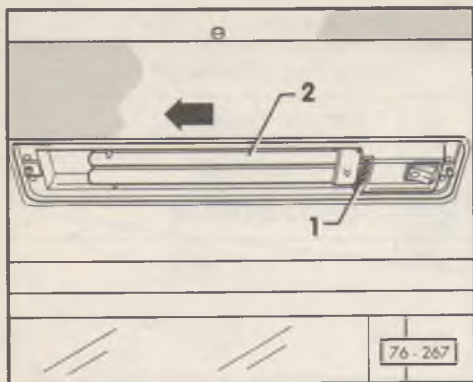

- ◀ – Vier Madenschrauben -1- lösen und Leuchtstoffröhre -2- in Pfeilrichtung herausziehen.

Innenleuchte (W 28) ausbauen

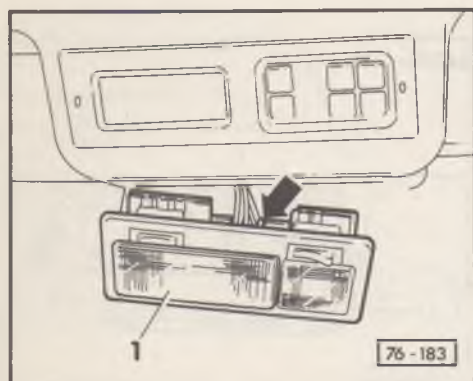

- ◀ – Innenleuchte (W 28) -1- heraushebeln und Steckverbindung -Pfeil- abziehen.

———— 76-11 ————

Leseleuchte ausbauen

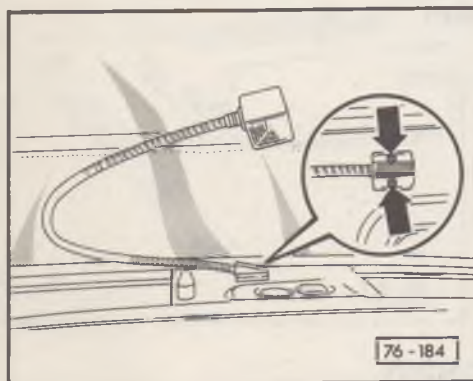

- ◀ – Kreuzschlitzschrauben -Pfeile- herausdrehen.

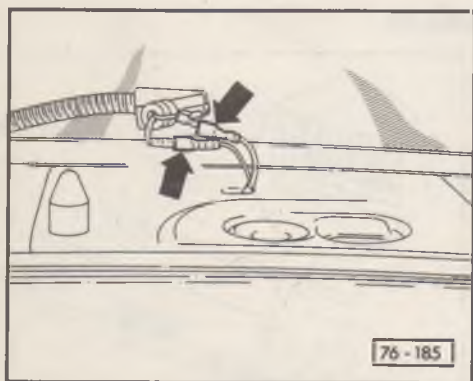

- ◀ – Kabel mit Tülle soweit aus Bohrung herausziehen, bis Steckverbindungen sichtbar sind.
- Steckverbindungen -Pfeile- trennen.

Kühltruhe (I) ausbauen

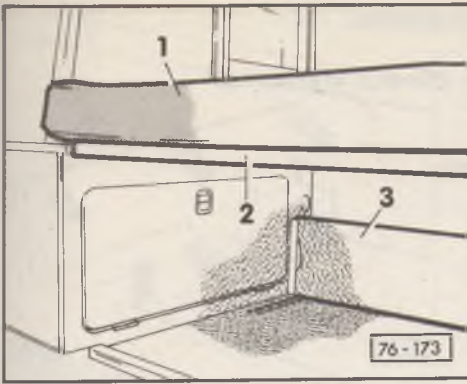

- Ladegerät (A 10) ausbauen ⇒ Seite 76-2
- ◀ - Polsterauflage -1-, Auflagebrett -2- und Steckbrett -3- herausnehmen.

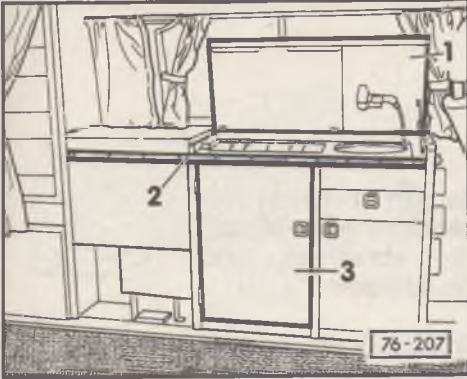

- ◀ - Küchenschrankdeckel -1- hochklappen.
- Führungsschiene -2- abschrauben.
- Tür vom linken Staufach -3- öffnen und aushängen.

76-13

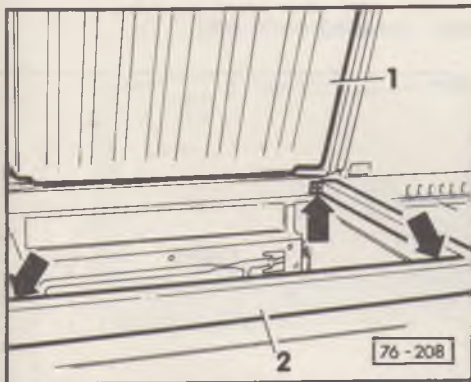

- ◀ - Deckel für Kühltruhe (I) -1- hochklappen.
- Einfaßrahmen -2- abschrauben (drei Kreuzschlitzschrauben -Pfeile-).

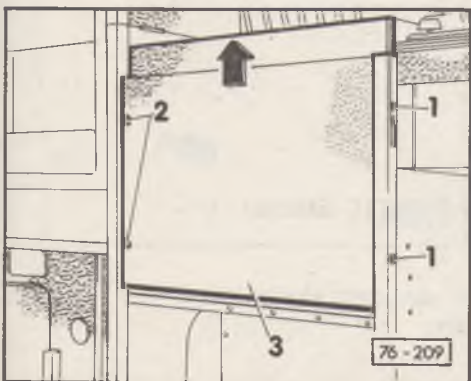

- ◀ - Kreuzschlitzschrauben -1- herausschrauben.
- Abdeckkappen -2- abhebeln, Kreuzschlitzschrauben herausdrehen und Blende -3- nach oben herausnehmen.



- ◀ - Deckel für Kühltruhe (I) -1- schließen.
- Klappe für Kleiderschrank -2- öffnen und abschrauben.
- Deckel für Kühltruhe (I) öffnen.

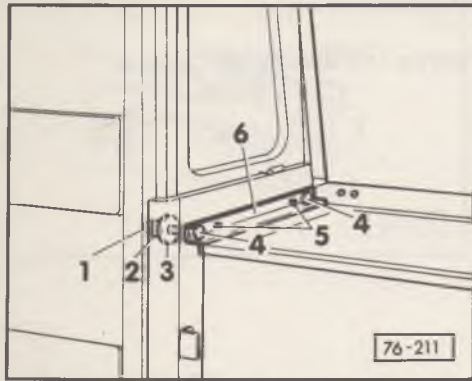

- ◀ - Im Kleiderschrank Abdeckkappen -1- (wenn vorhanden) abhebeln, Sechskantmuttern -2- abschrauben, Scheiben -3- abnehmen und Flachrundschrauben -4- herausdrücken.
- Kreuzschlitzschrauben -5- und ggf. Schrauben der Stütze für Kühltruhendeckel herausdrehen und Abdeckung -6- herausziehen.

————— 76-15 —————



- ◀ - Kreuzschlitzschrauben -Pfeile- herausdrehen und Winkel -1- abnehmen.

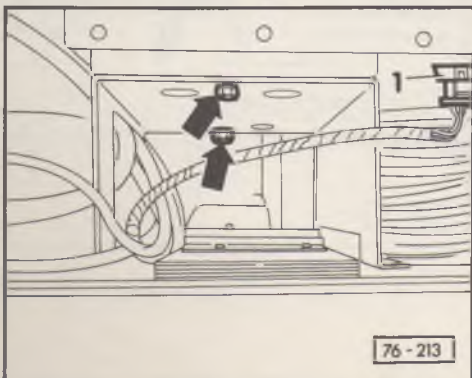

- ◀ - An der Unterseite der Kühltruhe (I) Stecker -1- abziehen.
- Sechskantschrauben -Pfeile- aus dem Boden der Kühltruhe (I) herausschrauben.

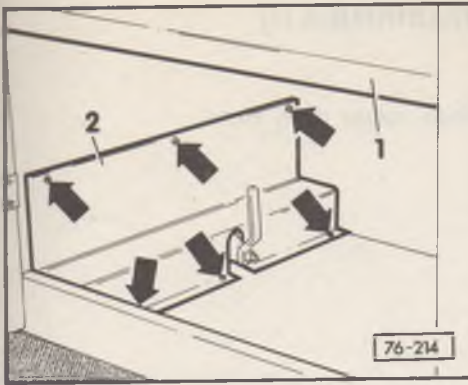

- ◀ - Zwischenboden -1- aus dem linken Staufach des Küchenschrankes herausnehmen.
- Abdeckung -2- abschrauben (sechs Kreuzschlitzschrauben -Pfeile-).

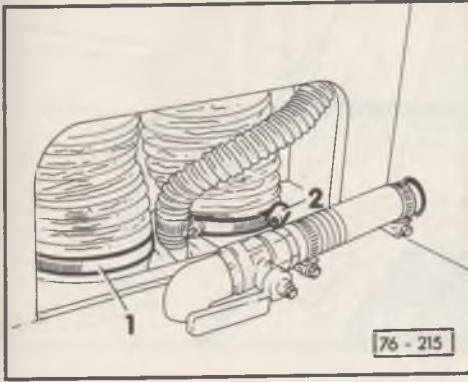

- ◀ - Schraubschellen -1- und -2- lösen und Entlüftungsschläuche von den Bodenstützen abziehen.

76-17



- Abdeckung für Spirituskocher herausziehen.
- ◀ - Kreuzschlitzschrauben -Pfeile- herausdrehen.
- Kühltruhe (I) herausheben.

76-18

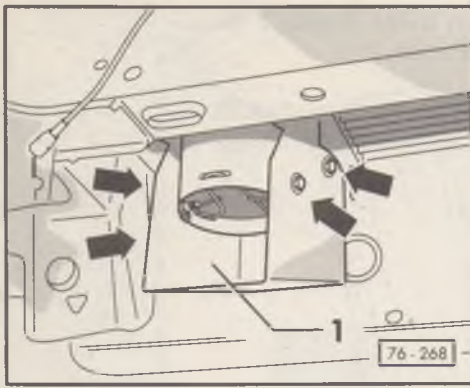

Filter für Kompressor/Kühltruhe (I) ausbauen

- ▶ – Befestigungsschrauben -Pfeile- unter dem Fahrzeugboden herausdrehen.
- Abdeckung -1- abnehmen.

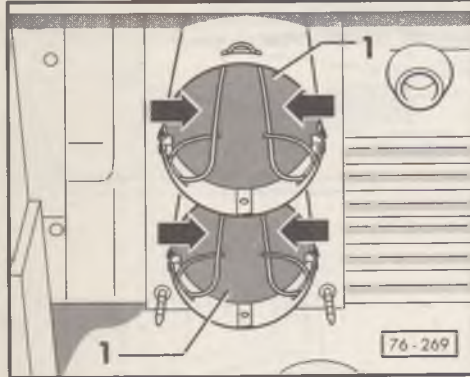

- ▶ – Federn in Pfeilrichtung zusammendrücken und aushängen.
- Filter -1- herausnehmen.

————— 76-19 —————

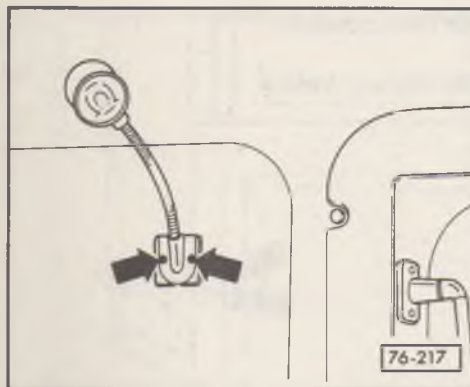

Leseleuchte (Hochdach) ausbauen

- ▶ – Kreuzschlitzschrauben -Pfeile- herausdrehen.

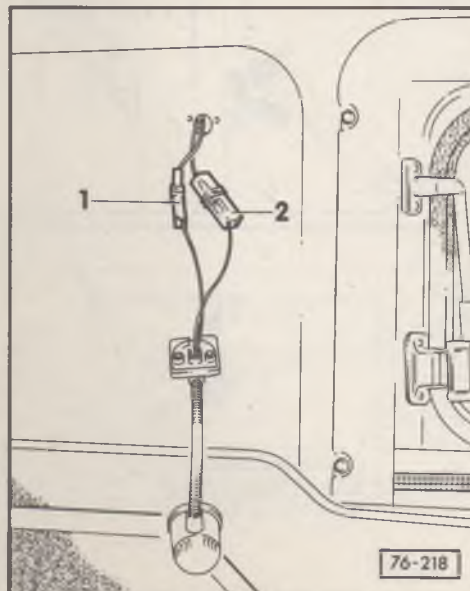

- ▶ – Anschlußkabel mit den Steckverbindungen -1- und -2- vorsichtig aus der Bohrung herausziehen.
- Steckverbindungen -1- und -2- trennen.

Elektrische Geräte und Bauteile ausbauen (Multivan)

Zusatzbatterie (A 1) ausbauen

Die Zusatzbatterie (A 1) befindet sich im Sitzgestell des Fahrersitzes.

- Einzelsitz (Fahrgastraum) ausbauen ⇒ Seite 77-11
- Fahrersitz in vorderste Position schieben.
- ◀ - Sperrhebel -1- auf der Fahrzeuginnenseite des Sitzgestelles ziehen und Sitz noch weiter nach vorn schieben.
- Zusatzbatterien abklemmen.

Hinweis:

Pluspolanschluß der Zusatzbatterien isolieren, wenn Motor gestartet werden soll. Kurzschlußgefahr durch Ladestrom.

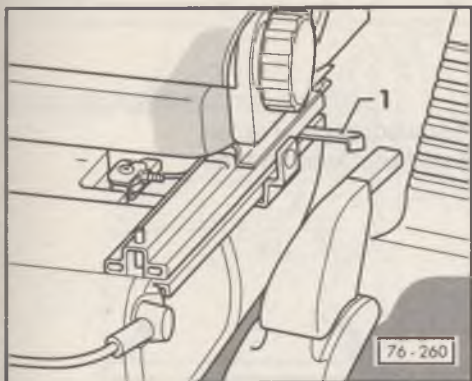

76-21

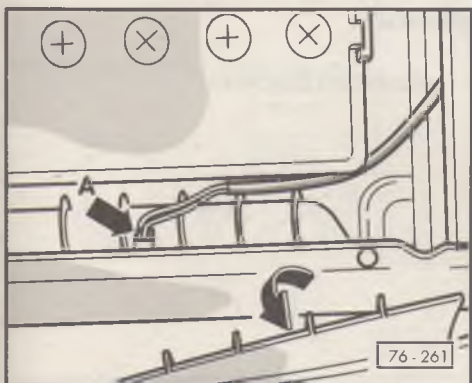

- ◀ - Oberen Teil der hinteren Verkleidung des Sitzgestells nach hinten biegen und Steckverbindung der 12 V-Steckdose (U 12) trennen -Pfeil A-.
- Hintere Verkleidung des Sitzgestells ausclipsen und vom Sitzgestell abnehmen.

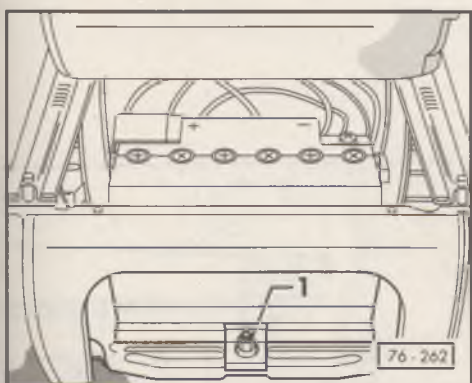

- ◀ - Befestigungsmutter des Halters -1- lösen und Zusatzbatterie (A 1) aus dem Sitzgestell herausnehmen.

Transistorleuchte (W 8) ausbauen

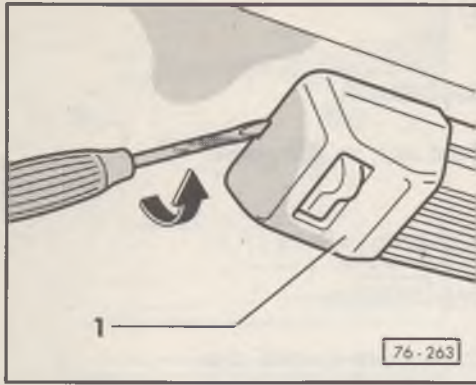

- ◀ – Blende -1- mit Schraubendreher abhebeln.

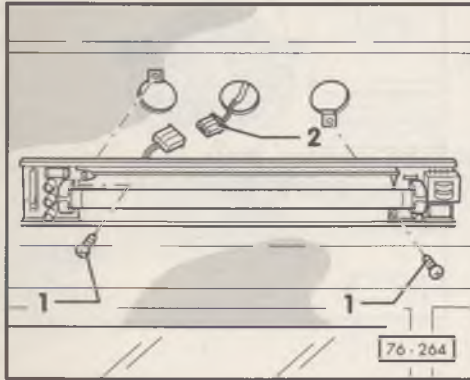

- ◀ – Kreuzschlitzschrauben -1- herausdrehen, Transistorleuchte (W 8) abnehmen und Steckverbindung -2- trennen.

76-23

Innenleuchte (W 7) ausbauen

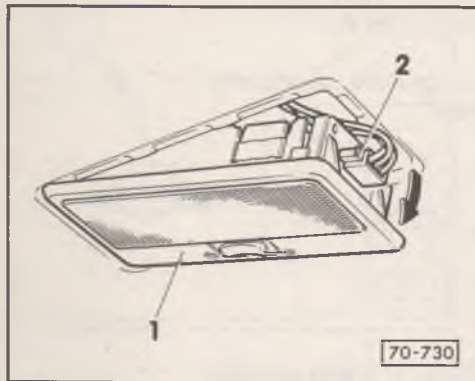

- ◀ – Innenleuchte (W 7) -1- heraushebeln und Steckverbindung -2- abziehen.

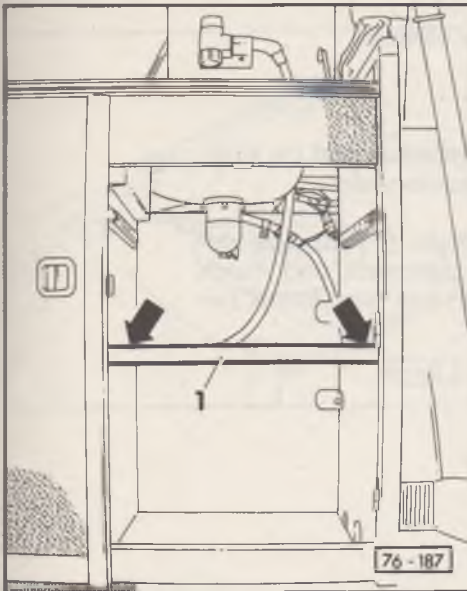
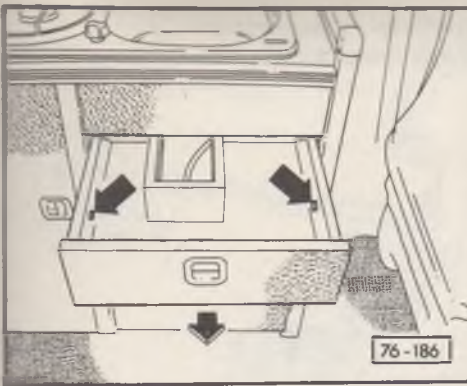

Geräte und Bauteile der Wasser- ver-/Wasserentsorgung aus- und einbauen (California)

Wasserhahn mit integriertem Pum- penschalter (E 80) ausbauen

- Küchenschrankdeckel hochklappen.
- ◀ - Schublade aufziehen, Kreuzschlitzschrauben -Pfeile- herausschrauben und Schublade herausziehen.
- Tür vom rechten Staufach öffnen und aushängen.
- ◀ - Bodenträger -Pfeile- (wenn vorhanden) herausziehen und Zwischenboden -1- herausnehmen.

76-25

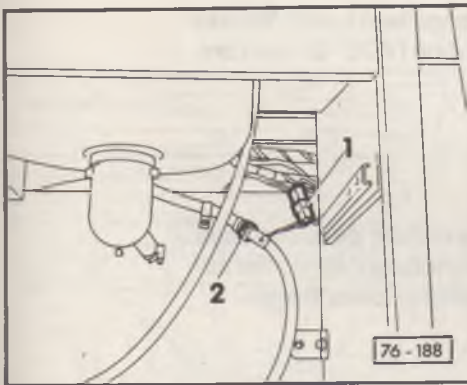

- ◀ - Steckverbindung -1- trennen.
- Verschraubung -2- lösen und Wasserhahn mit Schlauch nach oben aus dem Küchenschrank herausziehen.

Wasserpumpe (V 36) aus- und einbauen

Ausbauen

- Sitz-/Liegebank in Fahrtrichtung nach vorne ziehen.
- ◀ - Polsterauflage -1-, Auflagebrett -2- und Steckbrett -3- herausnehmen.

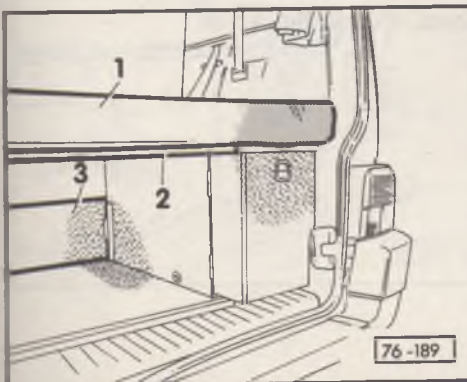

76-26

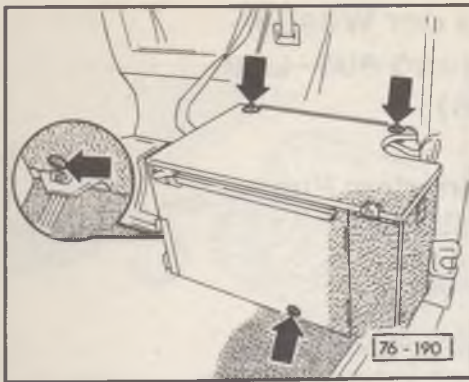

- ◀ – Vier Befestigungsschrauben -Pfeile- herausdrehen und Verkleidung für Wassertank herausheben.

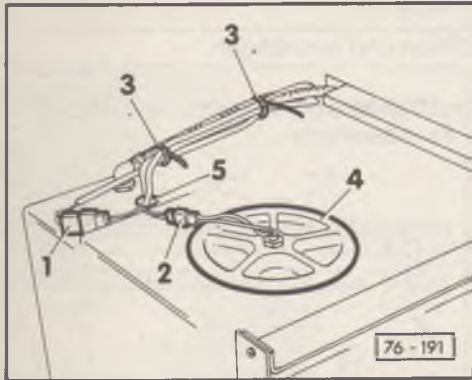

- ◀ – Steckverbindung -1- und -2- trennen.
- Kabelbinder -3- lösen.
- Reinigungsdeckel -4- herausdrehen und mit Wasserstandsgeber (G 33) herausnehmen.
- Anschlüsse für Wasserpumpe (V 36) aus der Steckverbindung -1- heraustrennen und durch Gummitülle -5- nach innen in den Wassertank ziehen.

76-27

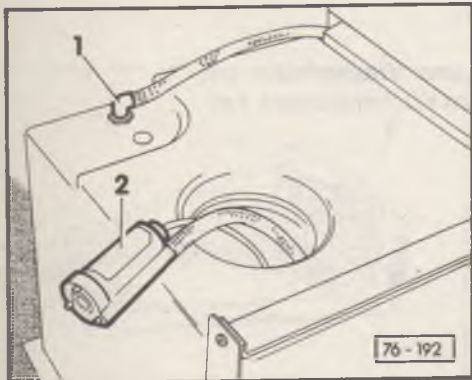

- ◀ – Schlauch im Innern des Wassertanks vom Winkel -1- abziehen und Wasserpumpe (V 36) -2- aus dem Tank herausnehmen.

Einbauen

Hinweis:

Anschlüsse (12 V) = nicht vertauschen! Wasserpumpe (V 36) fördert nur in einer Drehrichtung (siehe Pfeil auf Wasserpumpensockel) die richtige Fördermenge.

Wasserstandsgeber (G 33) ausbauen

- Sitz-/Liegebank in Fahrtrichtung nach vorne ziehen.
- ◀ – Polsterauflage -1-, Auflagebrett -2- und Steckbrett -3- herausnehmen.

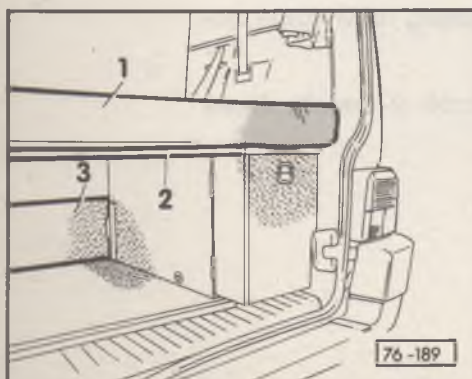

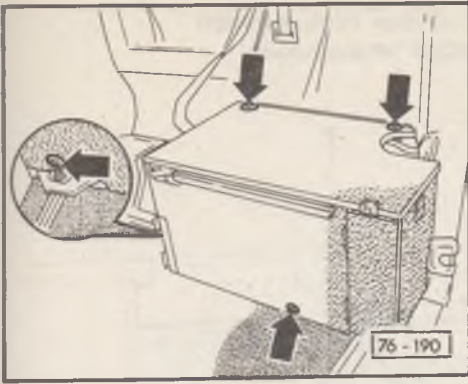

- Vier Befestigungsschrauben -Pfeile- herausdrehen und Verkleidung für Wassertank herausheben.

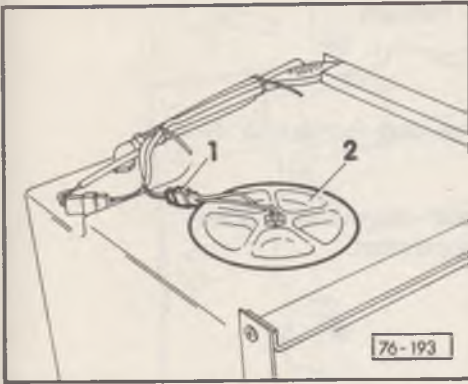

- Steckverbindung -1- trennen.
- Reinigungsdeckel -2- herausdrehen und mit Wasserstandsgeber (G 33) herausnehmen.
- Wasserstandsgeber (G 33) vom Reinigungsdeckel abschrauben.

———— 76-29 ————

Wassertank ausbauen

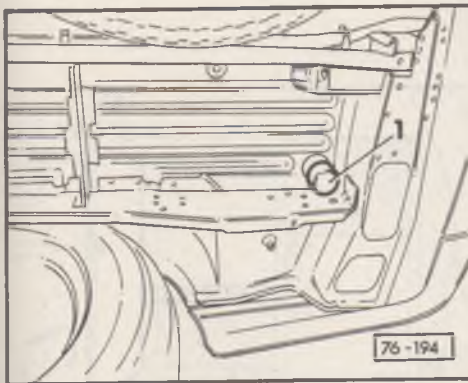

- Unterhalb des hinteren rechten Bodenbleches Tankverschlußmutter -1- abschrauben und eventuell im Tank befindliches Wasser ablassen.
- Sitz-/Liegebank in Fahrtrichtung nach vorne ziehen.

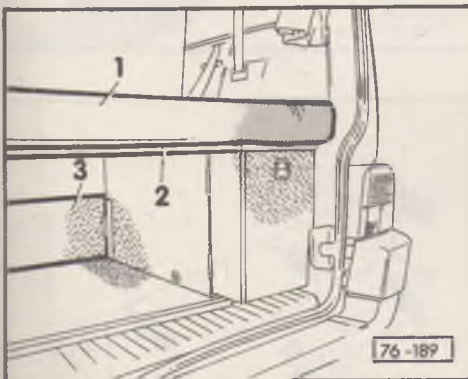

- Polsterauflage -1-, Auflagebrett -2- und Steckbrett -3- herausnehmen.

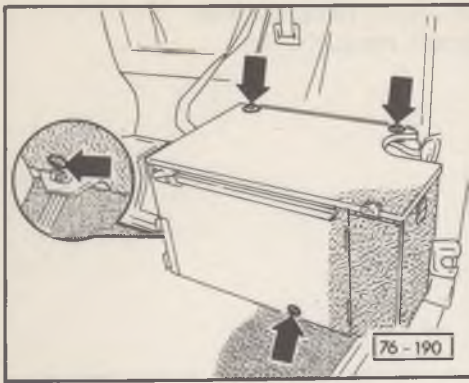

- ◀ – Vier Befestigungsschrauben -Pfeile- herausdrehen und Verkleidung für Wassertank herausheben.

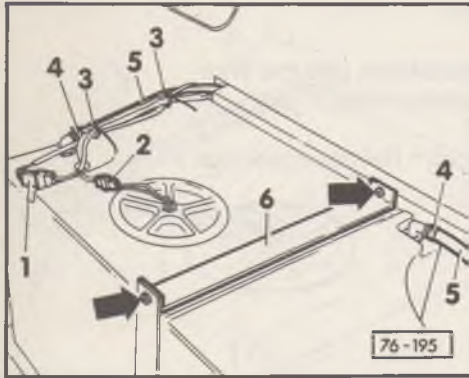

- ◀ – Steckverbindung -1- und -2- trennen.
- Kabelbinder -3- lösen.
- Klemmschellen -4- abknöpfen und Schläuche -5- abziehen.
- Kreuzschlitzschrauben -Pfeile- herausschrauben und oberes Halteband -6- abnehmen.

———— 76-31 ————

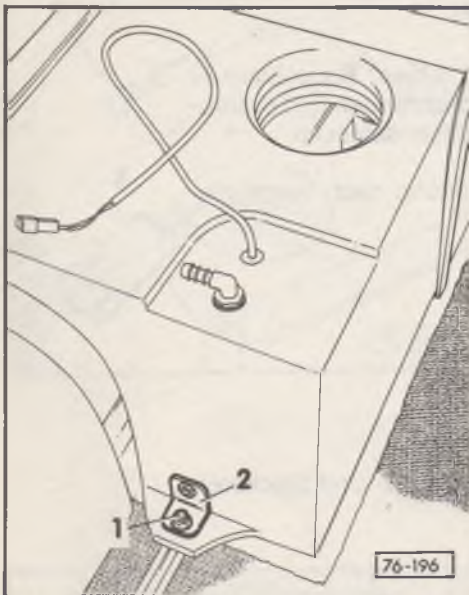

- ◀ – Sechskantmutter -1- abschrauben und Befestigungswinkel -2- abnehmen.

Abwassertank ausbauen

- Entleerungshahn für Abwassertank ⇒ Seite 76-34 und Küchenschrank ⇒ Seite 77-17 ausbauen.
- Schraubschelle -2- lösen und Schlauch vom Abwassertank abziehen.
- Sechskantmutter vom Innern des Küchenschrankes abschrauben und Flachrundschrauben -Pfeile- nach außen herausdrücken.
- Abwassertank -1- abnehmen.

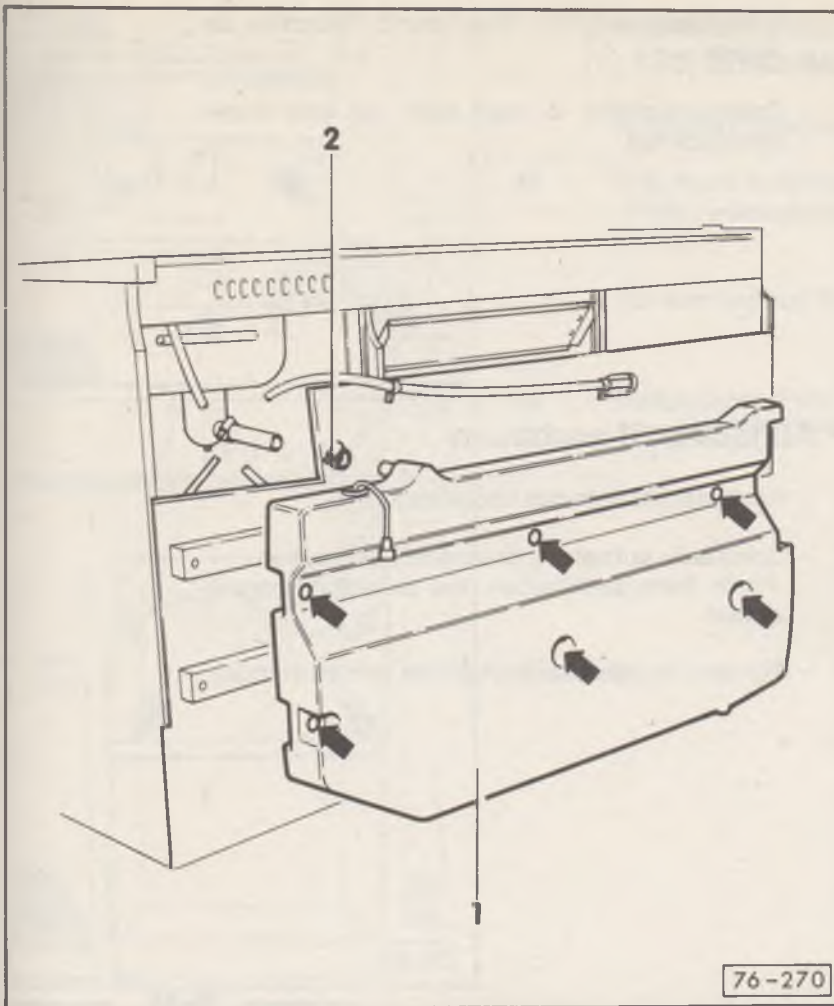

76-33

Entleerungshahn für Abwassertank ausbauen

Hinweis:

Vor dem Ausbau Abwassertank entleeren.

- ◀ - Linke Staufachttür vom Küchenschrank -1- öffnen.
- Zwischenboden -2- herausnehmen.

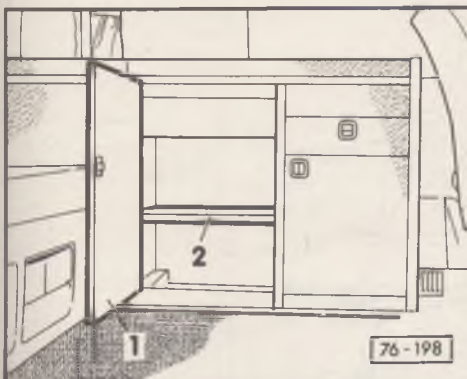

- ◀ - Sechs Kreuzschlitzschrauben -Pfeile- herausdrehen und Abdeckung -1- abnehmen.

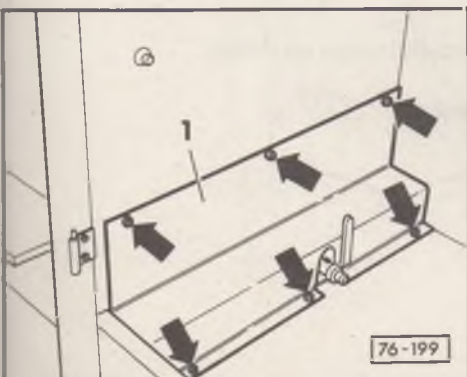

76-34

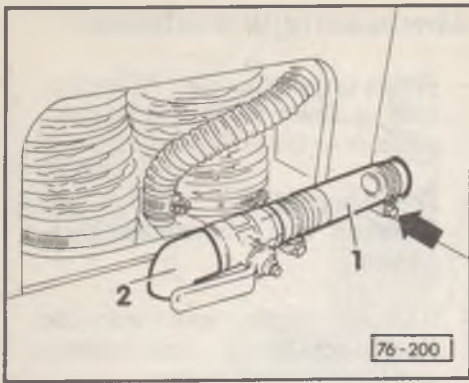

- ◀ - Schraubshelle -Pfeil- lösen und Schlauch -1- abziehen.
- Entleerungshahn -2- nach oben aus dem Boden herausziehen.

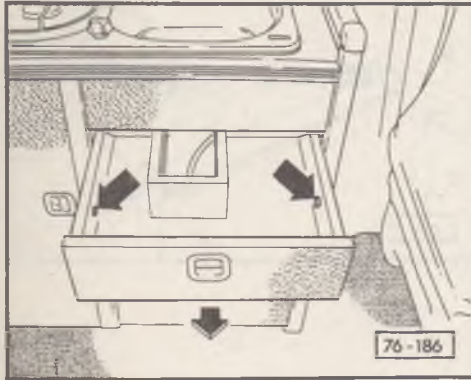

- ### Abflußventil ausbauen
- Küchenschrankdeckel hochklappen.
 - ◀ - Schublade aufziehen, Kreuzschlitzschrauben -Pfeile- herausschrauben und Schublade herausziehen.
 - Tür vom rechten Staufach öffnen und aushängen.

76-35

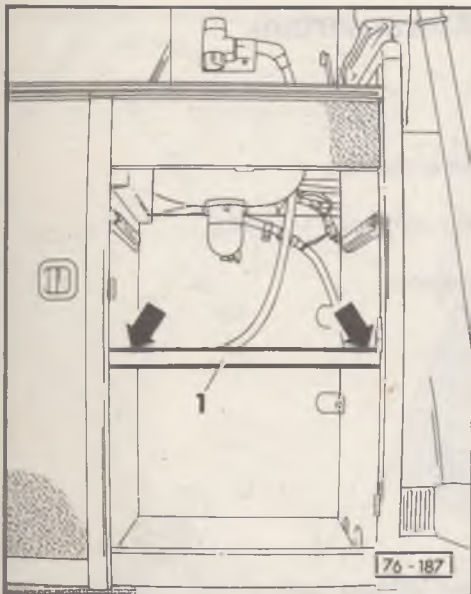

- ◀ - Bodenträger -Pfeile- (wenn vorhanden) herausziehen und Zwischenboden -1- herausnehmen.

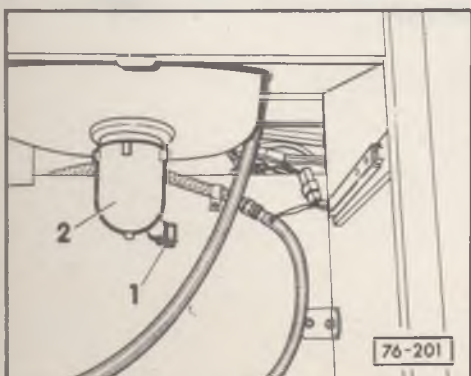

- ◀ - Schraubschellen -1- lösen und Schlauch abziehen.
- Abflußventil -2- herausschrauben.

76-36

Kontrollschalter für Abwassertank (G 126) ausbauen

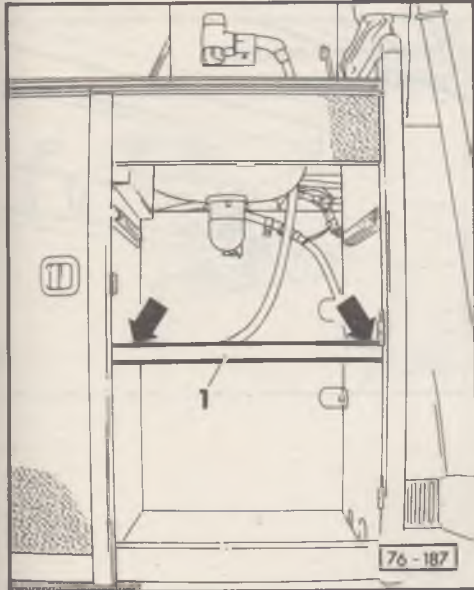
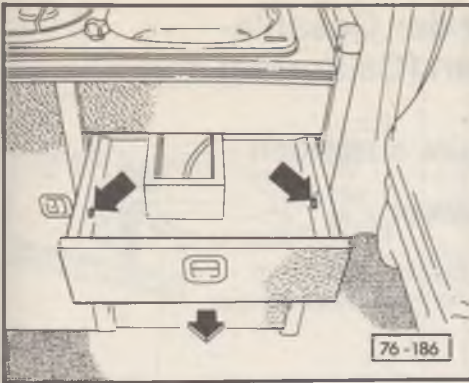

- Küchenschrankdeckel hochklappen.
- ◀ - Schublade aufziehen, Kreuzschlitzschrauben -Pfeile- herausschrauben und Schublade herausziehen.
- Tür vom rechten Staufach öffnen und aushängen.
- ◀ - Bodenträger -Pfeile- (wenn vorhanden) herausziehen und Zwischenboden -1- herausnehmen.

76-37

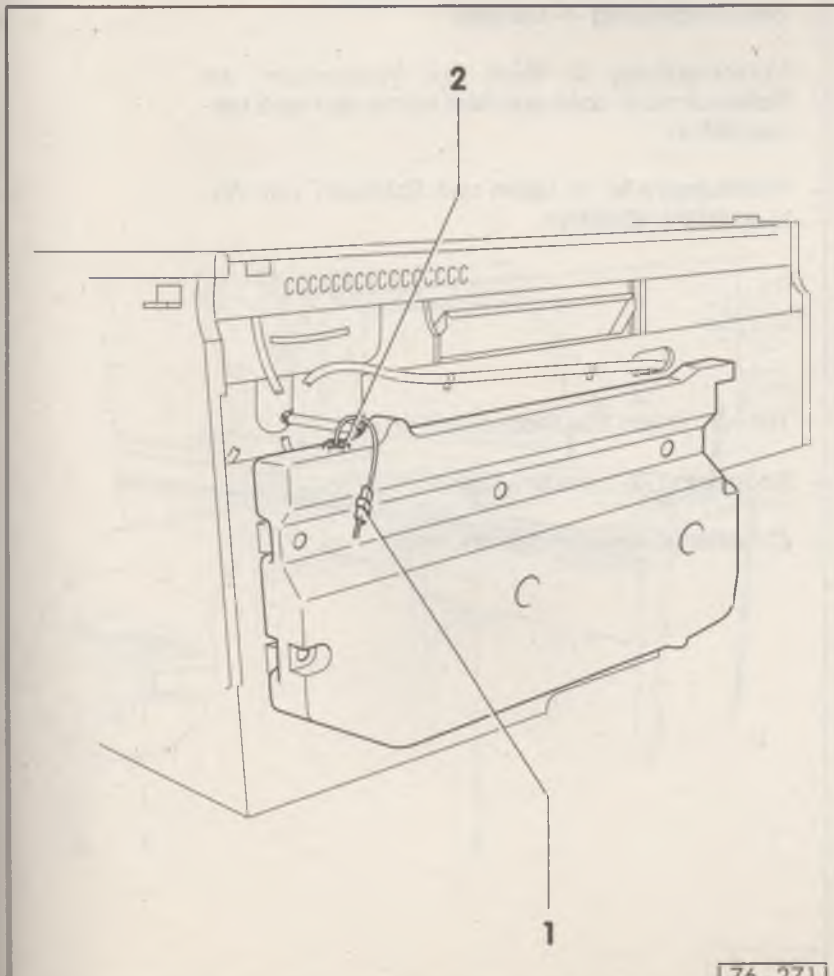

- Steckverbindung -1- trennen.
- Kontrollschalter für Abwassertank (G 126) -2- herausschrauben.

Hinweis:

Steckverbindung -1- und Kontrollschalter -2- sind durch das rechte Staufach des Küchenschrankes zugänglich. Der Ausbau des Küchenschrankes ist nicht erforderlich.

76-38

Geräte und Bauteile der Gasanlage aus- und einbauen (California)

Spirituskocher mit Spüle ausbauen

- Küchenschrankdeckel hochklappen.
- ◀ - Schublade aufziehen, Kreuzschlitzschrauben -Pfeile- herausschrauben und Schublade herausziehen.
- Tür vom rechten Staufach öffnen und aushängen.
- ◀ - Bodenträger -Pfeile- (wenn vorhanden) herausziehen und Zwischenboden -1- herausnehmen.

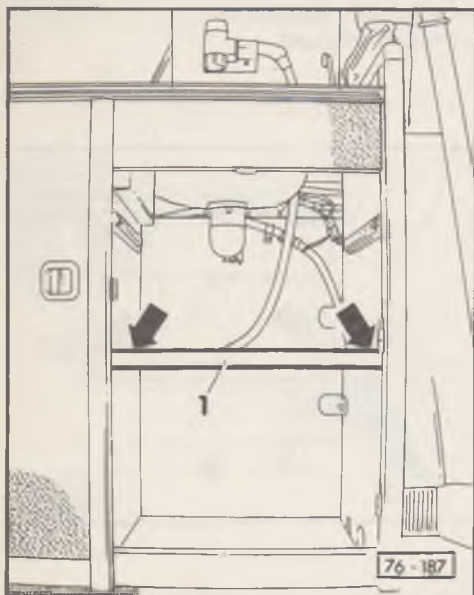
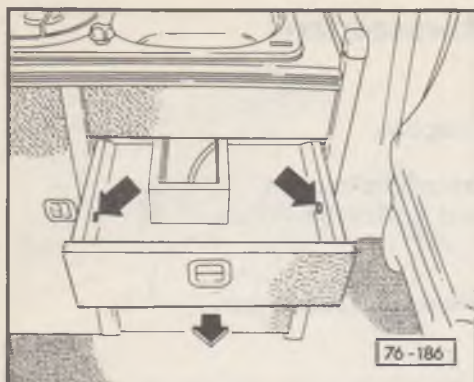

76-39

- ◀ - Steckverbindung -1- trennen.
- Verschraubung -2- lösen und Wasserhahn mit Schlauch nach oben aus dem Küchenschrank herausziehen.
- Schraubschelle -3- lösen und Schlauch vom Abwassertank abziehen.

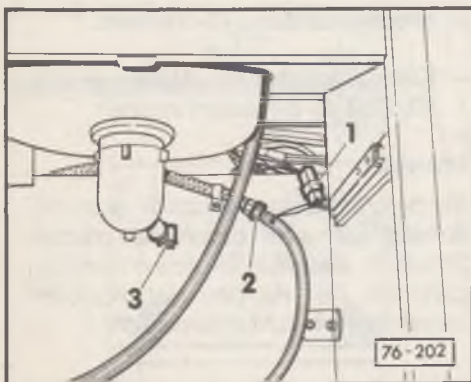

- ◀ - Tür vom linken Staufach -1- öffnen.
- Abdeckung -2- herausziehen.
- Zwischenboden -3- herausnehmen.

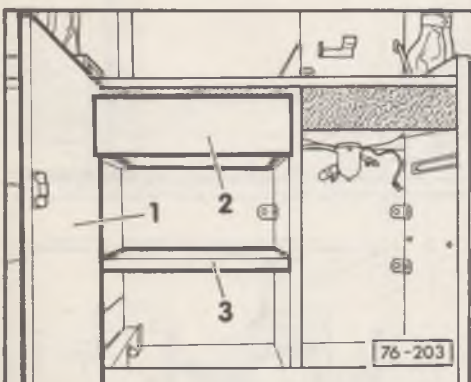

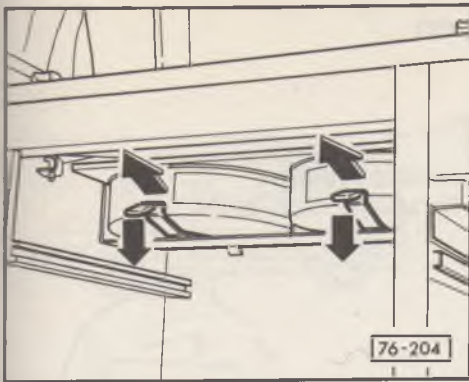

◀ - Spiritusbehälter herausnehmen -Pfeile-.

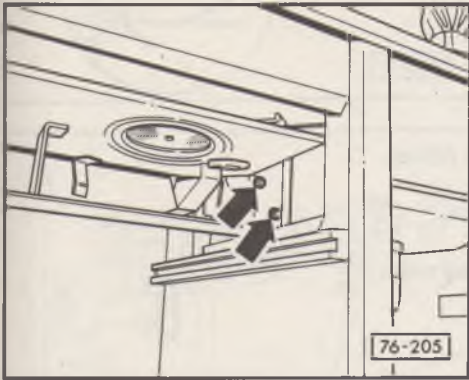

◀ - Zwei Befestigungsschrauben -Pfeile- herausdrehen.

———— 76-41 ————

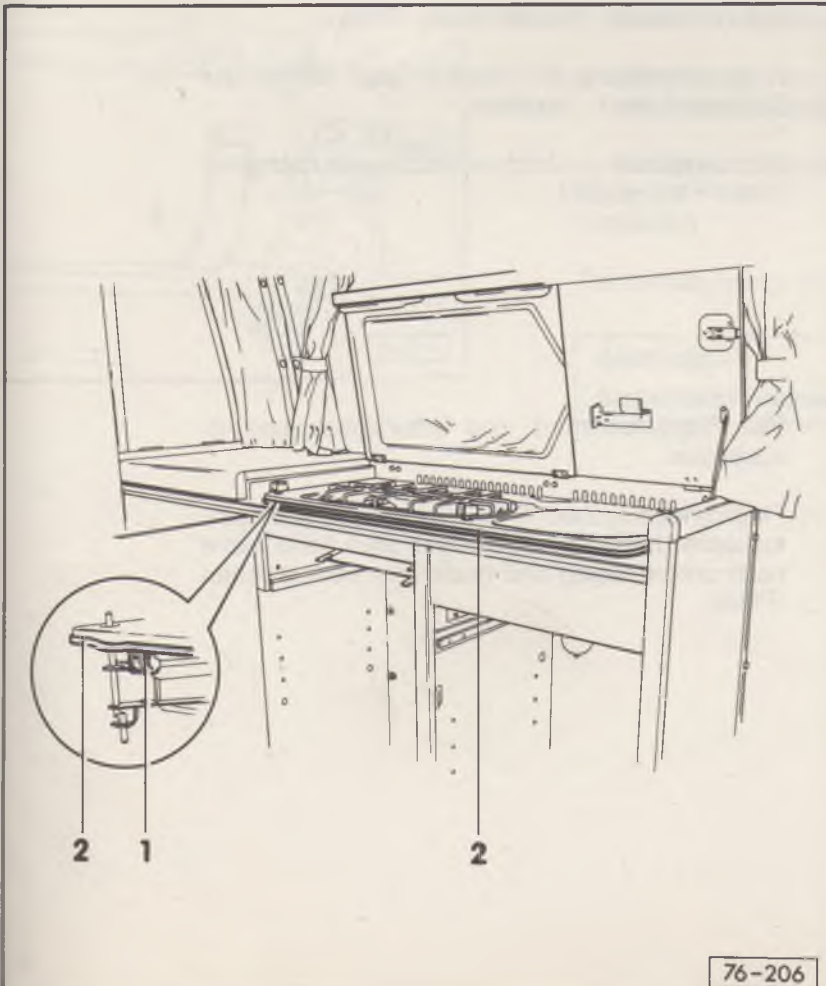

- Sechs Halteklammern -1- lösen und um 90° drehen.

- Spirituskocher mit Spüle nach oben aus dem Küchenschrank herausheben.

Hinweis:

Vor der Montage auf richtigen Sitz der umlaufenden Dichtung -2- achten!

76-206

———— 76-42 ————

Spirituskocher ausbauen

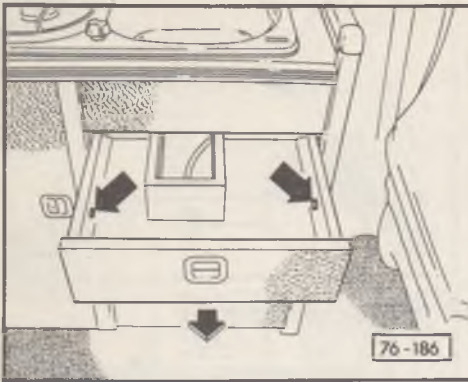

- ◀ – Küchenschrankdeckel öffnen.
- Schublade aufziehen, Kreuzschlitzschrauben -Pfeile- herausdrehen und Schublade herausziehen.

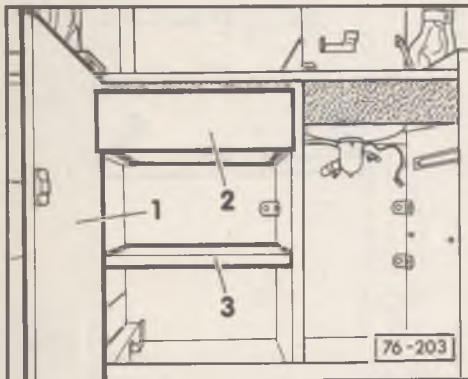

- ◀ – Tür vom linken Staufach -1- öffnen.
- Abdeckung -2- herausziehen.
- Zwischenboden -3- herausnehmen.

———— 76-43 ————

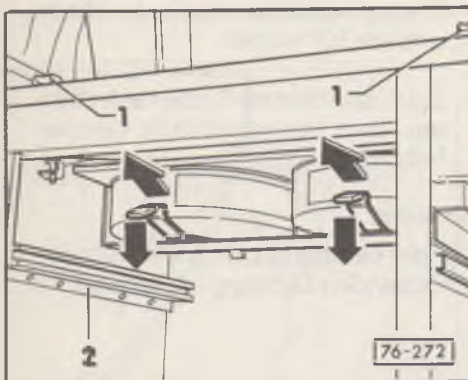

- ◀ – Spiritusbehälter herausnehmen -Pfeile-.
- Kochereinstellung auf Position "aus" stellen und Bedienknöpfe -1- abziehen.
- Führungsleiste -2- abschrauben (nur bei nachgerüsteten Fahrzeugen).

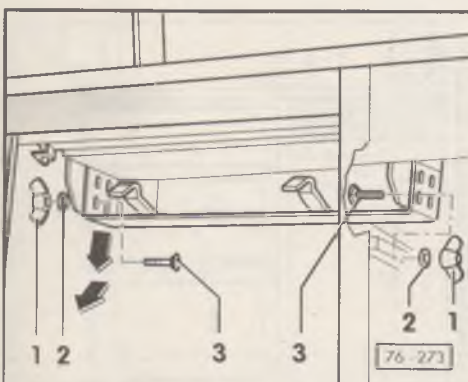

- ◀ – Vier Flügelmuttern -1- und Unterlegscheiben -2- ausbauen.
- Flachrundschrauben -3- herausdrücken und Spirituskocher herausnehmen. Dazu linke Seite leicht nach unten neigen und nach vorn herausziehen -Pfeile-.

Gastank aus- und einbauen

Ausbauen

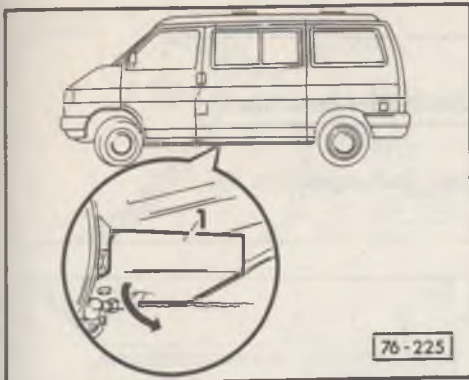

- ◀ - Unterhalb des linken mittleren Bodenbleches Abdeckung -1- öffnen.

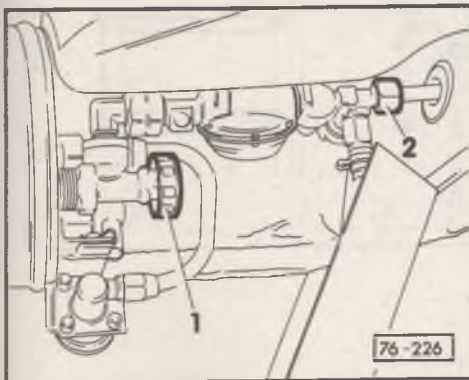

- ◀ - Entnahmeventil -1- schließen.
- Verschraubung -2- abschrauben.

———— 76-45 ————

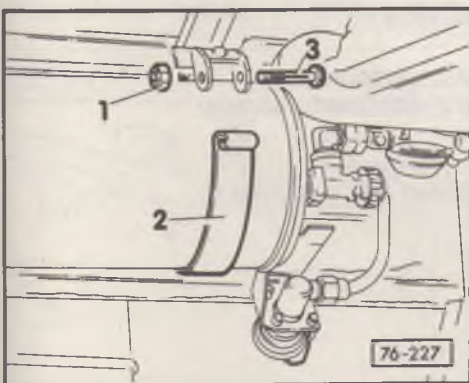

- ◀ - Zwei Sechskantmuttern -1- abschrauben.
- Haltebänder -2- durch Drehen der Sechskantschrauben -3- entspannen.
- Sechskantschrauben -3- herausziehen.

Einbauen

Der Einbau erfolgt in umgekehrter Reihenfolge.

Achtung!
Sicherheitsmaßnahmen ⇒ Seite 76-1 beachten!

Gaskocher mit Spüle aus- und einbauen

Ausbauen

Achtung!
Sicherheitsmaßnahmen → Seite 76-1 beachten!

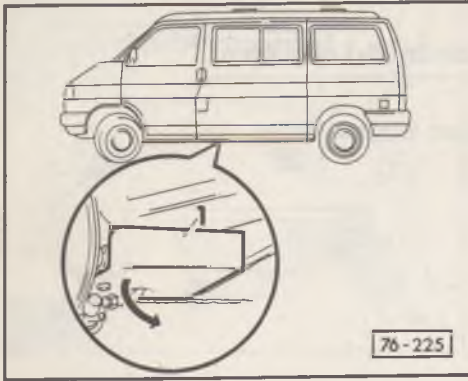

- ◀ – Unterhalb des linken mittleren Bodenbleches Abdeckung -1- öffnen.

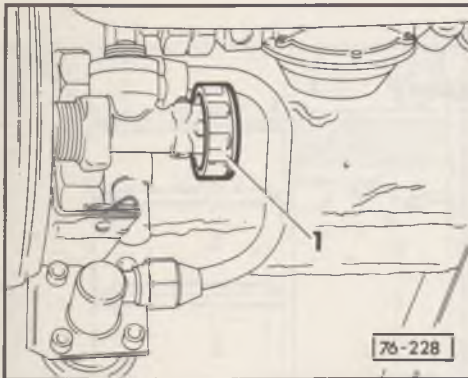

- ◀ – Entnahmevertil -1- schließen.

76-47

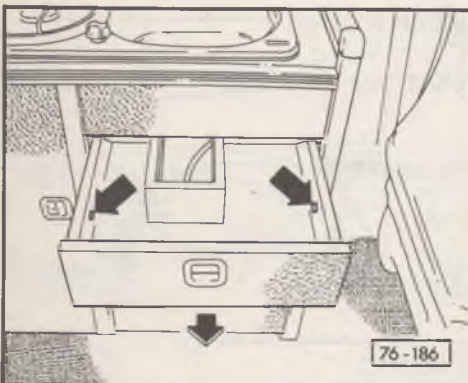

- ◀ – Küchenschrankdeckel hochklappen.
- Schublade aufziehen, Kreuzschlitzschrauben -Pfeile- heraus-schrauben und Schublade heraus-ziehen.
- Tür vom rechten Staufach öffnen und aushängen.

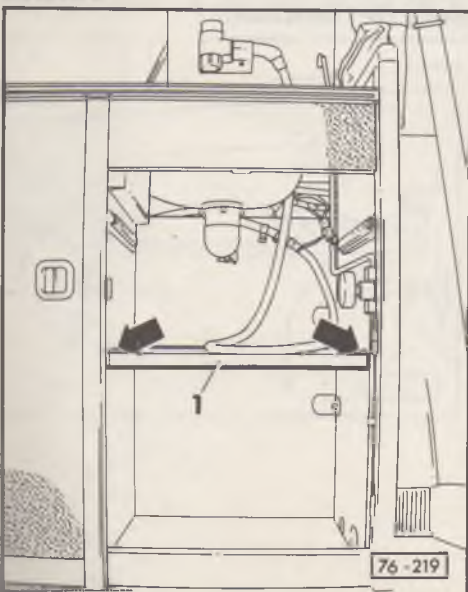

- ◀ – Bodenträger -Pfeile- (wenn vorhanden) heraus-ziehen und Zwischenboden -1- herausnehmen.

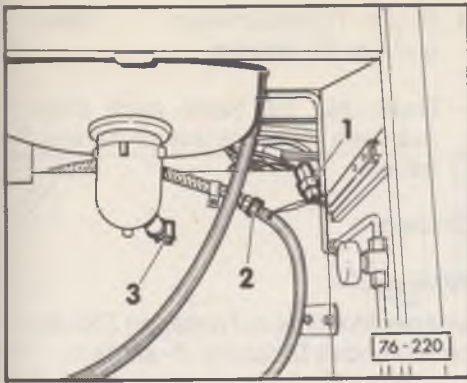

- ◀ – Steckverbindung -1- trennen.
- Verschraubung -2- lösen und Wasserhahn mit Schlauch nach oben aus dem Küchenschrank herausziehen.

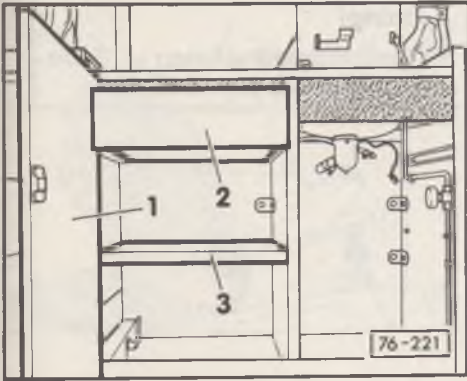

- ◀ – Tür vom linken Staufach -1- öffnen.
- Abdeckung -2- herausziehen.
- Zwischenboden -3- herausnehmen.

76-49

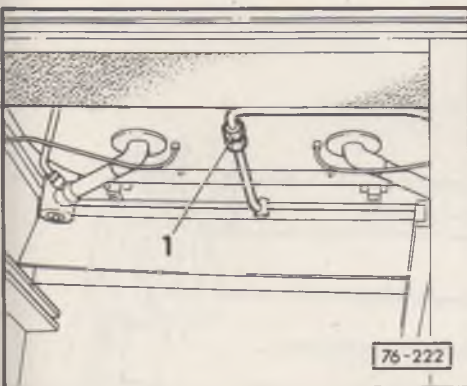

- ◀ – Verschraubung -1- abschrauben.

76-50

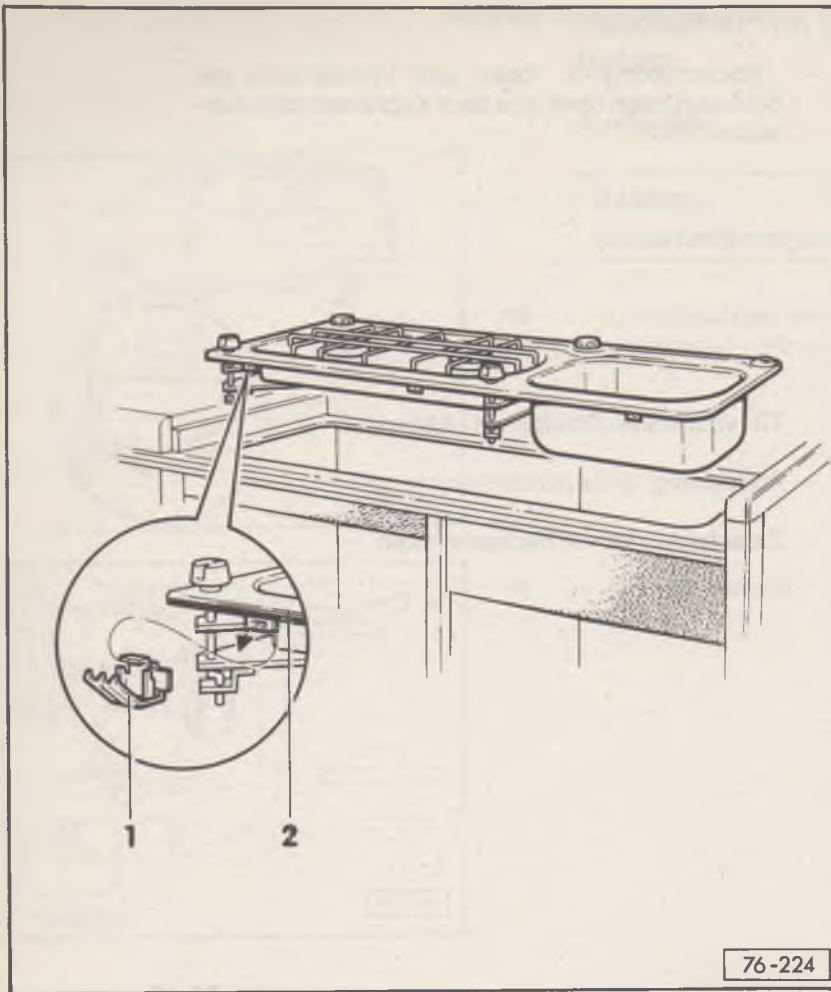

76-224

- Sechs Halteklammern -1- lösen und um 90° drehen.
- Gaskocher mit Spüle nach oben aus dem Küchenschrank herausheben.

Einbauen

Hinweis:

Vor der Montage auf richtigen Sitz der umlaufenden Dichtung -2- achten!

Achtung!

Sicherheitsmaßnahmen ⇒ Seite 76-1 beachten!

————— 76-51 —————

Sitze instand setzen (California)

Fahrer-/Beifahrersitz ausbauen

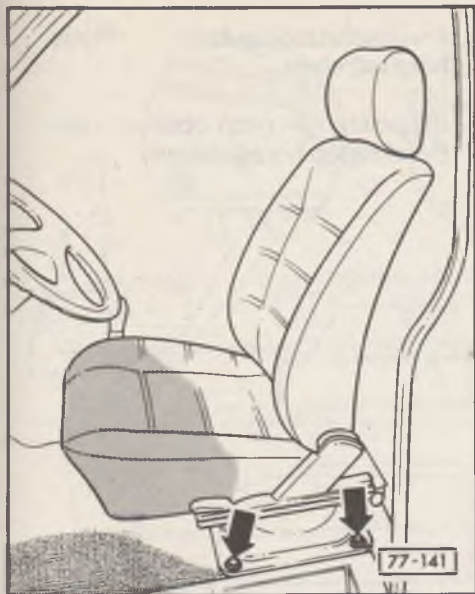

- Vier Sechskantschrauben -Pfeile- aus dem Boden herausschrauben.
Anzugsdrehmoment:
Sechskantschraube = 44 Nm
- Fahrer-/Beifahrersitz herausheben.

77-1

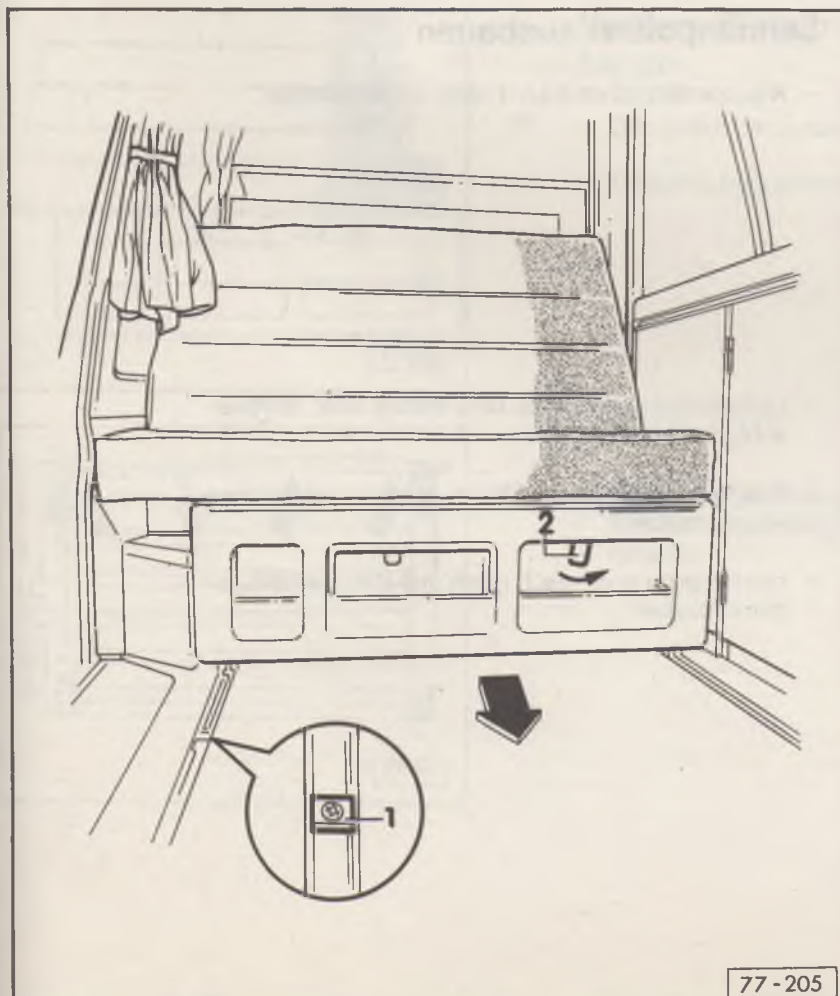

Sitz-/Liegebank instand setzen (California)

Sitz-/Liegebank aus- und einbauen

- Plastverschlüsse aus den Enden beider Schienen heraushebeln.
- Begrenzer -1- herausschrauben.
- Verriegelung -2- lösen, Sitz-/Liegebank in Fahrtrichtung nach vorn ziehen und aus den Schienen herausheben.

Hinweis:

Beim Einsetzen der Sitz-/Liegebank in die Schienen muß die Verriegelung -2- betätigt werden.

77-205

77-2

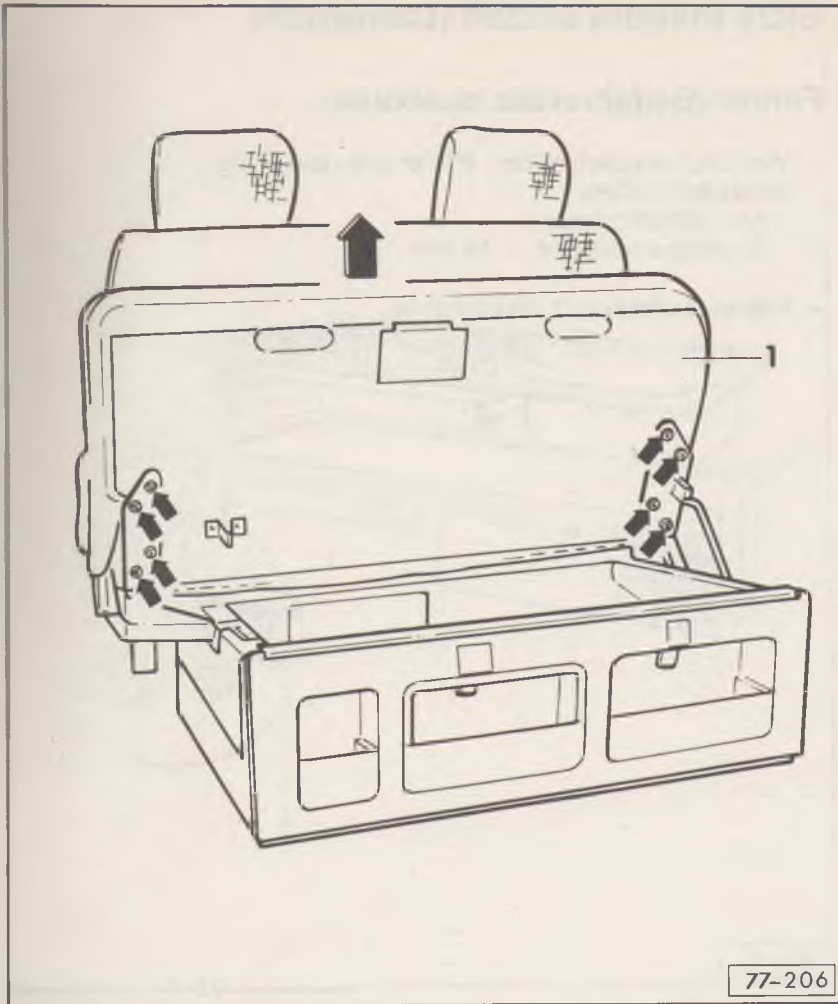

Sitzpolster ausbauen

- Sitzpolster -1- entriegeln und hochklappen.
- Kreuzschlitzschrauben -Pfeile- herausdrehen.
- Sitzpolster -1- nach oben aus den Beschlägen herausziehen.

————— 77-3 —————

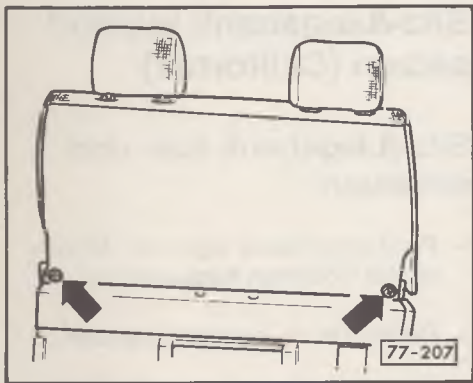

Lehnenpolster ausbauen

- ◀ - Kreuzschlitzschrauben -Pfeile- herausdrehen.

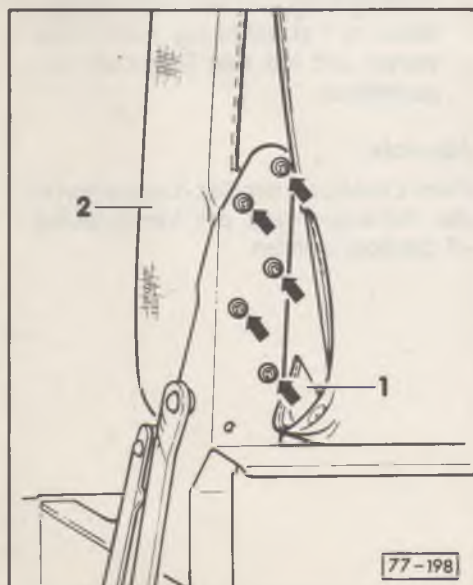

- ◀ - Lehnenbezug -1- links und rechts vom Klettverschluß abziehen.
- Kreuzschlitzschraube -Pfeile- links und rechts herausschrauben.
- Lehnenpolster -2- nach oben aus den Beschlägen herausziehen.

Beschläge der Sitz-/Liegebank ausbauen

- Sitzpolster ausbauen ⇒ Seite 77-3
- Lehnenpolster ausbauen ⇒ Seite 77-4
- Sechskantschrauben -Pfeile- herausschrauben und Beschläge -1- und -2- abnehmen.

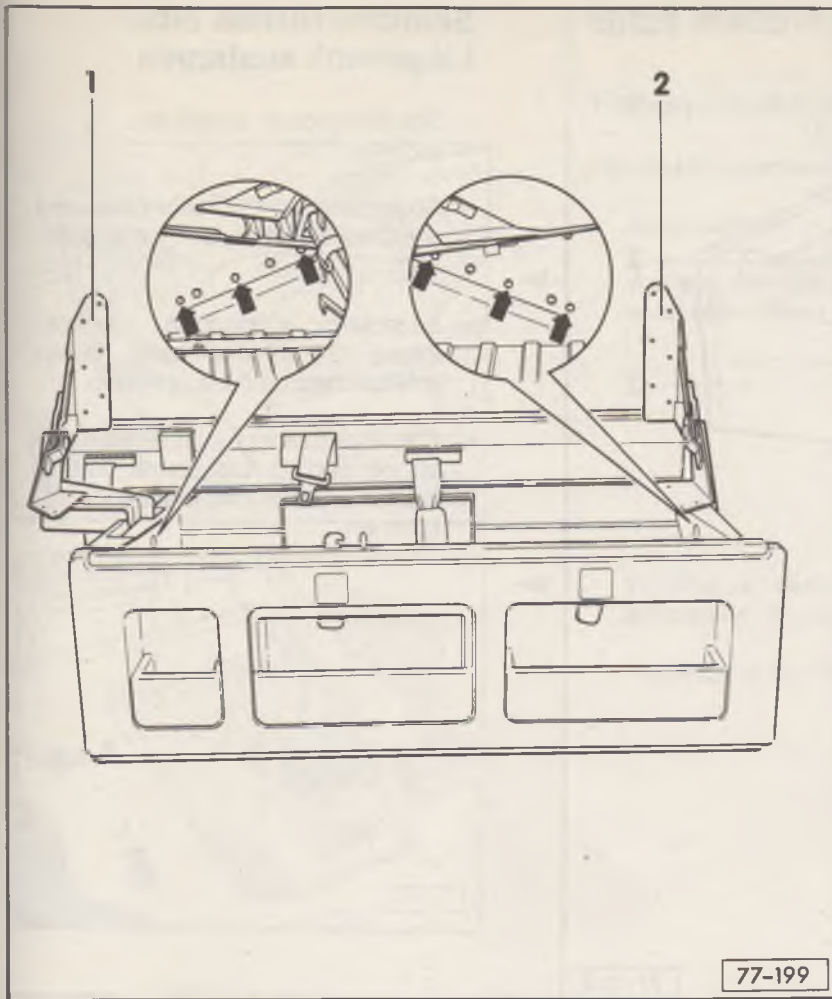

77-5

Vordere Blende Sitz-/Liegebank ausbauen

- ◀ - Sitz-/Liegebank ausbauen ⇒ Seite 77-2
- Mittleres Ablagefach -1- herausschrauben.

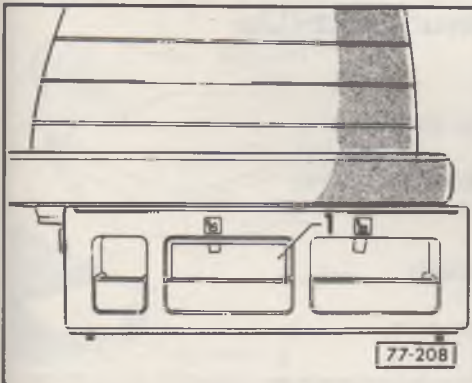

- ◀ - Unterhalb der Sitz-/Liegebank Kreuzschlitzschrauben -Pfeile- herausdrehen und vordere Blende abnehmen.

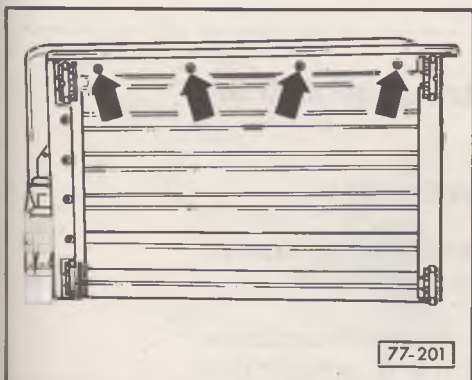

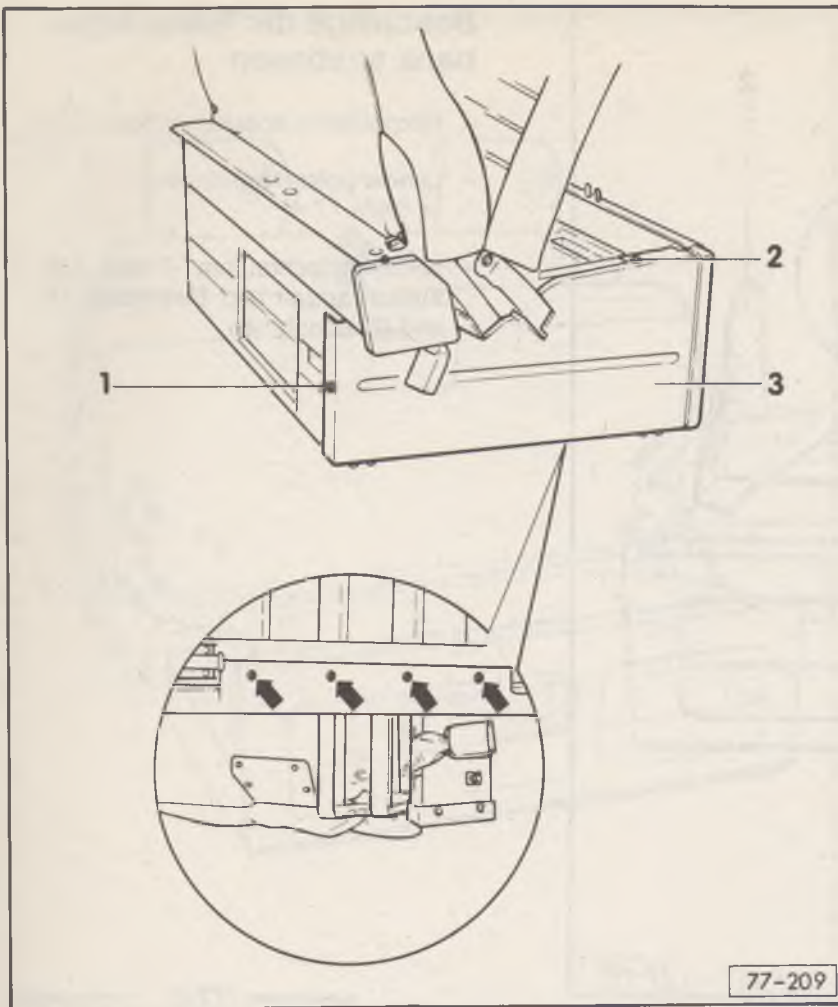

Seitliche Blende Sitz-/Liegebank ausbauen

- Sitz-/Liegebank ausbauen
⇒ Seite 77-2
- Abdeckkappe -1- abhebeln und Kreuzschlitzschraube herausdrehen.
- Sitzpolster aufklappen, Abdeckkappe -2- abhebeln und Kreuzschlitzschraube herausdrehen.
- Kreuzschlitzschrauben -Pfeile- unterhalb der Sitz-/Liegebank herausdrehen und seitliche Blende -3- abnehmen.

77-209

77-7

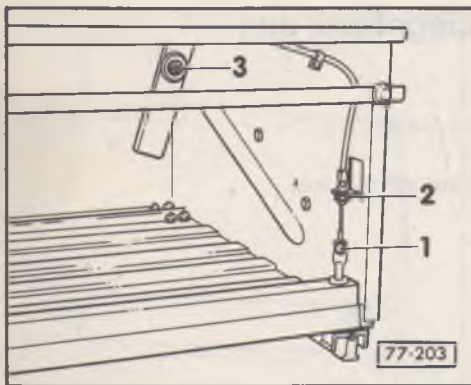

Bowdenzug für Arretierung Sitz-/Liegebank ausbauen

- Sitz-/Liegebank ausbauen ⇒ Seite 77-2
- Vordere Blende Sitz-/Liegebank ausbauen
⇒ Seite 77-6
- ◀ - Verschraubung -1- abschrauben.
- Sechskantmutter -2- abschrauben.
- Kreuzschlitzschraube -3- herausschrauben und Bowdenzug aushängen.

77-203

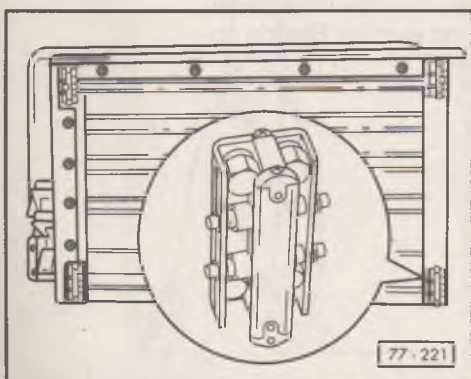

Kulissensteine der Sitz-/Liegebank ersetzen

- Sitz-/Liegebank ausbauen ⇒ Seite 77-2
- ◀ - Kulissensteine auf der Unterseite der Sitz-/Liegebank ersetzen, aber nur lose verschrauben.
- Sitz-/Liegebank einbauen, mehrmals in den Schienen hin- und herbewegen und anschließend Schraubverbindungen im Staukasten der Sitz-/Liegebank anziehen.

77-221

Sitze instand setzen (Multivan)

Fahrer-/Beifahrersitz ausbauen

Fahrersitz ausbauen

- Zusatzbatterie (A 1) ausbauen ⇒ Seite 76-21
- ◀ - Vordere Verkleidung des Sitzgestelles mit Schraubendreher öffnen.

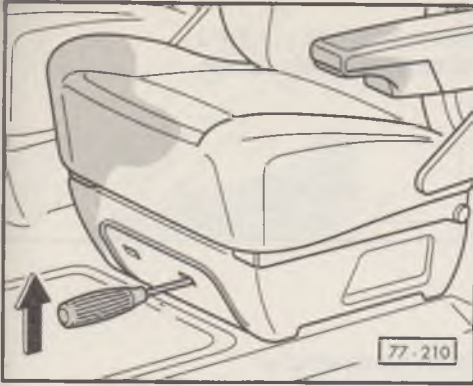

- ◀ - Verkleidung nach links -Pfeil A- schieben und Gelenkzapfen -1- aushängen -Pfeil B-.
- Verkleidung am Fahrzeugboden ablegen.

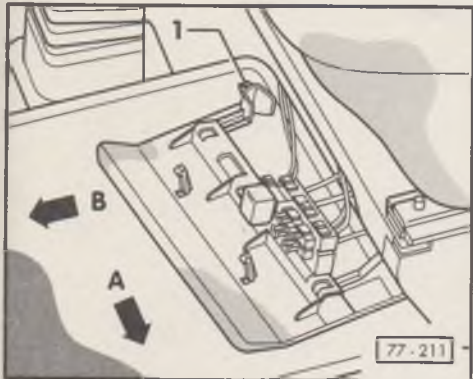

77-9

- ◀ - Hintere Befestigungsschrauben -1- herausdrehen. Sitz nach hinten von den Bolzen -2- abziehen und aus dem Fahrzeug herausheben.
Anzugsdrehmomente:
Sechskantschrauben -1- = 44 Nm
Bolzen -2- = 30 Nm

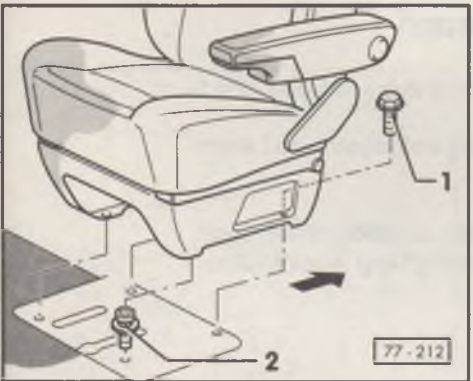

Beifahrersitz ausbauen

- ◀ - Befestigungsschrauben -1- herausdrehen und Beifahrersitz herausnehmen.
Anzugsdrehmoment:
Sechskantschrauben -1- = 44 Nm



Einzelstz (Fahrgastraum) ausbauen

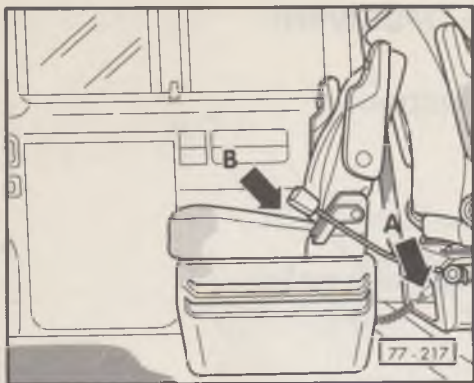

- 12 V-Stecker für Kühlbox aus der Steckdose (U 12) -Pfeil A- ziehen.
- Sitzpolster hochklappen, dazu je nach Ausführung Knopf nach außen oder Hebel nach oben ziehen -Pfeil B-.
- Kühlbox herausnehmen.

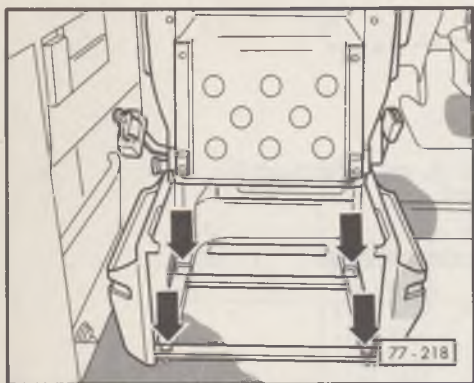

- Befestigungsschrauben -Pfeile- herausdrehen.
Anzugsdrehmoment:
Sechskantschraube = 44 Nm

77-11

Sitz-/Liegebank ausbauen



- Einzelstz (Fahrgastraum) ausbauen ⇒ Seite 77-11
- Sitz-/Liegebank an der Lehne entriegeln und Lehne nach vorn klappen.
- Sitz-/Liegebank am Griff bis zum Anschlag nach vorn ziehen und wieder geringfügig zurückschieben.

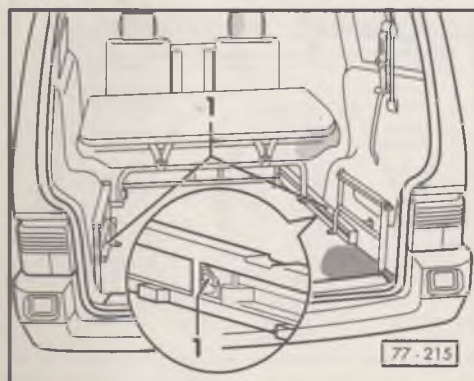

- Arretierungshaken -1- links und rechts in den Führungsschienen gleichzeitig drücken und Sitz-/Liegebank nach vorn aus den Führungsschienen schieben.
- Sitz-/Liegebank aus dem Fahrzeug herausnehmen.

77-12

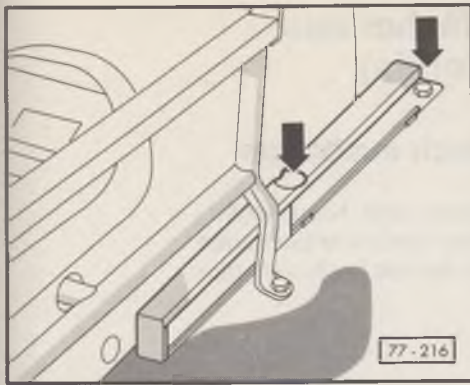

Führungsschienen ausbauen

- ▶ - Befestigungsschrauben der Führungsschienen herausdrehen -Pfeile-.
- Anzugsdrehmoment:
Sechskantschraube = 44 Nm

————— 77-13 —————

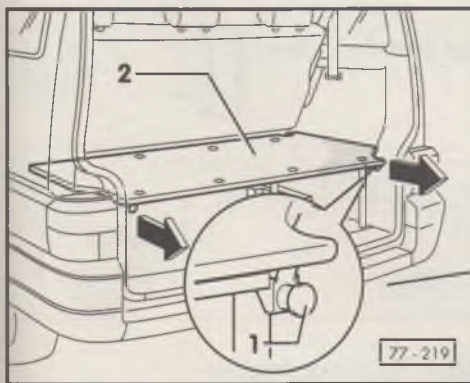

Bettplatte mit Untergestell ausbauen

- ▶ - Polster herausnehmen.
- ▶ - Verriegelung -1- nach hinten ziehen -Pfeile- und Bettplatte -2- aus dem Fahrzeug nehmen.
- Abdeckung der Formverkleidung Seitenwand hinten links und rechts abnehmen.
- Bordwerkzeug herausnehmen.

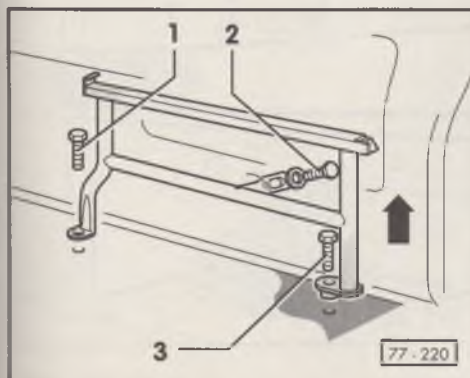

- ▶ - Befestigungsschrauben -1-, -2- und -3- des Untergestells herausdrehen.
- Untergestell hinten anheben -Pfeil- und nach links bzw. rechts herausnehmen.
- Anzugsdrehmomente:
Sechskantschraube -1- = 22 Nm
Sechskantschraube -2- = 20 Nm
Sechskantschraube -3- = 40 Nm

Schränke und Staufächer aus- und einbauen (California)

Abschließbares Staufach ausbauen

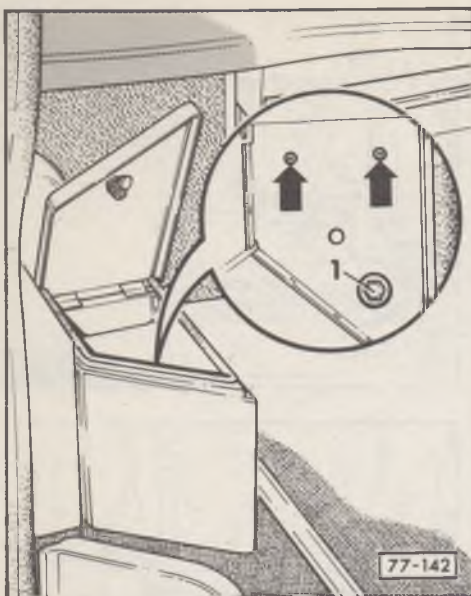

- Deckel vom Staufach öffnen, zwei Kreuzschlitzschrauben -Pfeile- und eine Sechskantschraube -1- aus dem Boden des Staufaches herausschrauben.

Hängeschrank ausbauen

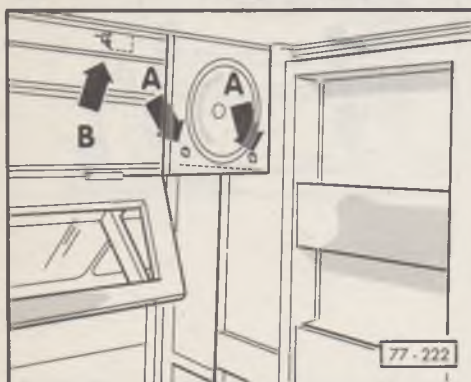

- Vom Innern des Kleiderschranks zwei Abdeckkappen (wenn vorhanden) abhebeln, Sechskantmutter abschrauben und Flachrundschraven -Pfeile A- in den Hängeschrank durchdrücken.
- Schraubverbindung zur Bettplatte -Pfeil B- lösen.

77-15

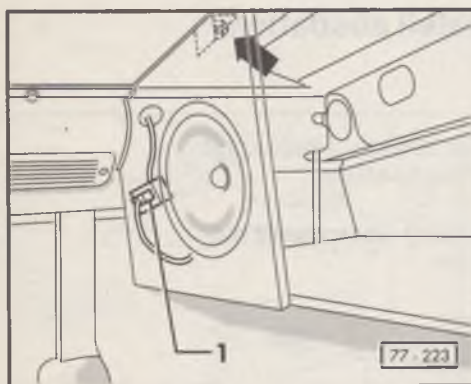

- Steckverbindung für Lautsprecherkabel -1- trennen.
- Schraubverbindung -Pfeil- zur Bettplatte lösen.

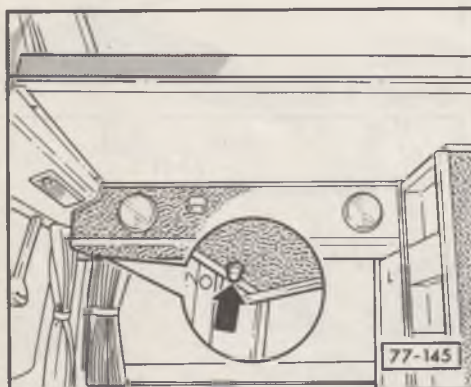

- Abdeckkappe -Pfeil- abhebeln, Sechskantmutter abschrauben und Hängeschrank abnehmen.

Küchenschrank ausbauen

Ausbauen

Achtung!

Sicherheitsmaßnahmen ⇒ Seite 76-1 beachten!

- Fahrersitz ausbauen ⇒ Seite 77-1
- Sitz-/Liegebank ausbauen ⇒ Seite 77-2
- Entleerungshahn für Abwassertank ausbauen
⇒ Seite 76-34

Fahrzeuge mit Gasanlage

- ◀ - Unterhalb des linken mittleren Bodenbleches Abdeckung -1- öffnen.

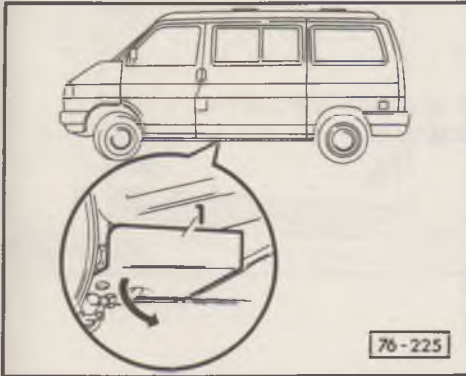

77-17

- ◀ - Entnahmeventil -1- schließen.

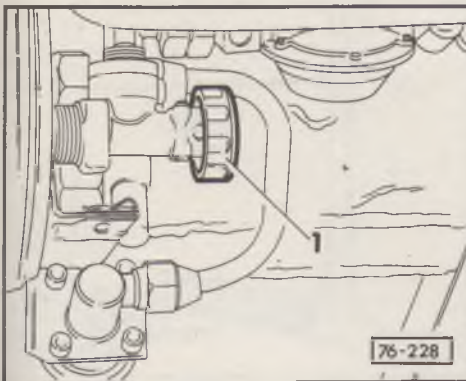

Fortsetzung für alle Fahrzeuge

- ◀ - Polsterauflage -1-, Auflagebrett -2- und Steckbrett -3- herausnehmen.

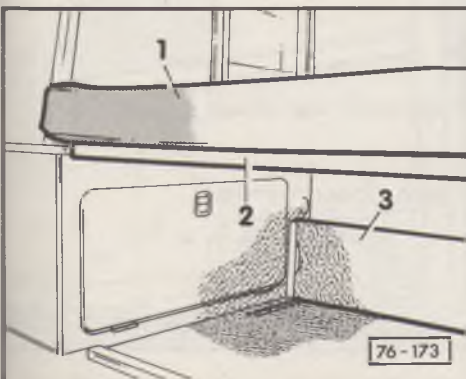

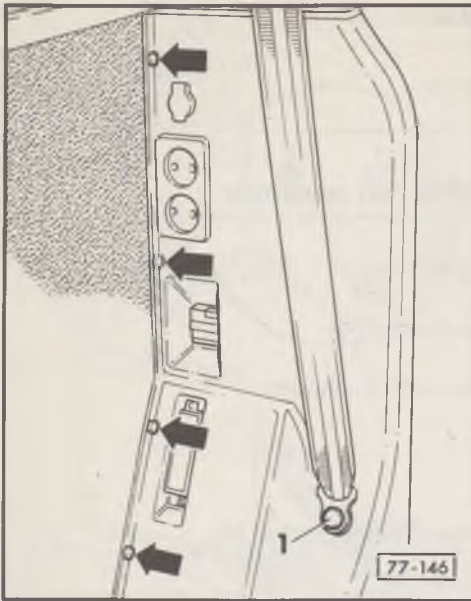

- ◀ – Abdeckkappen -Pfeile- abhebeln und Kreuzschlitzschrauben herausdrehen.
- Abdeckkappe -1- abhebeln und Sechskantschraube (40 Nm) herausschrauben.

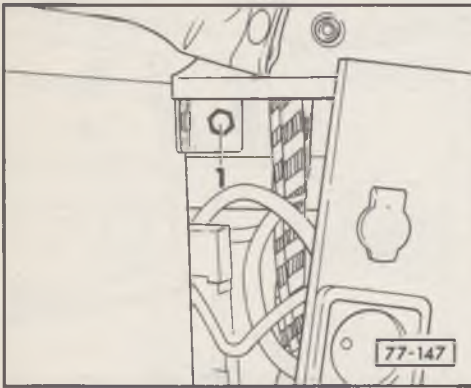

- ◀ – Untere Verkleidung Säule B abziehen und Sechskantschraube -1- herausschrauben.

77-19

Fahrzeuge mit Gasanlage

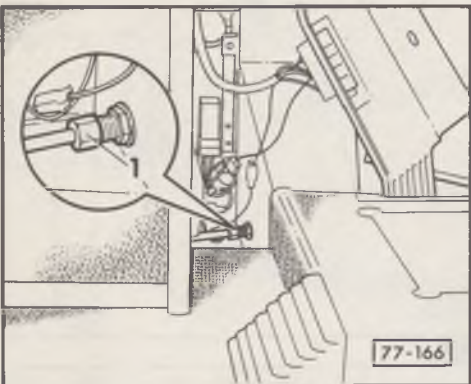

- ◀ – Verschraubung -1- lösen.

Fortsetzung für alle Fahrzeuge

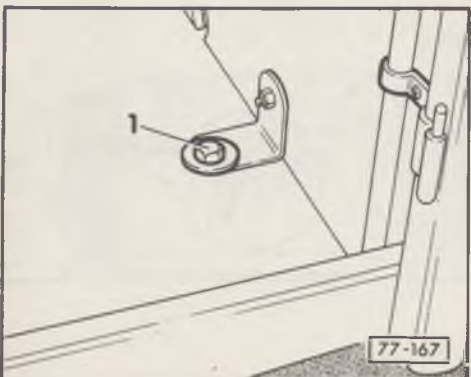

- ◀ – Rechte Staufachtür des Küchenschrankes öffnen und aushängen.
- Sechskantschraube -1- aus dem Boden herausschrauben.

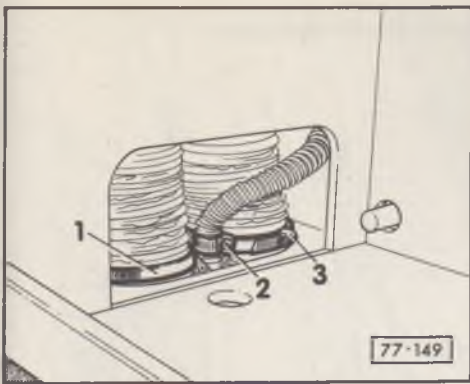

- ◀ – Vom linken Staufach des Küchenschrankes aus Schraubschellen -1-, -2- und -3- lösen.
- Entlüftungsschläuche von den Bodenstützen abziehen.

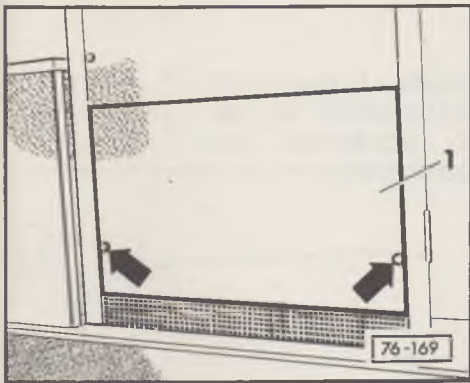

- ◀ – Abdeckkappen -Pfeile- abhebeln und Kreuzschlitzschrauben aus der unteren Blende -1- herausdrehen.

77-21

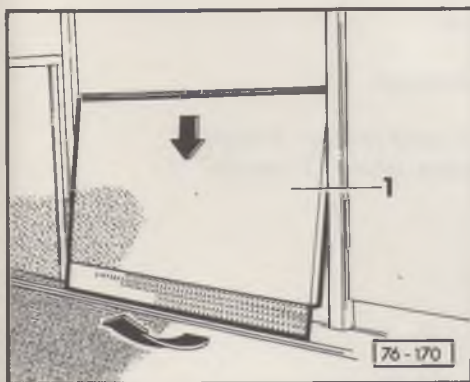

- ◀ – Blende -1- nach unten drücken und zur Fahrzeugmitte herausziehen.

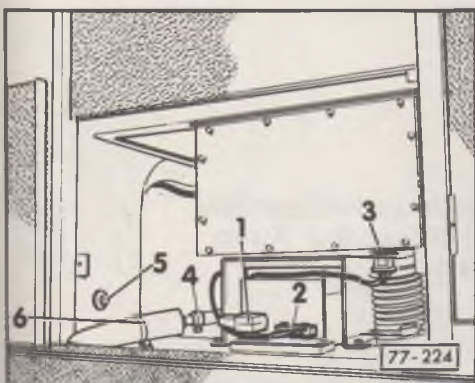

- ◀ – Steckverbindungen -1-, -2- und -3- trennen.
- Schraubschellen -4- lösen und Schlauch abziehen.
- Sechskantschraube -5- herausschrauben.
- Schelle -6- abschrauben.

77-22



- ◀ - Klappe für Kleiderschrank -1- öffnen und abschrauben.

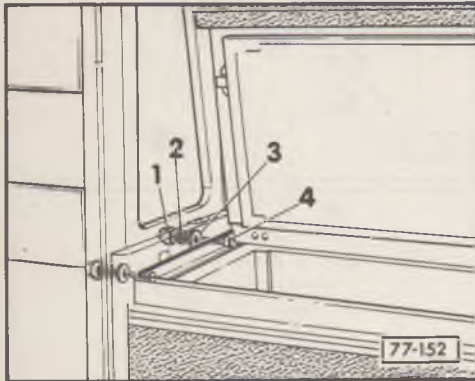

- ◀ - Deckel für Kühltruhe öffnen.
- Im Kleiderschrank Abdeckkappen -1- (wenn vorhanden) abhebeln, Sechskantmuttern -2- abschrauben, Scheiben -3- abnehmen und Flachrundschrauben -4- herausdrücken.

———— 77-23 ————

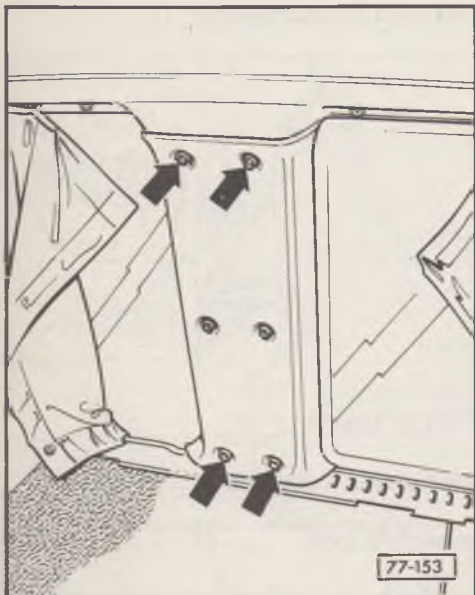

- Deckel für Kühltruhe schließen.
- Gardinen an der Säule C abknöpfen.
- ◀ - Kreuzschlitzschrauben mit Druckknöpfen -Pfeile- herausdrehen und Verkleidung Säule C abnehmen.

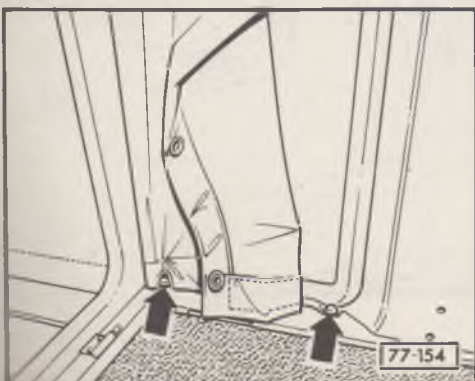

- ◀ - Abdeckkappen -Pfeile- abhebeln und Kreuzschlitzschrauben (ab Modelljahr 1992 nur eine Kreuzschlitzschraube) herausdrehen.

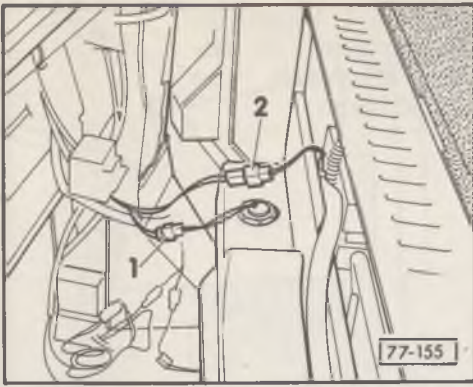

- ◀ – Küchenschrank von der Außenwand zur Fahrzeugmitte heben.
- Steckverbindungen -1- und -2- trennen.
- Küchenschrank aus dem Fahrzeug herausheben.

Kleiderschrank ausbauen

- Zusatzbatterien (A 1) ausbauen ⇒ Seite 76-4
- Hängeschrank ausbauen ⇒ Seite 77-15
- ◀ – Abdeckkappen -Pfeile- abhebeln und Kreuzschlitzschrauben aus der unteren Blende -1- herausdrehen.

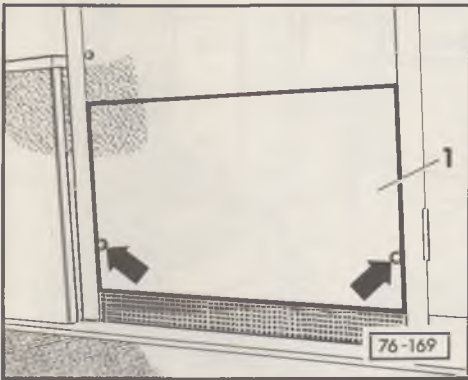

————— 77-25 —————

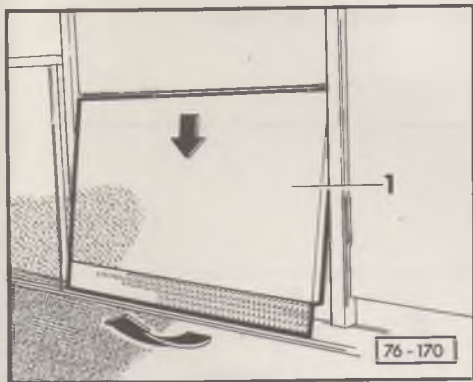

- ◀ – Blende -1- nach unten drücken und zur Fahrzeugmitte herausziehen.

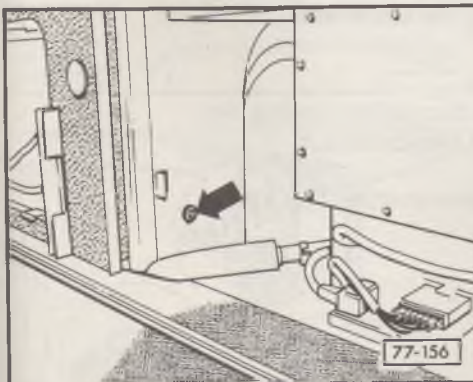

- ◀ – Sechskantschraube -Pfeil- herausdrehen.

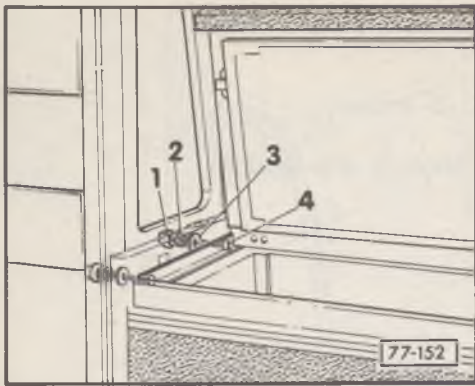

- ◀ - Im Kleiderschrank Abdeckkappen -1- (wenn vorhanden) abhebeln, Sechskantmuttern -2- abschrauben, Scheiben -3- abnehmen und Flachrundschauben -4- herausdrücken.

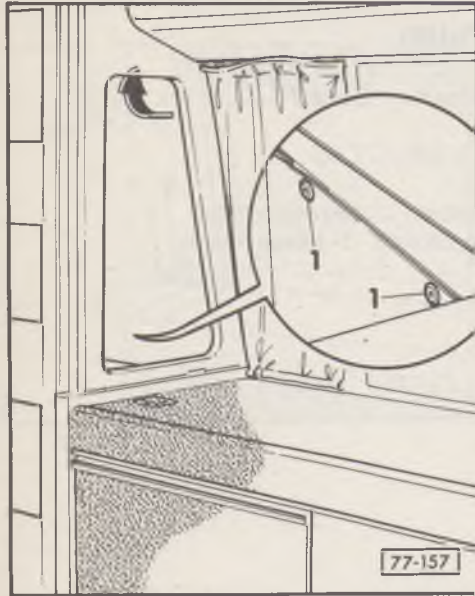

- ◀ - Sechskantschraube mit Scheibe -Pfeil- herausdrehen.
- Clipse -1- mit Innensechskantschlüssel herausdrehen.

77-27



- ◀ - Verkleidung Dachholm hinten -1- ausclippen und in Pfeilrichtung herausziehen.

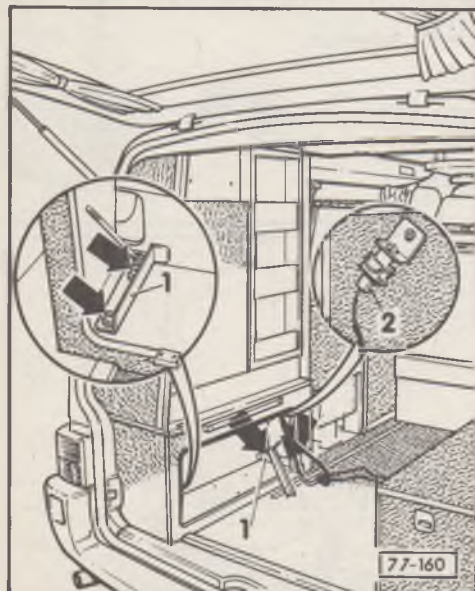

- ◀ - Befestigungsschrauben -Pfeile- herausschrauben und Batteriehalterungen -1- herausnehmen.

Hinweis:

Bevor die Befestigungsschrauben gelöst werden, Position der Batteriehalterungen kennzeichnen.

- Steckverbindung vom Temperaturfühler (G 18) -2- abziehen.

77-28

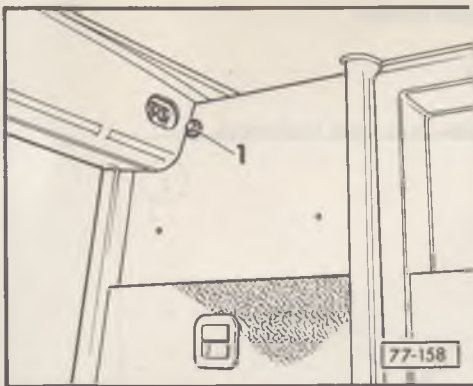

- ◀ - Sechskantschraube -1- herausschrauben.

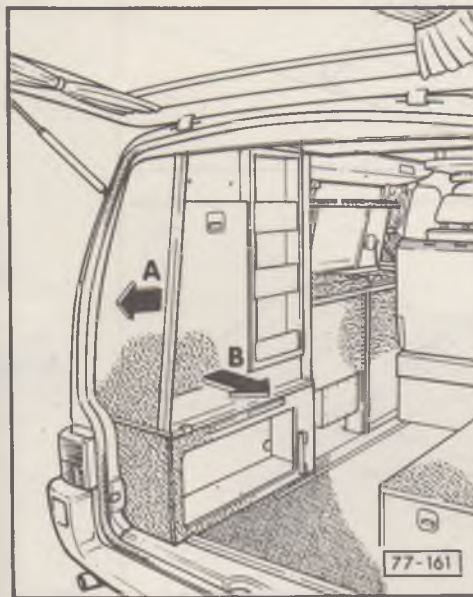

- ◀ - Kleiderschrank vom Küchenschrank abziehen -Pfeil A- und zur Fahrzeugmitte heben -Pfeil B-.
- Batteriekabel aus dem Batteriekasten herausziehen und Kleiderschrank aus dem Fahrzeug herausheben.

77-29

Dachstaukasten (Hochdach) ausbauen

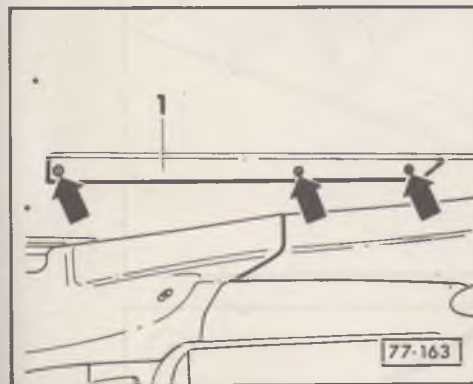

- Bettplatten (Hochdach) ausbauen ⇒ Seite 75-21
- Führungsschienen ausbauen ⇒ Seite 75-24
- Blenden mit Sichtschutz- und Insektenschutzrollo ausbauen ⇒ Seite 75-29
- ◀ - Vordere Halterung für Führungsschiene -1- links und rechts abschrauben (je drei Kreuzschlitzschrauben -Pfeile-).

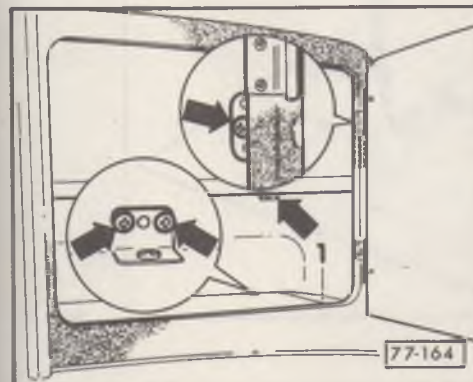

- ◀ - Rechte Tür vom Dachstaukasten öffnen.
- Blende -1- herausschrauben.
- Kreuzschlitzschrauben -Pfeile- aus den Haltewinkeln herausschrauben.

77-30

– Linke Tür vom Dachstaukasten öffnen.

◀ – Blende -1- herausschrauben.

– Kreuzschlitzschrauben -Pfeile- aus den Haltewinkeln herausschrauben.

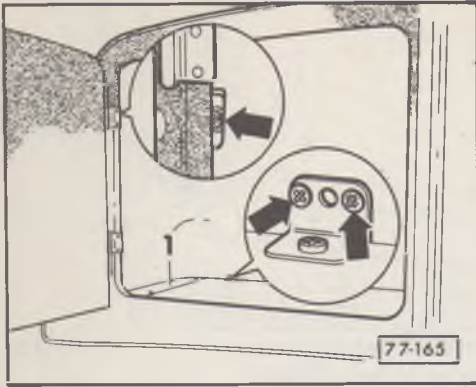

77-31