

## Vorzelt - Befestigung

Bestell - Nr. 218 001 249 010 California (T4, kurzer Radstand), Ford Nugget 2920 lg  
218 002 249 012 Club, Tour, exclusive 3320 lg

### Montageanleitung

Für (T4) Hoch- und Aufstelldach - Fahrzeuge, sowie für alle anderen Fahrzeuge mit kurzem und langem Radstand.

#### **Hinweis Nugget**

*Die Vorzelleiste ist nur für die Montage an ein Fahrzeug mit Hochdach vorgesehen.*

#### **Achtung!**

*Die Vorzelleiste ist, nicht für die Befestigung eines Vordaches vorgesehen.*

Da diese Montageanleitung für verschiedene Fahrzeugtypen gültig ist, lesen Sie vor Montagebeginn diese Anleitung sorgfältig durch.

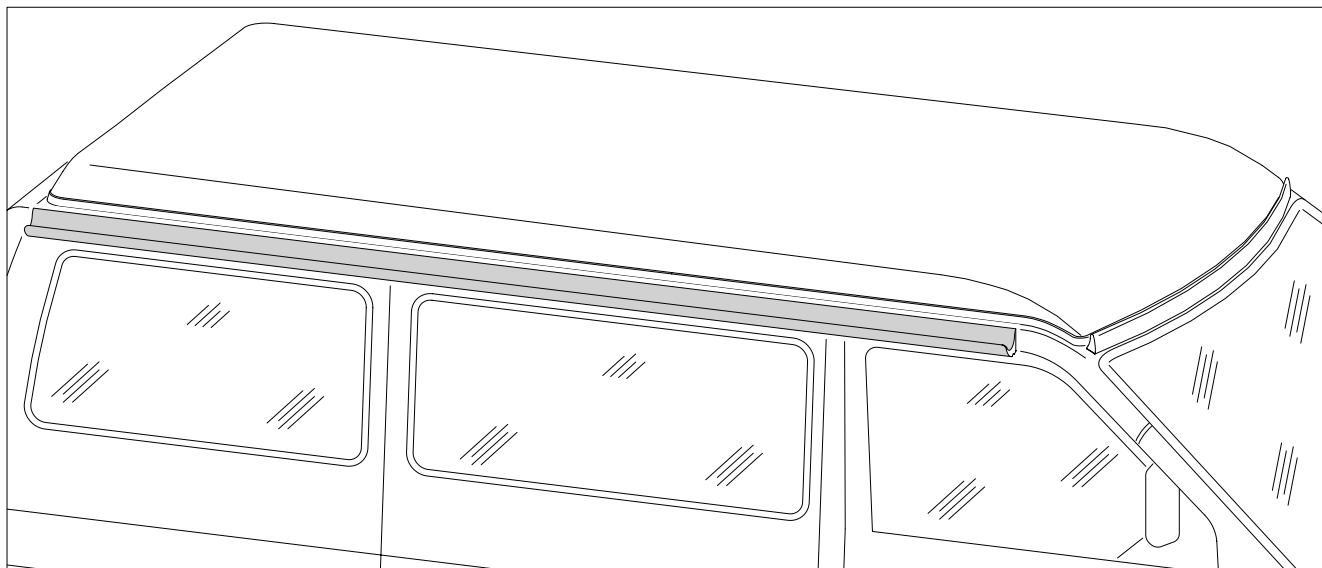

## Montage

### Hinweis:

Das Anbringen der Vorzeltleiste (1) an einem California mit Aufstell- oder Compactdach, an einem California

nia "exclusive", oder an einem Nugget ist nicht möglich, wenn schon eine Markise montiert ist.

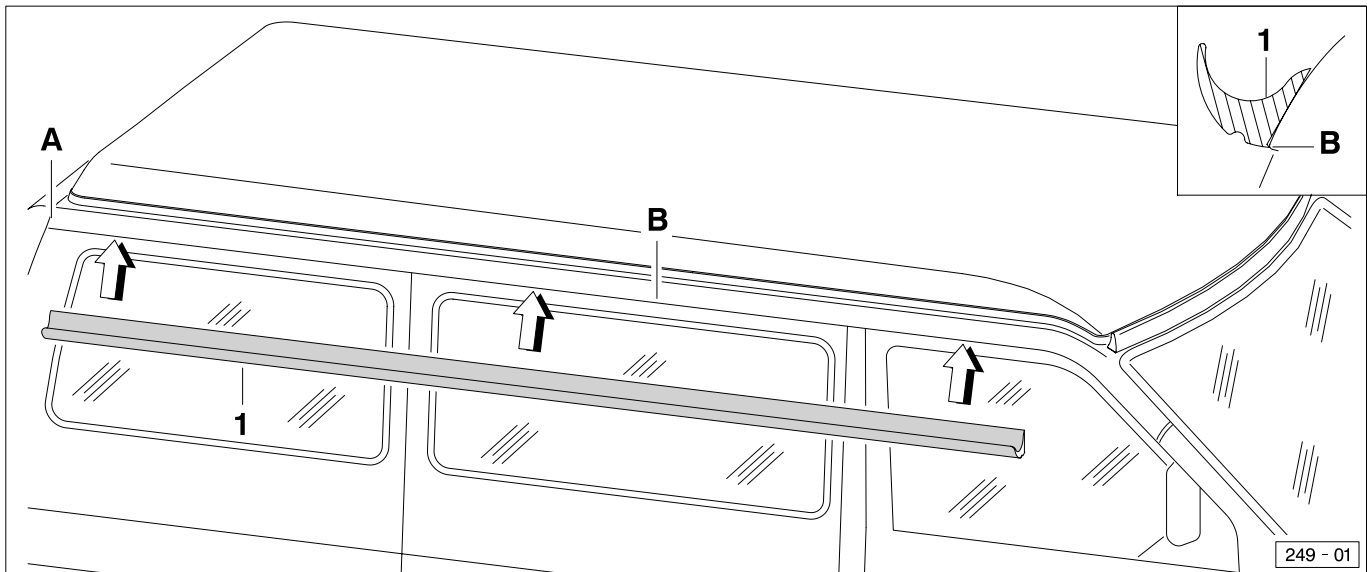

### Klebbereich ermitteln

Den Klebbereich der Vorzeltleiste auf dem Fahrzeugdach mit VW Reinigungslösung D 009 401 04 säubern. Die Vorzeltleiste (1) (Schutzfolie von der Klebefläche noch nicht abziehen) von der hinteren Karosserie (A) ausgehend, und an der oberhalb der Fenster verlaufenden Blechkante (B) anliegend, auf das Fahrzeugdach halten. Die Lage der Vorzeltleiste auf der Karosserie oder am Hoch- bzw. Compactdach kennzeichnen. Die Vorzeltleiste wieder abnehmen.

### Hinweise:

#### Nugget

Die Vorzeltleiste ist in einem Abstand von 4 cm von der hinteren Dachkante ausgehend, auf der Regenrinne liegend, an das Hochdach zu halten.

#### California "exclusive"

Die Vorzeltleiste ist in einem Abstand von 8 mm über der hinteren Blende parallel an das Hochdach zu halten. Von der vorderen Dachkante ist ein Abstand von ca. 70 mm einzuhalten.

#### California mit Compactdach

Die Vorzeltleiste um 50 mm kürzen. Danach die Leiste ca. 70 mm von der vorderen Dachkante, direkt über der Klebekante des Daches, an das Compactdach halten.

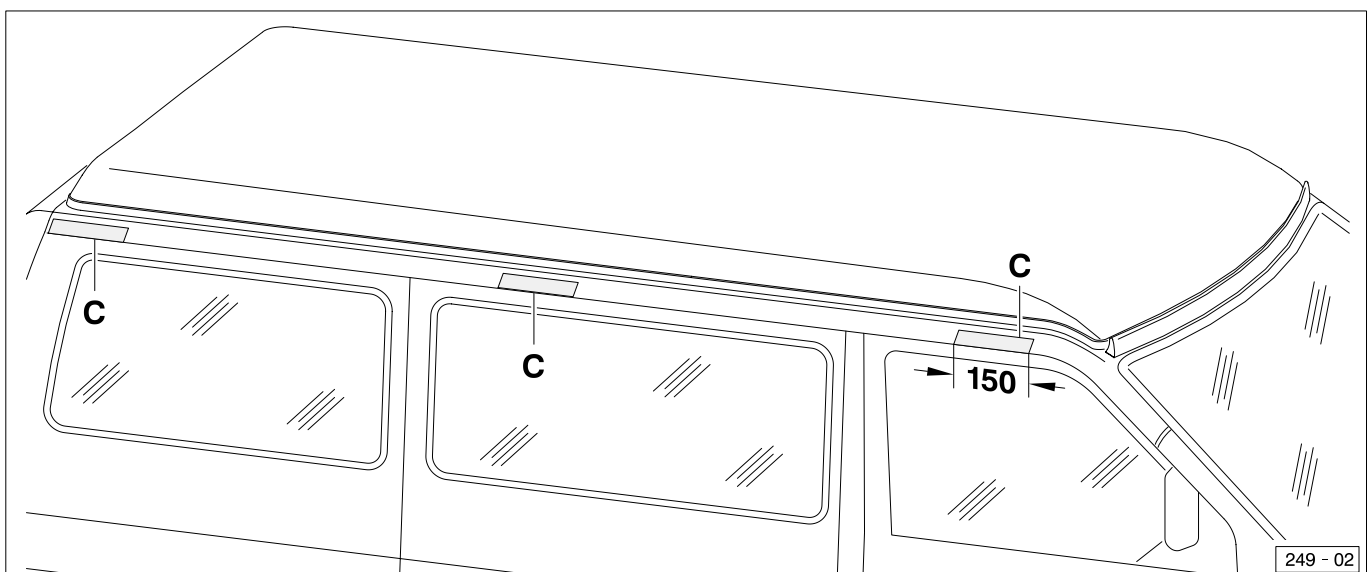

### Primer auftragen

Den gekennzeichneten Klebbereich (C) auf der Karosserie (ca. 150 mm weit) an den Enden und in der Mitte mit VW Primer D 009 200 02 einstreichen. Dieser Primer ist nur für lackierte Oberflächen. Danach den Primer ablüften lassen (ca. 10 Minuten).

### Hinweis:

Bei Anbringen der Vorzeltleiste an einem Hoch- oder Compactdach mit Gelcoat-Oberfläche ist der mitgelieferte Primer DF23 im gesamten Klebbereich aufzutragen (Verarbeitungshinweise beachten). Ausnahme bilden die lackierten Oberflächen (erkennbar an der Metallic-Oberfläche).

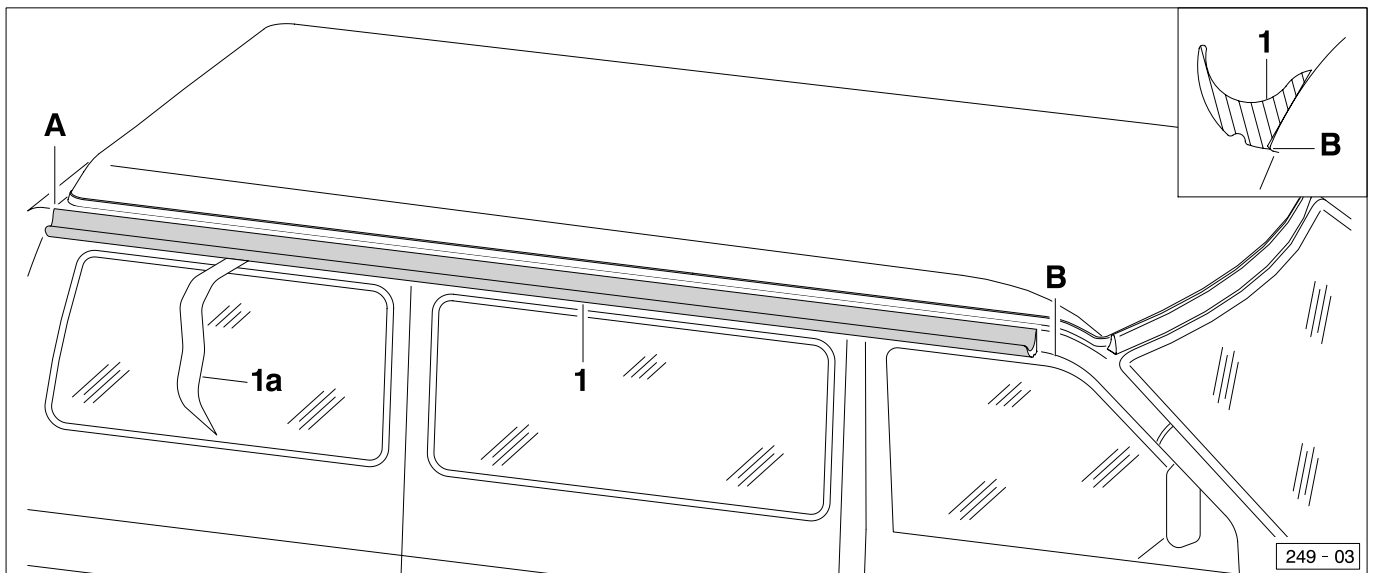

### Vorzelleiste aufkleben

Um eine exakte Verklebung (gekennzeichnete Bereich entlang der Blechkante, oder der Bereich am Hoch- bzw. Compactdach) zu gewährleisten, die Schutzfolie (1a) immer nur stückchenweise abziehen. Die Vorzelleiste (1), von der hinteren Karosseriekante (A) ausgehend, auf dem Primer und weiter entlang der Blechkante (B) aufkleben und sofort andrücken. Überstehenden Primer mit dem VW Reiniger D 009 401 04 entfernen.

### Hinweis:

Die ideale Umgebungstemperatur zum Aufkleben der Vorzelleiste liegt bei 18° – 20° C. Nach dem Aufkleben darf die Vorzelleiste für ca. 24 Stunden noch nicht belastet werden, damit der Kleber abbinden kann.

### Teile-Liste

Pos.	Benennung	Menge
1	Vorzelleiste	1
-	Primer DF23 (10ml)	1

Die VW Reinigungslösung und der VW Primer gehören nicht zum Lieferumfang.

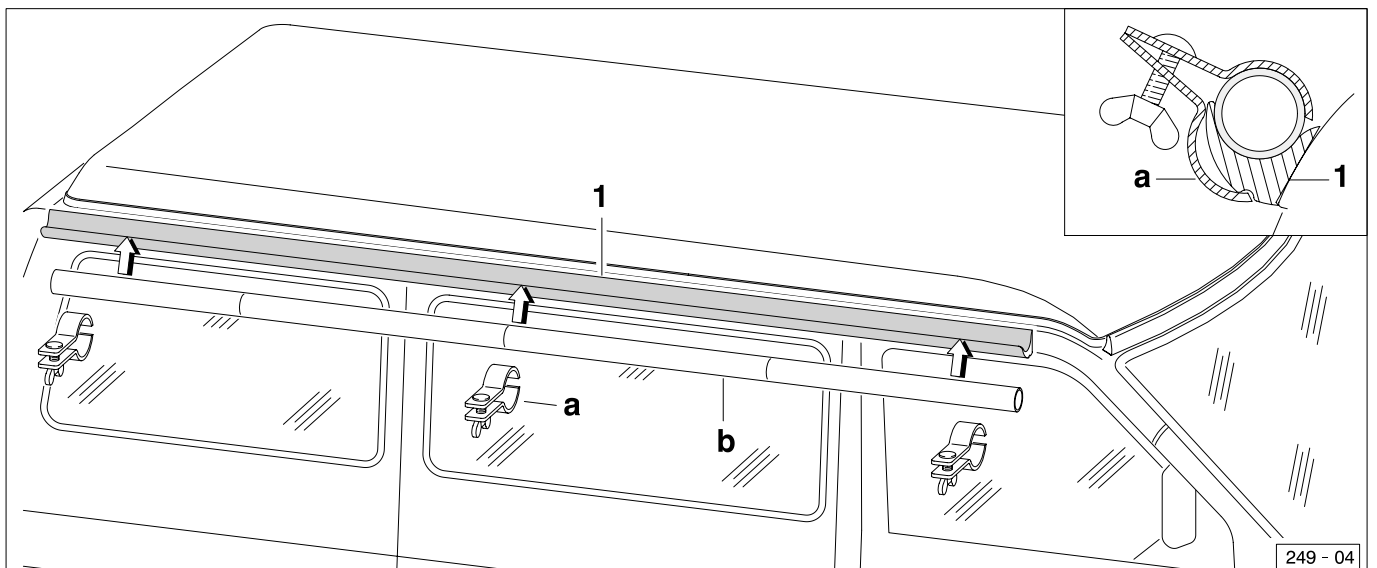

### Montagehinweis zur Befestigung der Vorzellschleuse

Die Vorzellschleuse wird mittels drei Rohrschellen (a) an der Vorzelleiste (1) befestigt. Zunächst ist der Gliederstab (b) durch die Schlaufe der Vorzellschleuse zu schieben. Um die mittlere Rohrschelle (a) befestigen zu können, muß die Schlaufe des Vorzeltes an entsprechender Stelle eingeschnitten werden.

### Achtung!

Die mittlere Rohrschelle (a) ist so zu befestigen, daß sie beim Öffnen und Schließen der Schiebetür nicht hinderlich ist.

Die Rohrschellen (a) und der Gliederstab (b) dürfen während der Fahrt nicht außen am Fahrzeug verbleiben.

### Hinweis:

Die beschriebenen Befestigungsteile gehören zum Lieferumfang "Vorzelt" und "Vorzeltgestänge".